

Cuaderno de Trabajo para Pre Primaria

5 años

Libro 1





Completo
mi trabajo



Sigo
instrucciones



Trabajo limpio
y en orden

Autoridades Ministeriales

Lic. Dennis Alonzo Mazariegos

Ministro de Educación

M.Sc. Roberto Monroy Rivas

Viceministro Administrativo

M.A. Jorge Manuel Raymundo Velásquez

Viceministro de Educación Bilingüe e Intercultural

Lic. Miguel Angel Franco

Viceministro de Diseño y Verificación de la Calidad

© MINEDUC

Ministerio de Educación de Guatemala

6ª calle 1-87, zona 10, 01010

Teléfono: (502) 2411-9595

www.mineduc.gob.gt / www.mineduc.edu.gt

Guatemala 2011

Segunda impresión, Primera edición.

Se puede reproducir total o parcialmente, siempre y cuando se cite al Ministerio de Educación, -MINEDUC- como fuente de origen y que no sea con usos comerciales.

Guatemala, 2011

Estimados maestros y maestras del Nivel de Educación Preprimaria:

Reciban un fraternal saludo y nuestros mejores deseos porque esta primera edición de los Cuadernos de trabajo para el Nivel de Educación Preprimaria, dirigido a niños y niñas de seis años, contribuya a apoyar el trabajo profesional que ustedes realizan con empeño, dedicación y esfuerzo, lo cual constituye un compromiso responsable de mejora continua en la entrega del proceso educativo en sus aulas.

El presente Cuaderno de trabajo ha sido diseñado dentro del marco del Currículo Nacional Base, con la idea de facilitar el desarrollo de las competencias necesarias para iniciar el aprendizaje de la lectura y la escritura, las habilidades de la comunicación, el análisis y los valores de los alumnos y las alumnas que cursan la preprimaria. Forma parte de una serie de seis cuadernos, dirigidos a estudiantes de cuatro, cinco y seis años, con dos cuadernos por edad.

Los ejercicios incluidos, responden a la dosificación que presenta el currículo para seis años, con un enfoque basado en el aprendizaje significativo, que partiendo de los conocimientos previos, desarrolla unidades temáticas, definidas en el área de Medio Social y Natural. Incluye páginas de ilustraciones recortables, las cuales son utilizadas por los niños y las niñas en los ejercicios, desarrollando así, habilidades y destrezas superiores, así como la lógica y la creatividad.

Tengo la confianza de que esta herramienta, además de apoyar su trabajo docente, será aprovechada y enriquecida por ustedes para beneficio de los niños y niñas de nuestro país.

Cordialmente,

Ministerio de Educación



Completo
mi trabajo



Sigo
instrucciones



Trabajo limpio
y en orden



Completo
mi trabajo



Sigo
instrucciones



Trabajo limpio
y en orden

¿Cómo está organizado este cuaderno?

Con el deseo de facilitar el desarrollo de las competencias en los niños y niñas del nivel preprimario, la Dirección de Gestión de la Calidad Educativa planificó la presentación de una serie de seis cuadernos de trabajo, dirigidos a niños y niñas con edades de cuatro, cinco y seis años. Cada cuaderno contiene ocho secciones, y responde a la dosificación de dos bimestres.

Cada bimestre se presenta en dos secciones, que proponen ejercicios que tienen las siguientes características:

- desarrollan los contenidos definidos en la dosificación del Currículo Nacional Base;
- parten del conocimiento previo de los alumnos y alumnas, de acuerdo con la edad para la cual va dirigido;
- propone actividades que desarrollan las habilidades de la comunicación, con especial énfasis en la escucha y la expresión oral, como base para el aprendizaje de la comunicación escrita;
- integra las competencias, de manera que se ejerciten repetidamente en las actividades que se proponen;
- refuerza los valores y los mantiene vigentes a través de íconos que recuerdan:



**Completo
mi trabajo**



**Sigo
instrucciones**



**Trabajo limpio
y en orden**



**Completo
mi trabajo**



**Sigo
instrucciones**



**Trabajo limpio
y en orden**

- Estos íconos promueven el autoaprendizaje, ya que al terminar cada página, los alumnos y las alumnas analizarán el trabajo que realizaron y marcarán el ícono si consideran que lo han cumplido. Si no lo marcan, deberán expresar, en voz alta, cómo van a cumplir en el próximo ejercicio.

¿Cómo trabajarlo?

Al inicio de cada unidad, el o la docente encuentra un narrativo que describe las competencias que el niño y la niña desarrollarán a través de las dos secciones de que consta la unidad. Cada sección tiene diferente eje temático, pero desarrolla las mismas competencias, de la más fácil o ya alcanzada previamente, a las más complejas o nuevas.

En la siguiente página, el o la docente encuentra la descripción de los contenidos de cada ejercicio, para su referencia.

Cada página de ejercicio, se inicia con el título que describe el contenido o motiva a su desarrollo. En la parte inferior, se puede apreciar un rectángulo que contiene las sugerencias didácticas para el desarrollo de la página. El maestro o maestra lo debe leer previamente, para conocer las actividades que ejecutará antes de que el niño o la niña realicen las actividades propias de la ilustración que acompaña la explicación. El o la docente agregará otras actividades previas, que considere necesarias, especialmente físicas y concretas, para asegurar que cuando los alumnos y las alumnas lleguen al plano gráfico, han comprendido y dominan el tema.



Completo
mi trabajo

Es indispensable que el docente asegure que los niños y niñas comprenden las ilustraciones, hablan sobre ellas y luego, ejecutan las actividades que se solicitan.



Sigo
instrucciones

Las actividades del cuaderno de trabajo se pueden complementar con otras similares que el estudiante realizará en su cuaderno regular. Estas actividades adicionales las propondrá el docente.



Trabajo limpio
y en orden

Lo mismo sucederá con los recortables que encontrará al final del cuaderno. Pueden ser utilizados como patrones para que los niños y las niñas los calquen y utilicen varias veces al cortar, ordenar, clasificar, pintar y pegar en su cuaderno regular.

En cada ejercicio, el alumno y la alumna marcarán los íconos que evalúan su comportamiento y seguimiento de instrucciones. La o el docente trabajarán esta parte individualmente con cada niño o niña, de manera que se asegure que comprende la actividad y adquiere la responsabilidad que conlleva la autoevaluación. En ningún momento se le llamará la atención si no cumplió con las instrucciones o no terminó, ya que cada niño es diferente y podrá tener, por lo tanto, diferentes ritmos de aprendizaje. Se le dará más tiempo, ese mismo día u otro, de manera que complete la actividad con calidad. Si el alumno o la alumna se niegan a seguir las instrucciones, el o la docente platicará con él o ella, con el objetivo de hacer conciencia sobre sus deberes y enriquecer sus valores.

Al final de la Unidad, el y la docente encontrarán los Indicadores de logro de las competencias que se desarrollan en las dos secciones. Se sugiere que se llenen en el transcurso de las actividades, para llevar actualizado el registro de las fortalezas y debilidades de cada alumno y alumna. Esto permitirá tomar las decisiones que se consideren necesarias, para agregar actividades o realizar más ejercicios y facilitarle al niño y a la niña alcanzar la competencia que aún no desarrolla.

Unidad I: CONOCIÉNDONOS

En esta unidad tendrás la oportunidad de: conocer la escuela, nuevos amigos y amigas, los maestros y maestras que te ayudarán a comprender las narraciones, responder preguntas, dialogar y expresar tus ideas; a conocer la naturaleza inanimada, a reconocer un círculo, un cuadrado y un triángulo; los objetos que son pequeños y grandes, los que están arriba o abajo; a armar un rompecabezas, a seguir laberintos, a pintar, seguir instrucciones, recortar, punzar, bordar y a trazar líneas deslizadas y siguiendo las que están marcadas, que te llevarán a leer y escribir más adelante.



Completo
mi trabajo



Sigo
instrucciones



Trabajo limpio
y en orden

Indicadores de logro

Página 9: Miembros de la escuela y sus funciones. Descripción de escenas y objetos observados. Identificación de figuras en ilustraciones. Diálogo, escucha atenta, ejecución de instrucciones, enumeración de personas. Técnicas pictográficas (pintar). Color verde

Página 10: Destreza al escuchar. Descripción de objetos observados. Técnicas no gráficas (modelado). Técnicas pictográficas (pintar). Color verde. Entonación de canciones. Ejecución de movimientos.

Página 11: Descripción de los ambientes de la escuela. Técnicas no gráficas (recortar y pegar) Técnicas pictográficas (pintar) utilización adecuada. Conversación mediatizada. Memoria visual. Asociación de ideas por similitud.

Página 12: Identificación de figuras geométricas: el círculo. Colores rojo, azul y verde. Expresión verbal de juicios lógicos: afirmaciones y negaciones.

Página 13: Colores azul y verde. Utilización de brazos, antebrazos, hombros y codos al realizar ejercicios de progresión grande.

Página 14: Identificación de figuras en ilustraciones. Percepción del tamaño: grande y pequeño. Color rojo. Expresión verbal de juicios lógicos: uso de disyunción. Técnicas pictográficas (pintar).

Página 15: Toma de conciencia de la propia identidad: Identificación de las diferencias y semejanzas con los demás. Diálogo. Color rojo. Técnicas no gráficas: rasgado, Técnicas pictográficas: (pintar y picar). Identificación visual de las letras de su nombre.

Página 17: Descripción de escenas observadas. Seguimiento de instrucciones. Adivinanzas.

Página 18: Direccionalidad: movimientos progresivos con cambios de dirección. Lenguaje gráfico plástico: espiral. Color rojo. Eficiencia motriz. Técnicas no gráficas: (pegado). Percepción visual: Seguimiento con ambos ojos coordinados. Culturas guatemaltecas: juego de trompo. Técnicas pictográficas: (pintar).

Página 19: Descripción de ilustraciones. Direccionalidad: con cambios de dirección. Seguimiento de instrucciones. Técnicas no gráficas; (rasgar). Color rojo.

Página 20: Expresión verbal de juicios lógicos: uso de conjunción. Percepción del tamaño: grande y pequeño. Identificación de la figura que es diferente. Colores rojo y azul. Trazo de líneas.

Página 21: Identificación de la posición: arriba y abajo. Colores rojo y azul. Asociación de figuras que representan objetos de la vida real. Seguimiento de instrucciones.

Página 22: Descripción de objetos. Identificación de figuras geométricas: el círculo. Direccionalidad. Expresión verbal de juicios lógicos. Trazo de líneas

Página 23: Identificación de figuras por su tamaño. Expresión verbal de juicios lógicos. Identificación de la figura que es igual al modelo. Técnicas pictográficas (pintar).

Página 24: Expresión verbal de juicios lógicos. Descripción de ilustraciones. Asociación por uso. Color rojo.

Página 25: Descripción de ilustraciones. Técnicas no gráficas: (recortar). Rompecabezas.

Página 27: Asociación de objetos por uso. Técnicas pictográficas: pintar libremente. Memoria visual. Descripción de la ilustración. Expresión verbal de juicios lógicos.

Página 28: Descripción de escenas que observa. Expresión oral de sentimientos y emociones. Técnicas pictográficas (pintar).

Página 29: Expresión verbal de juicios lógicos. Asociación de objetos por uso. Identificación de figuras geométricas: El círculo. Color rojo. Trazos continuos.

Página 30: Medidas de seguridad. Descripción de objetos observados. Técnicas pictográficas: (pintar). Técnicas no gráficas: (contornear).

Página 31: Coordinación de los movimientos del cuerpo al asumir diferentes posiciones. Imitación de diversas posiciones del cuerpo. Identificación de figuras geométricas: El círculo. Colores rojo y azul. Conceptos: Arriba-abajo, abrir-cerrar. Seguir instrucciones.

Página 32. Identificación de fenómenos atmosféricos: La lluvia. Descripción de escenas observadas. Significado de palabras nuevas.

Asociación de una ilustración a una historia según su significado. Escucha atenta.

Página 33: Fenómenos atmosféricos: la lluvia. Técnicas no gráficas: (rasgar y bolitas de papel) Técnicas pictográficas: (pintar). Color azul.

Página 34: Identificación de las estaciones del año. Descripción de objetos observados. Expresión verbal de juicios lógicos. Trazos continuos. Colores rojo y azul. Trazo de líneas de arriba hacia abajo.

Página 35: Descripción de fenómenos atmosféricos que observa en su medio: (arco iris) . Escucha atenta. Colores rojo y azul. Direccionalidad. Técnicas pictográficas: (pintar).

Página 36: Descripción de escenas observadas. Diferenciación de objetos según su tamaño: grande – pequeño. Técnicas pictográficas: (dibujar). Colores rojo y azul. Memoria auditiva.

Página 37: El día y la noche. Identificación de seres u objetos inanimados (sol, luna, estrella y nubes) . Memoria visual. Memoria auditiva. Expresión verbal de juicios lógicos. Percepción de forma. Identificación de figuras que forman un par.

Página 38: Expresión verbal de juicios lógicos. Escucha atenta. Color azul. Entonación de canciones en su idioma materno. Identificación de la figura que es diferente. Percepción de tamaños.

Página 39: Elementos de la naturaleza inanimada. Técnicas pictográficas: (pintar). Color azul. Técnicas no gráficas: (pegado).

Página 40: Elementos de la naturaleza inanimada: (metales). Adivinanza. Reproducción de trabalenguas. Identificación de palabras que finalizan con el mismo sonido.

Página 41: Escucha atenta. Elementos de la naturaleza inanimada. Técnicas no gráficas (picado con aguja y recorte). Color azul.

Página 42: Los minerales y su utilidad: (sal). Descripción de escenas observadas. Color azul. Seguimiento de instrucciones.

Página 43: Elementos de la naturaleza inanimada: (el mar). Colores rojo y azul.

Direccionalidad. Escucha atenta. Líneas continuas.

Página 44: Identificación de figuras geométricas sin importar el tamaño: (el círculo). Percepción del tamaño. (grande-pequeño). Técnicas pictográficas: (pintar).

Página 45: Elementos de la naturaleza inanimada. Asociación figuras por pertenencia. Color rojo. Técnicas pictográficas: (pintar). Movimientos direccionales, con ambos ojos, en forma horizontal.

Página 46: Elementos de la naturaleza inanimada. Color azul. Expresión verbal de un juicio lógico.

Página 47: Asociación de objetos por pertenencia. Memoria visual. Color azul. Trazos deslizados. Percepción visual.

Página 48: Elementos de la naturaleza inanimada: (luna, sol, estrellas, nubes y arco iris). Expresión verbal de un juicio lógico. Trazos deslizados.

Página 49: Memoria visual. Memoria auditiva. Técnicas no gráficas: (recorte com tijera). Lotería.

Página 50: Técnicas pictográficas (pintar y dibujo). Identificación visual de las letras de su nombre. Manifestación de seguridad al utilizar lápices.

Página 51: Descripción de objetos observados. Elementos de la naturaleza inanimada. Asociación por correspondencia. Formulación de la respuesta a preguntas formuladas.

Página 52: Expresión verbal de un juicio lógico. Técnicas no gráficas: rasgar papel, punzar y bordear.

Página 53: Descripción de fenómenos atmosféricos: (viento). Expresión verbal de juicios lógicos. Técnicas pictográficas: (dibujar y pintar). Técnicas no gráficas. (pegar).

Página 54: Descripción de figuras observadas. Seguir instrucciones. Colores rojo y azul. Identificación de la posición que las figuras ocupan el espacio: arriba – abajo.



Completo mi trabajo



Sigo instrucciones



Trabajo limpio y en orden

Sección 1: La escuela y el ser humano

Marian y Juan van a la escuela

La maestra Tere recibe a Marian y Juan el primer día de clase. Marian y Juan están contentos porque en la escuela van a aprender y a jugar con sus compañeros y compañeras. La maestra Tere les va a enseñar con mucho amor.

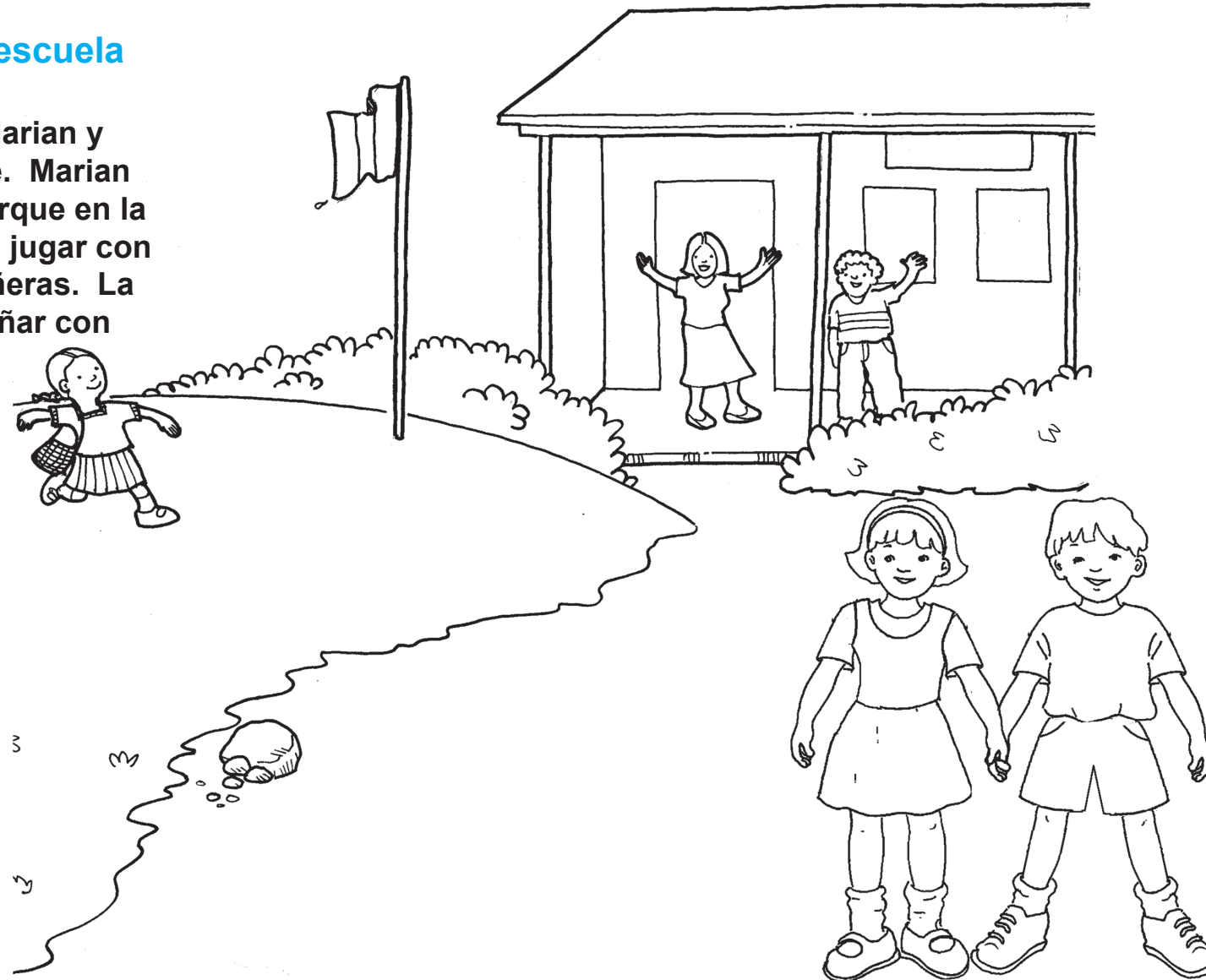

Los niños y las niñas observan la ilustración. Contestan: ¿Qué ven? ¿Quiénes están aquí? ¿Qué hacen? Escuchan la primera oración y señalan a la maestra Tere. Escuchan la segunda oración y señalan a Marian y Juan. Responden: ¿qué van a hacer en la escuela? ¿Cómo les va a enseñar la maestra Tere? ¿Están contentos Marian y Juan? ¿Cómo se sienten ustedes? Señalan a los compañeros y compañeras de Marian y Juan. Repiten la historia contestando: ¿qué están haciendo los niños y las niñas en la ilustración? ¿Qué está sucediendo en la segunda ilustración? Pintan las paredes de la escuela y el aula con color verde.



Completo
mi trabajo



Sigo
instrucciones



Trabajo limpio
y en orden

Pinto el pizarrón con el color verde

Aquí venimos a estudiar, comenzaremos por saludar
Adelante, atrás, aquí, allá, y mis piecitos marchando están.
Arriba, abajo adelante, atrás y mis manitas en alto están.

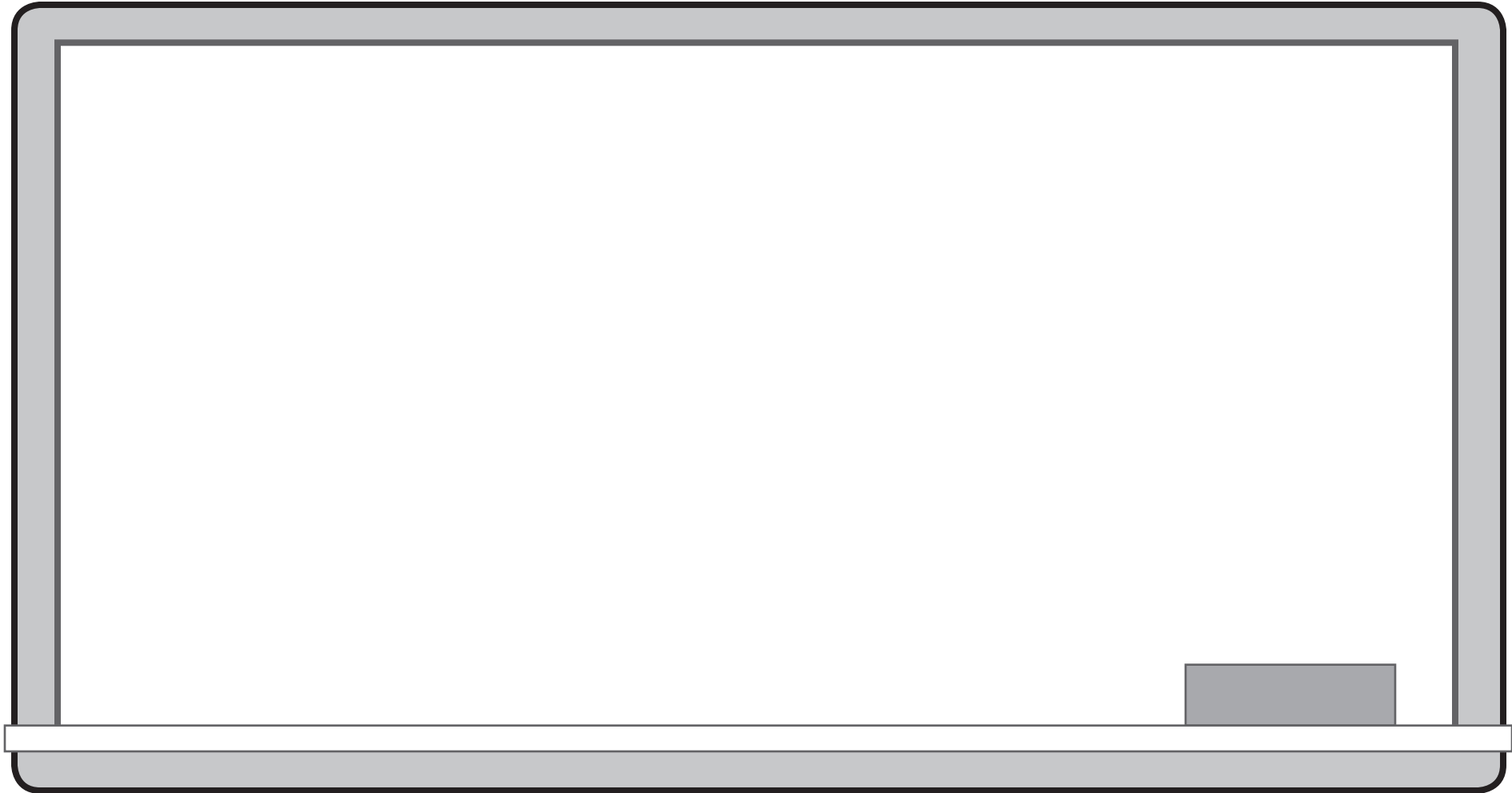

Completo
mi trabajo



Sigo
instrucciones



Trabajo limpio
y en orden

Los niños y las niñas observan la ilustración y responden: ¿qué ven en la ilustración? ¿Qué hacemos en el pizarrón? ¿Está pintado? Pintan la ilustración con color verde, con movimientos de arriba abajo. Utilizan crayones, pintura de dedo o añilina, color verde. Moldean las líneas del borde con rollitos de plastilina color verde. De pie, cantan la canción, haciendo los movimientos.

Ayudo a Juan y Marian a decorar con papel las paredes de la escuela

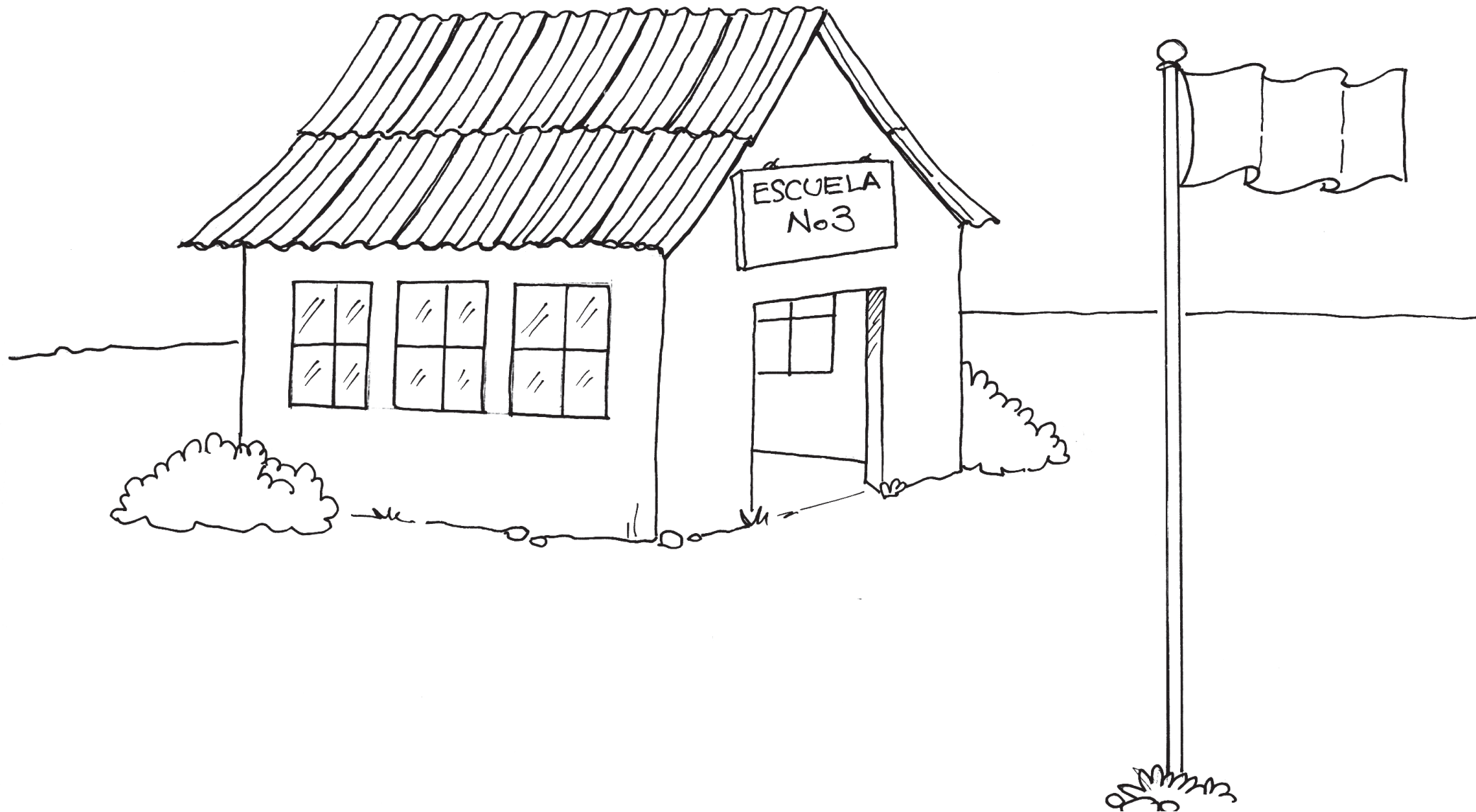

Completo
mi trabajo



Sigo
instrucciones



Trabajo limpio
y en orden

Los niños y las niñas responden: ¿qué ven en la ilustración? ¿Quiénes van a la escuela? ¿Qué hacen en la escuela? Pintan las líneas de la escuela con color verde. Escuchan: para decorar las paredes van a cortar papel y lo van a pegar en las paredes de la escuela. Al terminar, cada niño y cada niña se autoevalúa. Se preguntan ¿terminé el trabajo? ¿Dejé limpio mi lugar? ¿Seguí las instrucciones? Marcan los íconos que indican que sí lo hicieron con color verde. Si no lo hicieron, lo dejan en blanco. En la página 99 encontrará unas ilustraciones. Cada niño deberá pintar, recortar y pegar en esta página las que muestren lo que se encuentra en la escuela.

Reconozco los círculos y los pinto

Saca, saca, saca, el sacapuntas,
borra, borra, borra con el borrador.
Corre, corre, corre en el corredor,
Come, come, come en el comedor.



Completo
mi trabajo



Sigo
instrucciones



Trabajo limpio
y en orden

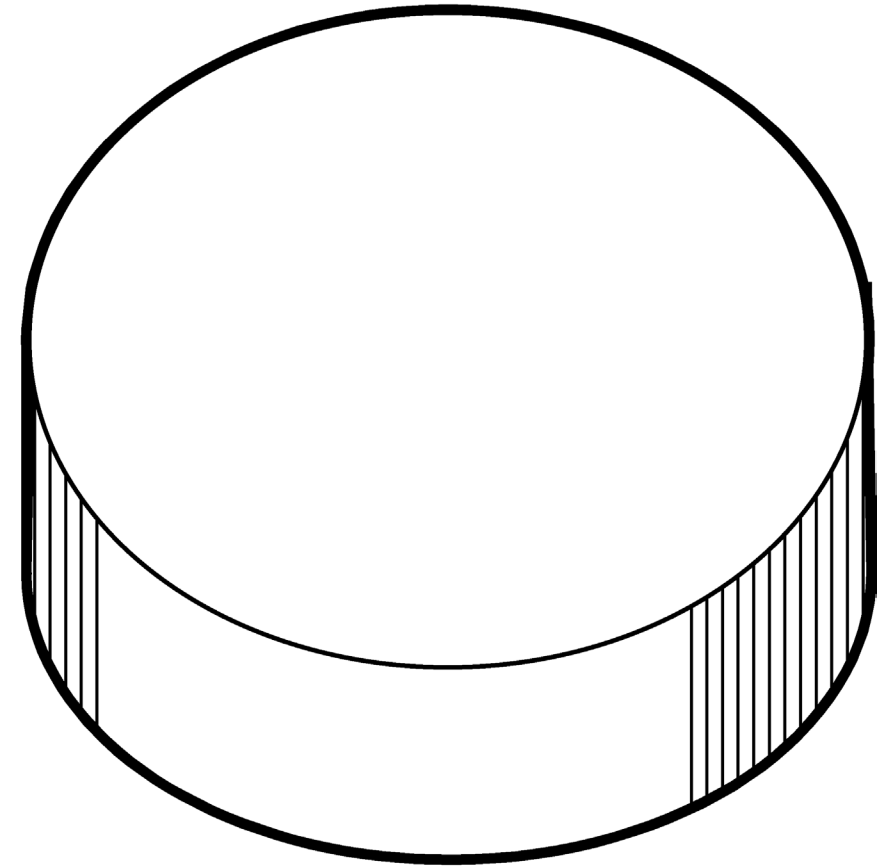
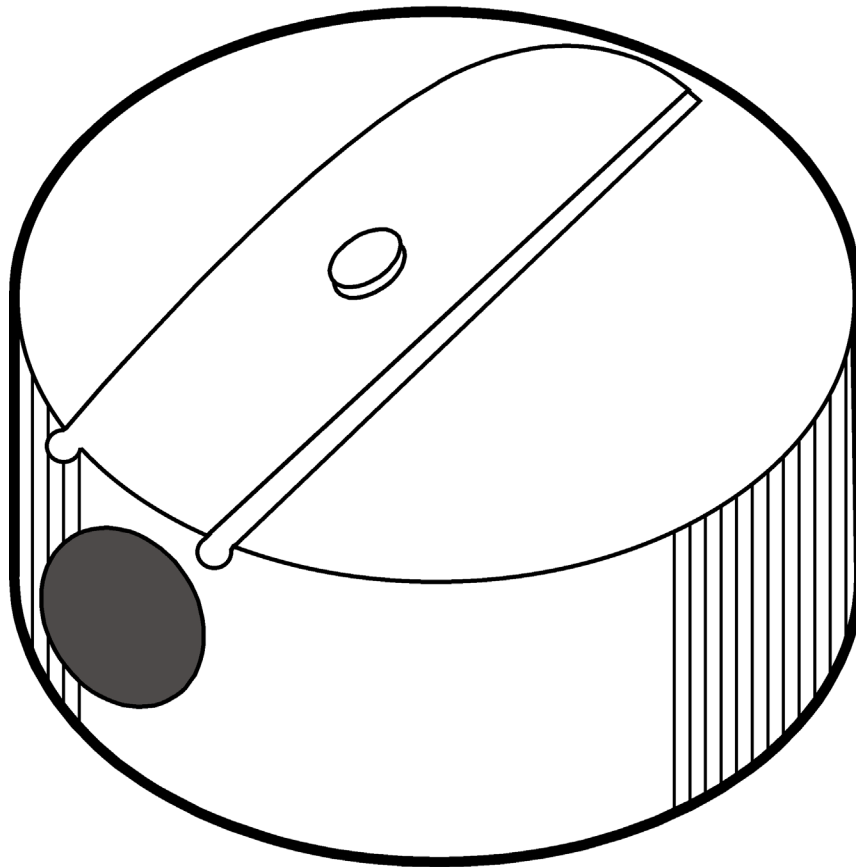

¿qué ven en la primera ilustración? ¿Para qué usan el sacapuntas? ¿Qué forma tiene el sacapuntas?. ¿Qué ven en la otra ilustración? ¿Para qué utilizan el borrador?
¿Qué forma tiene el borrador? Repasan la orilla de los círculos con color verde. Refuerzan su conocimiento de los colores primarios, pintando el sacapuntas con color rojo y el borrador con color azul.

¿Qué textura tiene?

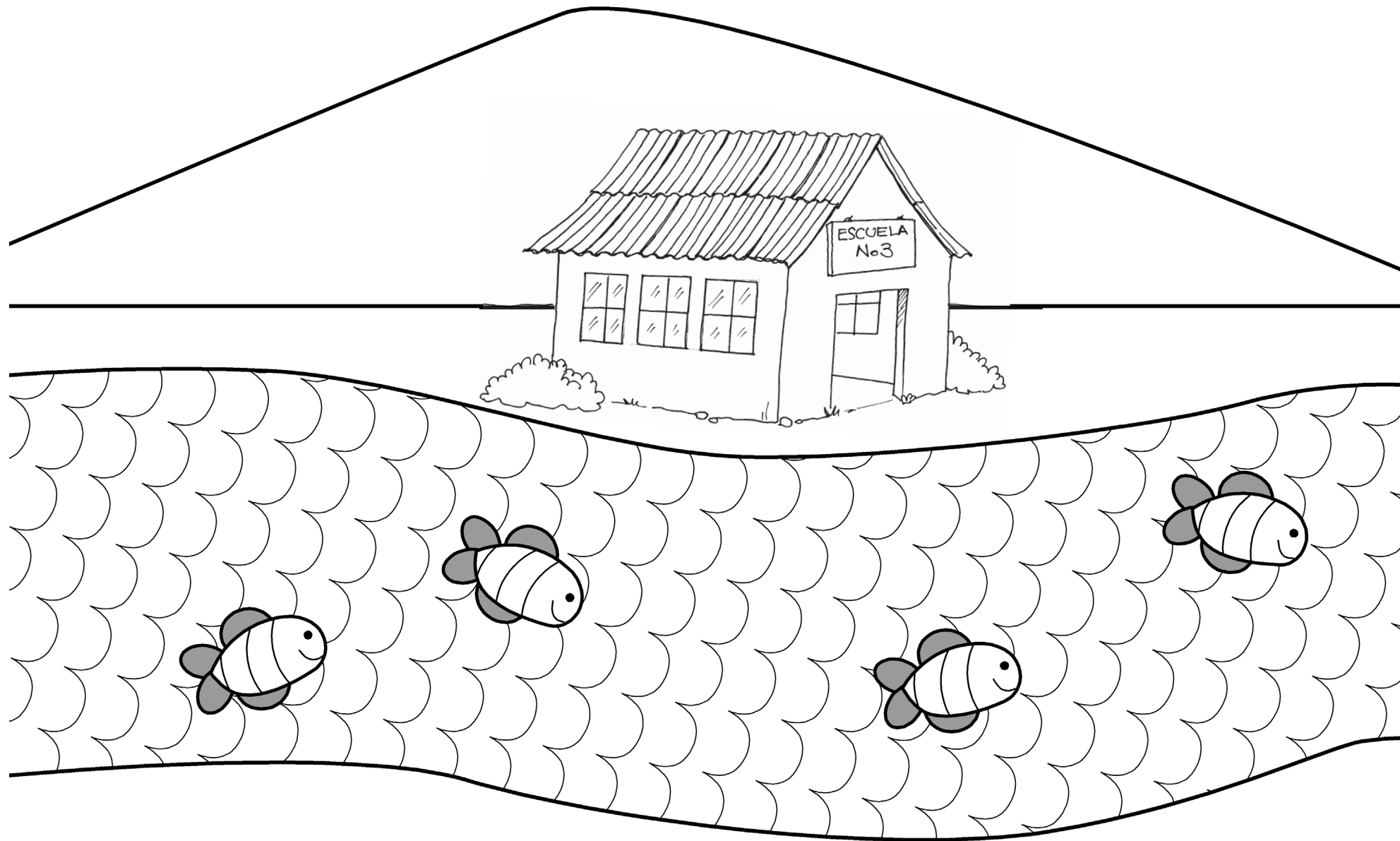

Los niños y niñas pintan papel blanco o de reciclaje, con crayón color verde. Hacen trazos grandes, con líneas verticales, de arriba abajo, y horizontales, de izquierda a derecha. Inician practicando el movimiento del brazo en el aire, de arriba hacia abajo. Luego lo hacen en el papel. Continúan con círculos, primero en el aire y luego en el papel. Decoran el paisaje que aparece en el cuaderno. El papel verde lo arrugan y lo pegan en la montaña. Luego pintan papel con crayones color azul. Lo rasgan en tiras delgadas y lo pegan en el río.



Completo
mi trabajo



Sigo
instrucciones



Trabajo limpio
y en orden

Pinto los lápices grandes de color rojo

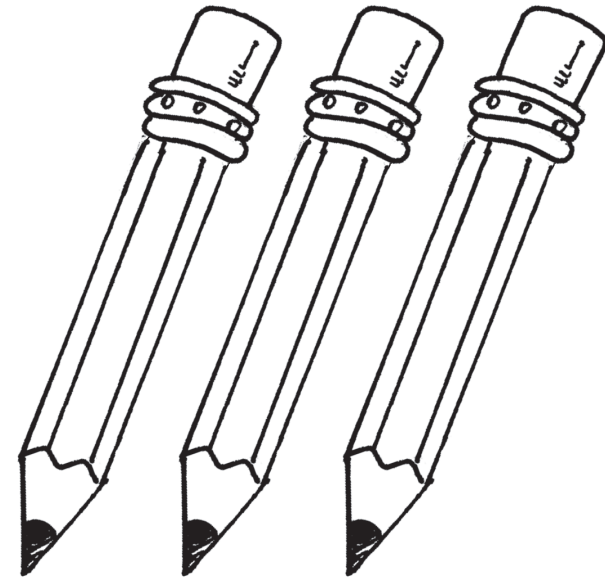
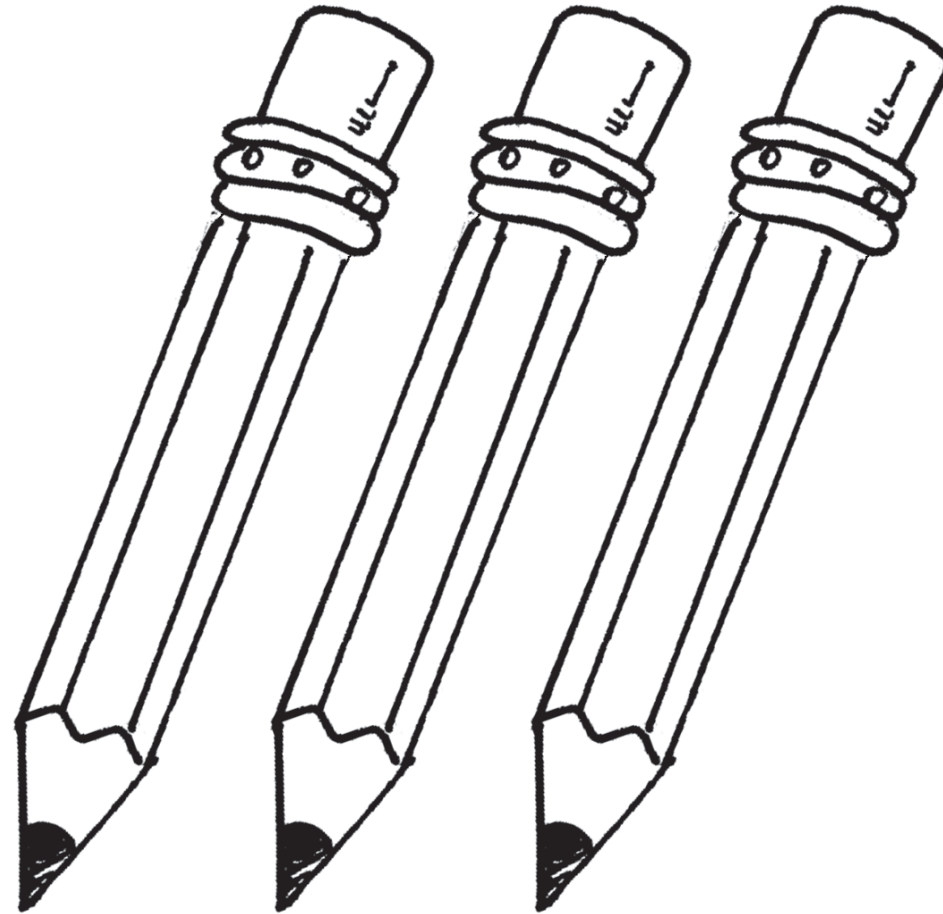
Completo
mi trabajoSigo
instruccionesTrabajo limpio
y en orden

Los niños y niñas explican qué ven en la ilustración y para qué lo usan. Reconocen cuáles lápices son grandes y los señalan con el dedo. Luego, señalan los lápices pequeños. Pintan los lápices grandes con crayón color rojo. Pintan los lápices pequeños con el color de su preferencia.

Escribo mi nombre en este pizarrón, lo recorto y lo pego en mi escritorio

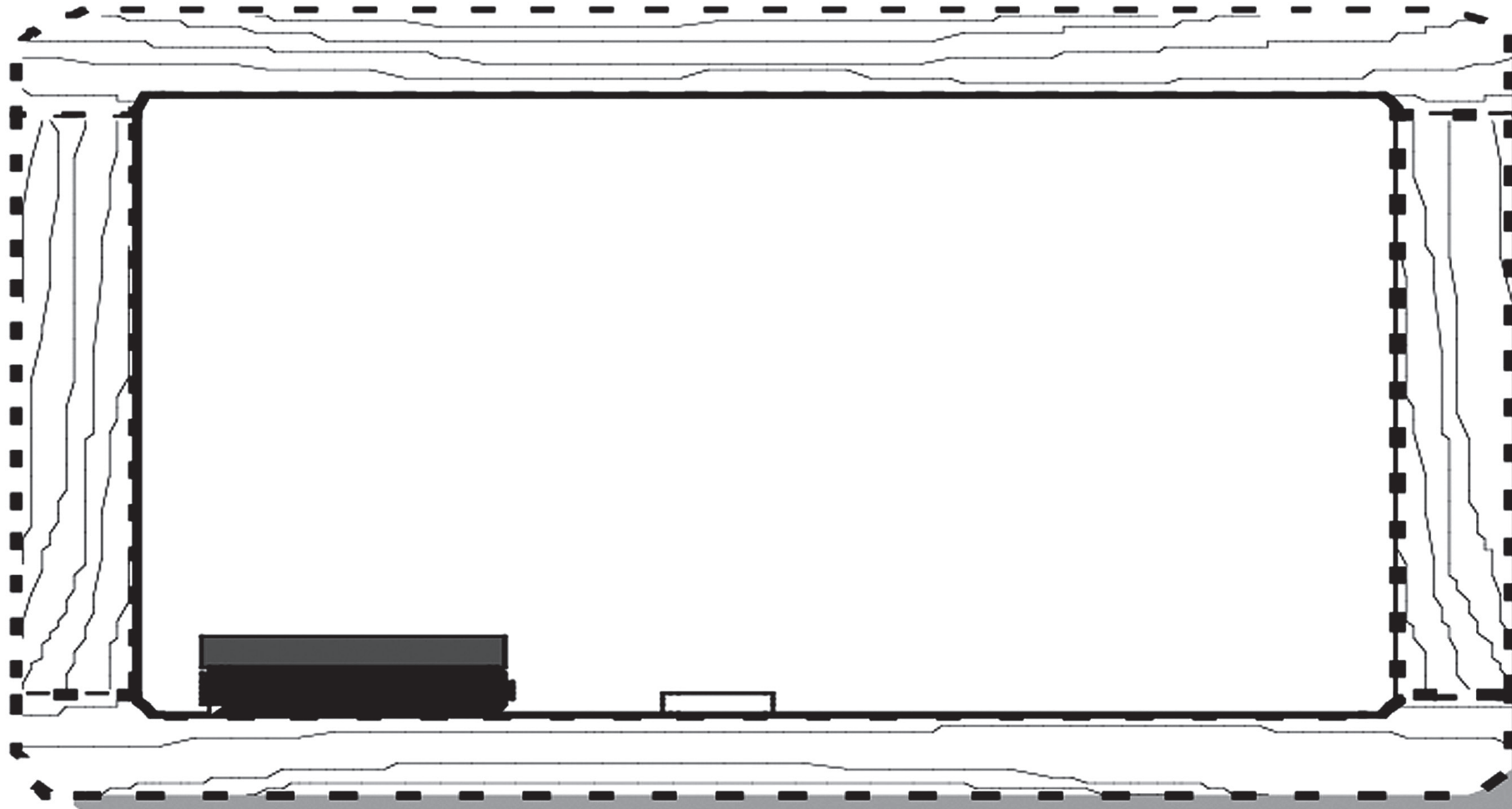

Completo
mi trabajo



Sigo
instrucciones



Trabajo limpio
y en orden

Indique a los niños y niñas que pintarán el marco de este pizarrón, con color rojo. Asegure que toman el crayón correctamente. Luego, usted le escribirá su nombre a cada niño y niña. Con un clavo, punzón o lápiz, harán agujeros alrededor del pizarrón, lo más cerca posible, siguiendo los guiones exteriores. Luego, cortarán el pizarrón con sus dedos, cuidando de no romperlo. Lo pegarán en su mesa, para identificar su lugar y reconocer su nombre. Pida que lo señalen con su dedo y lo “lean”.

¿Qué veo en el aula? Lo digo, lo señalo y lo pinto.

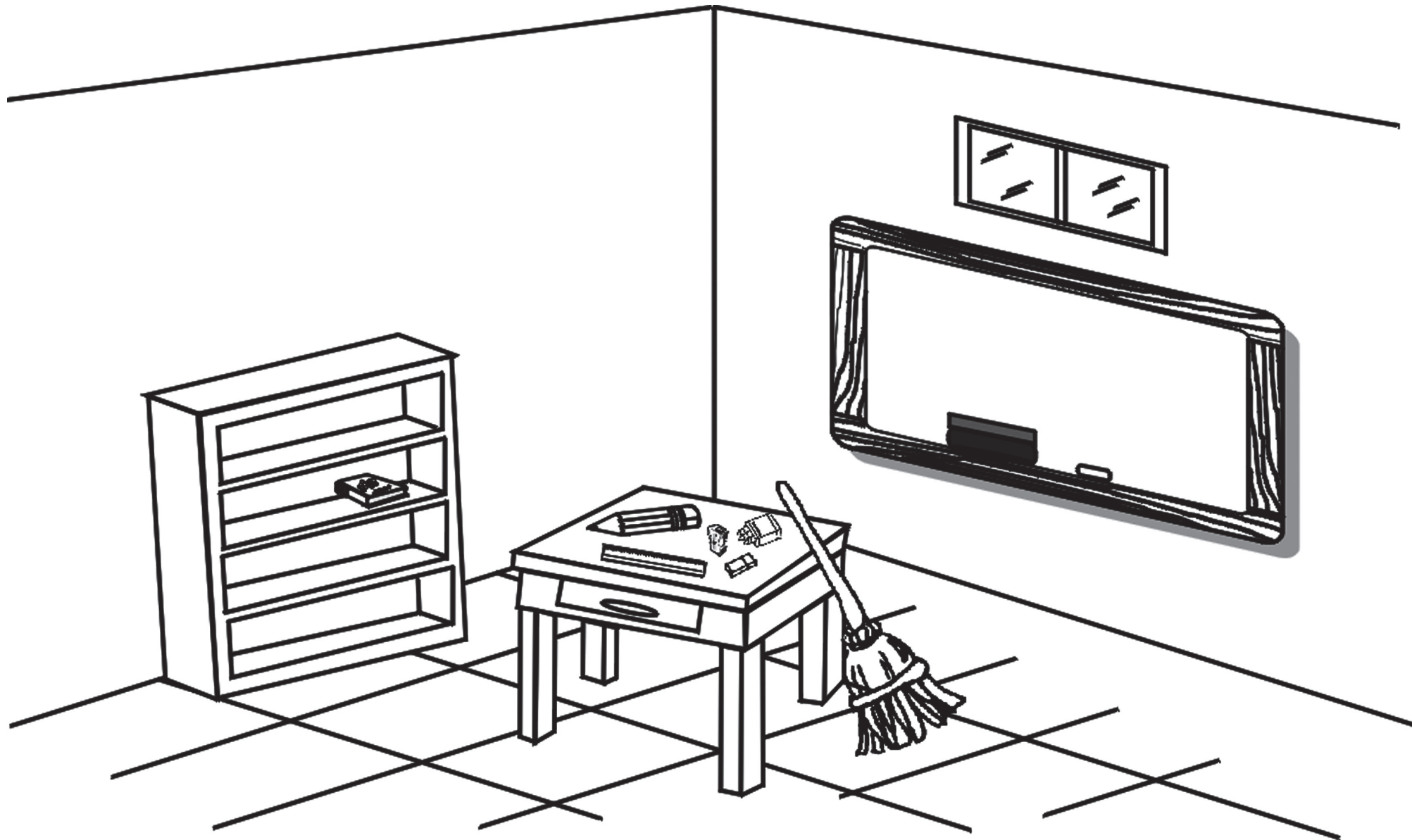

Los niños la observan en su cuaderno. Describen qué ven en la ilustración. Les dice los nombres que no conocen. Señala un objeto y pide que lo encuentren en su cuaderno. Juegue “Simón dice” que un niño-a señale... la ventana, los demás la señalan en su cuaderno. Pregunte: ¿Para qué sirve? En el cuaderno, pida que hagan una línea sobre los objetos que van mencionando. Haga adivinanzas para que los niños-as digan de qué objeto está hablando. Ej: ¿Qué tiene hojas y no es árbol? El libro.



Completo
mi trabajo



Sigo
instrucciones



Trabajo limpio
y en orden

En la escuela, jugamos a dar vueltas y más vueltas, ¡como trompo!

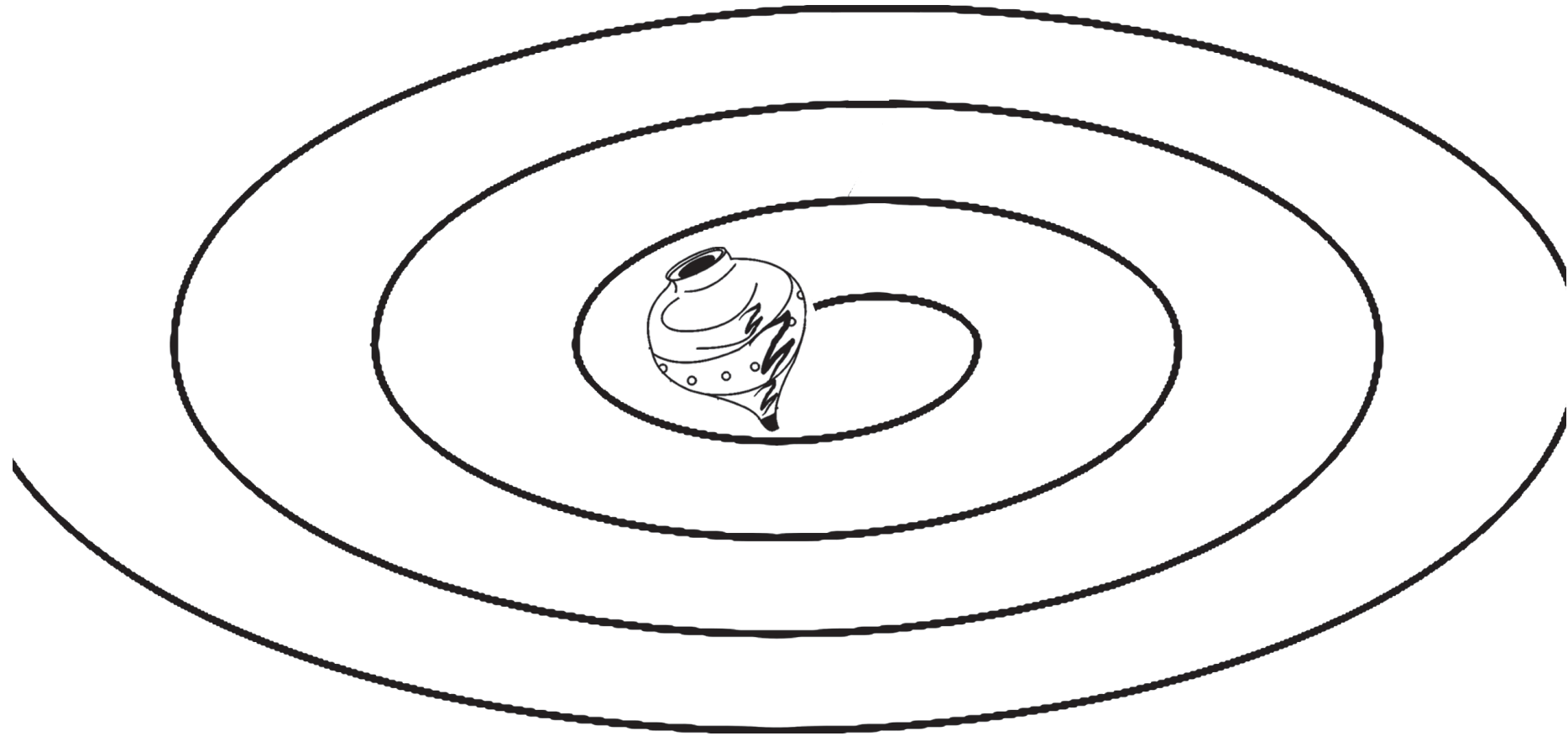

Completo
mi trabajo



Sigo
instrucciones



Trabajo limpio
y en orden

Los niños y niñas escuchan la explicación cómo se juega el trompo y por qué deja una espiral marcada. Dan vueltas y vueltas, como trompos. Pintan la espiral con crayón color rojo, tomándolo con los dedos correctos. Ponen goma en las líneas y pegan lana roja, siguiendo las líneas.

¿Qué camino lleva a la escuela?

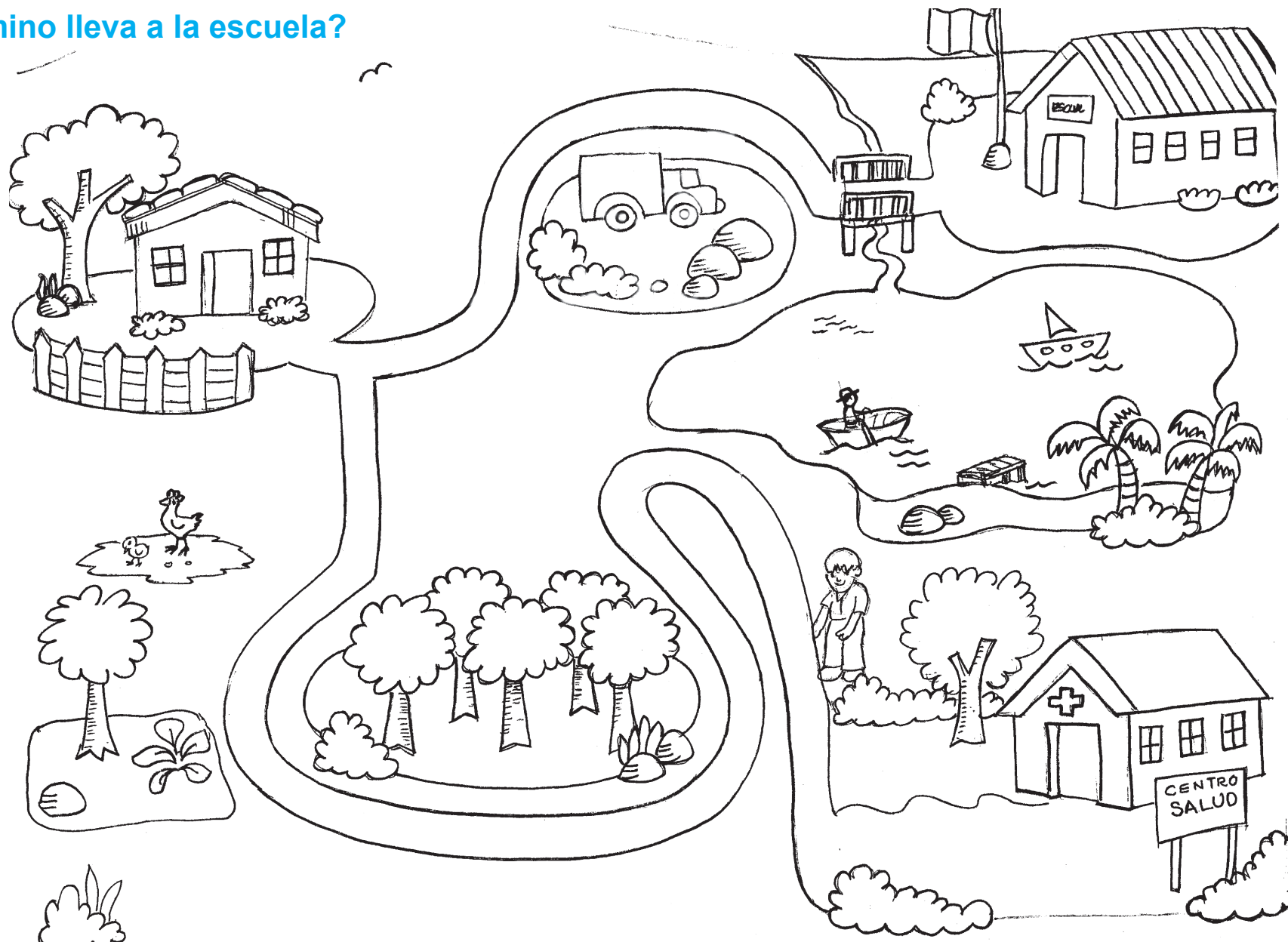

Los niños-as observan el camino. Lo siguen con su dedo. Escuchan las instrucciones: salen de la casa que está a la izquierda, para ir a la escuela. ¿Qué camino los lleva a la escuela? Salen de la izquierda y caminan hacia la derecha. Exploran por sí solos y solas, para encontrar el camino correcto, señalando con el dedo. Responden, ¿qué encontramos? Narran lo que ven en la ilustración, al ir recorriendo el camino. Explican qué ven en el otro camino. Pintan el camino correcto de rojo y en el otro camino pegan papel cortado en pedacitos.



Completo
mi trabajo



Sigo
instrucciones



Trabajo limpio
y en orden

¿Cuál es pequeño? ¿Cuál es grande?

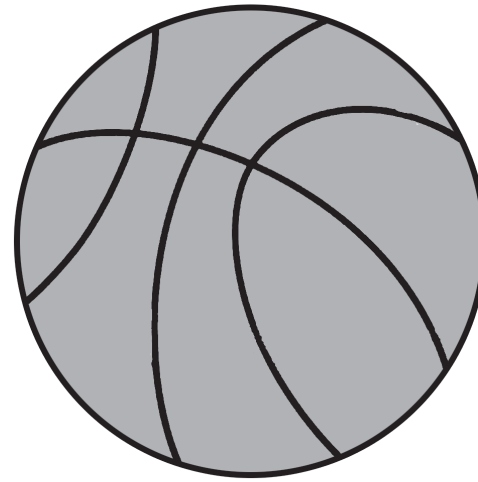
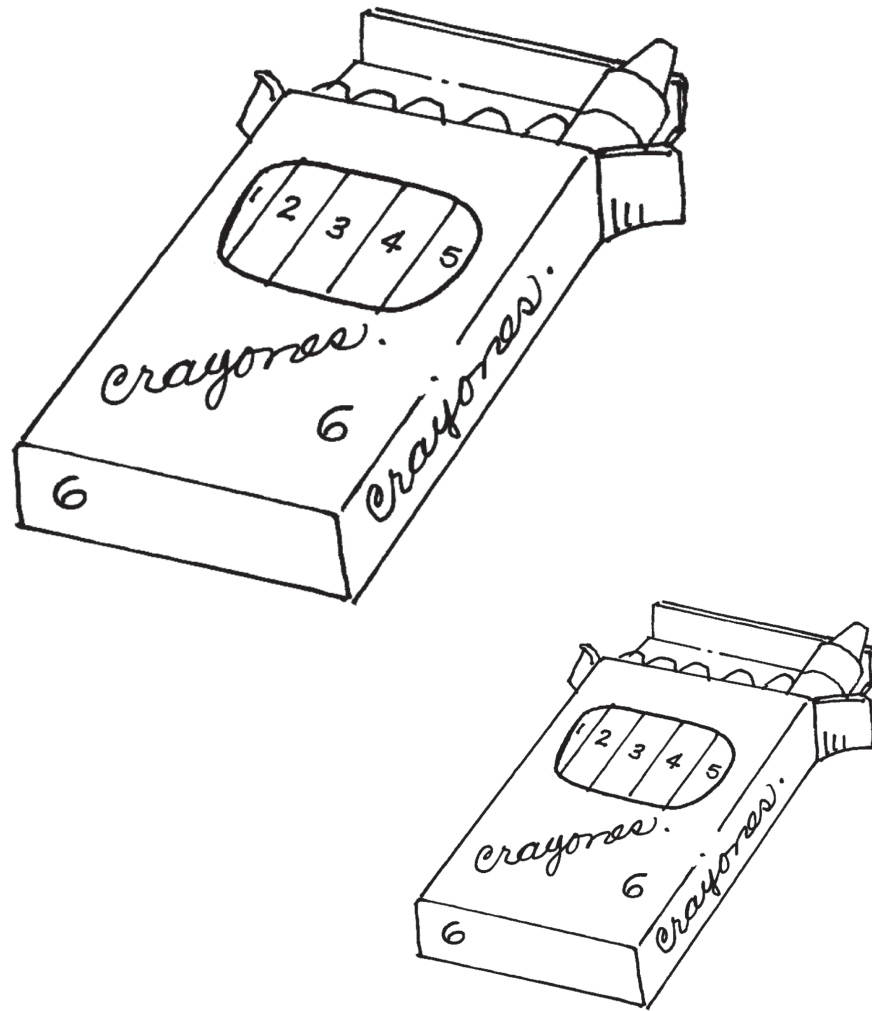

Completo
mi trabajo



Sigo
instrucciones



Trabajo limpio
y en orden

Los niños-as observan las ilustraciones. Explican qué ven y qué hacen con cada una. Responden: los dos primeros objetos, ¿tienen el mismo tamaño? Señalan con el dedo cuál es más pequeño. Lo pintan con una línea roja. Trabajan las dos parejas de ilustraciones. Unen con una línea, el objeto pequeño de la izquierda con el objeto pequeño de la derecha. Luego, unen los objetos grandes con otra línea. Pintan el objeto pequeño de color rojo y el grande de color azul.

Encuentro los objetos que están arriba y los que están abajo

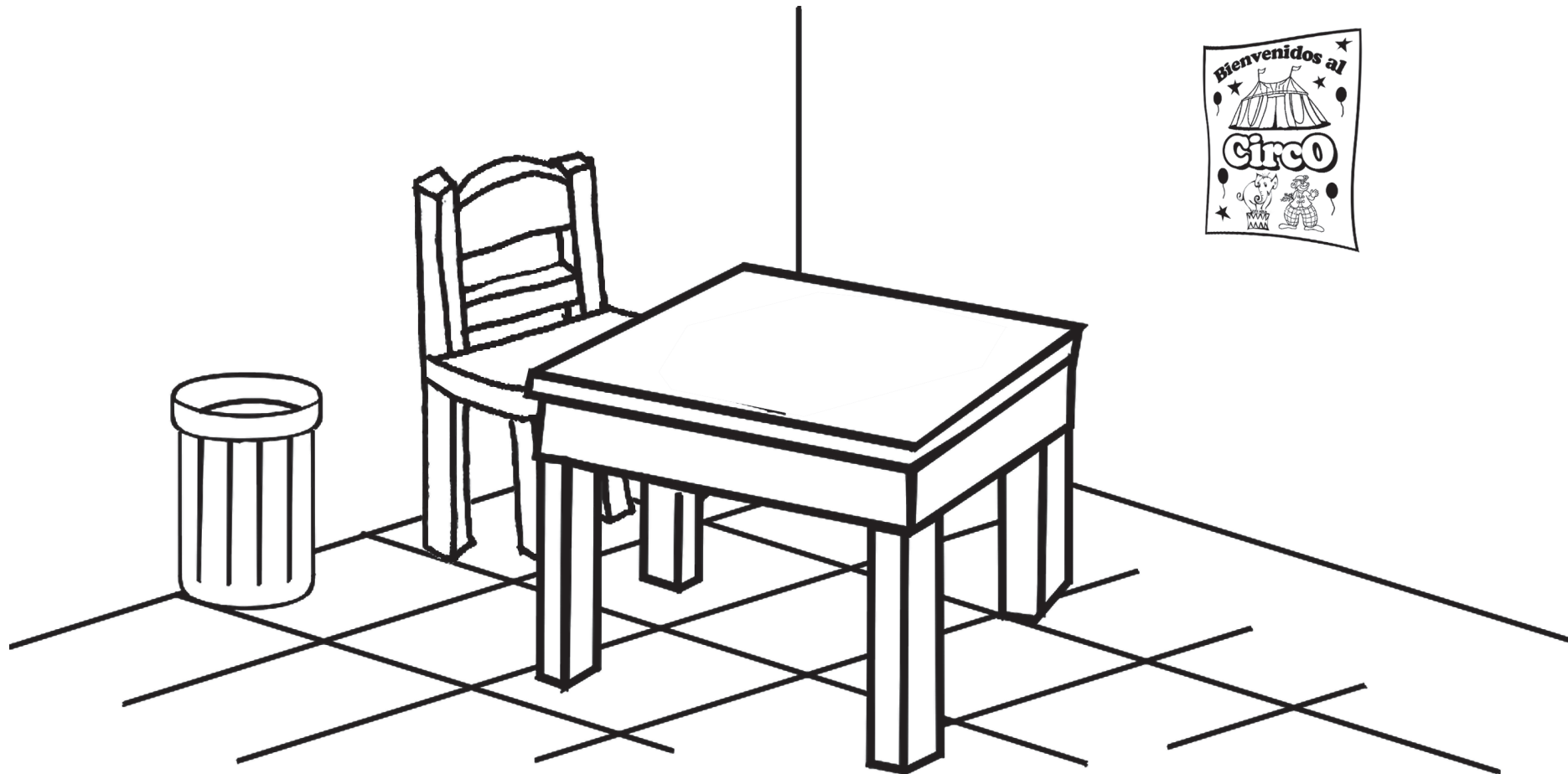

Completo
mi trabajo



Sigo
instrucciones



Trabajo limpio
y en orden

Los niños-as observan las ilustraciones. Explican qué ven y qué hacen con cada uno de los objetos. Responden: ¿está arriba o abajo? Continúan con los demás objetos. Colorean los objetos que están abajo, con color rojo y los objetos que están arriba con color azul. Encuentran objetos que están arriba, dentro del aula, y los mencionan.

Encuentro los círculos y los pinto

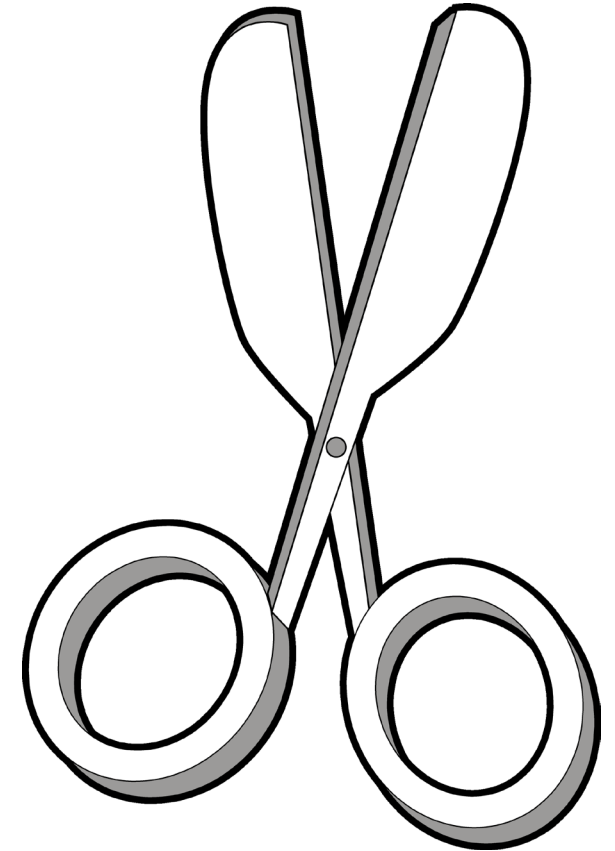
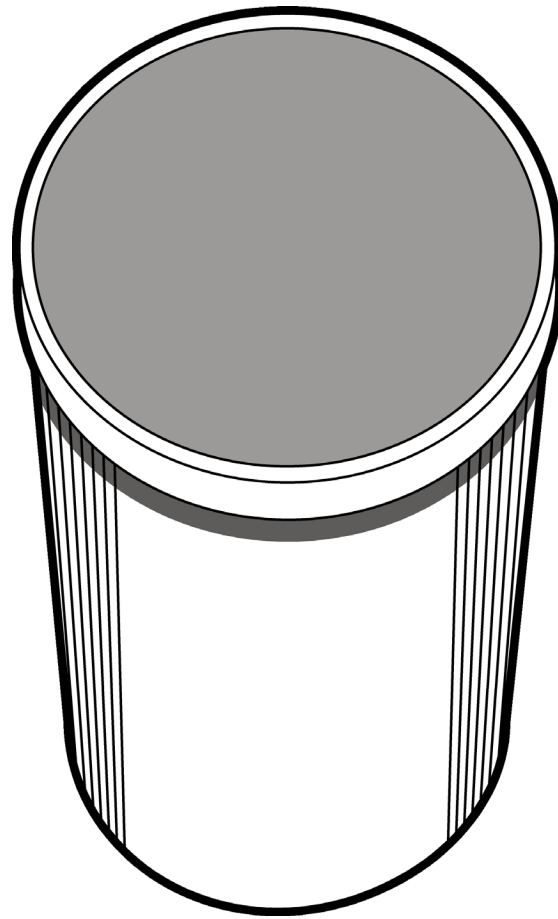
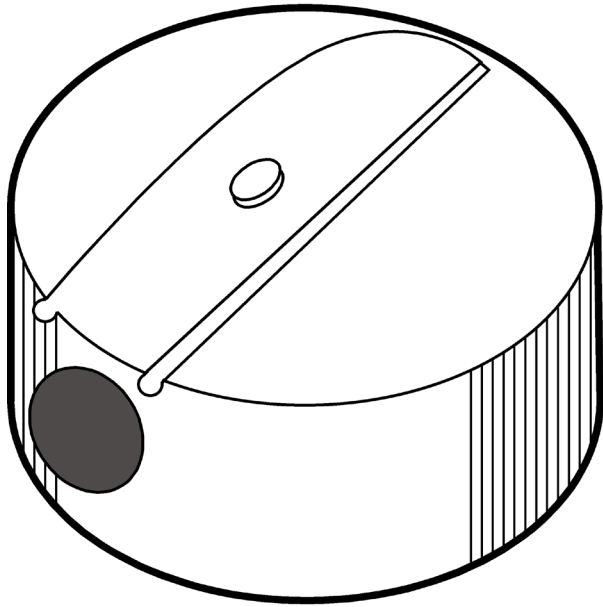
Completo
mi trabajoSigo
instruccionesTrabajo limpio
y en orden

Los niños y niñas observan las ilustraciones y explican qué ven. Buscan el círculo en el sacapuntas. Lo repasan con el dedo y después con un crayón color rojo. Luego buscan el círculo en el bote de basura. Lo repasan con el dedo y luego con crayón color rojo. Proceden igual con las tijeras. Hacen una línea para señalar el objeto que aparece del lado derecho.

¿Cuál tiene el mismo tamaño?

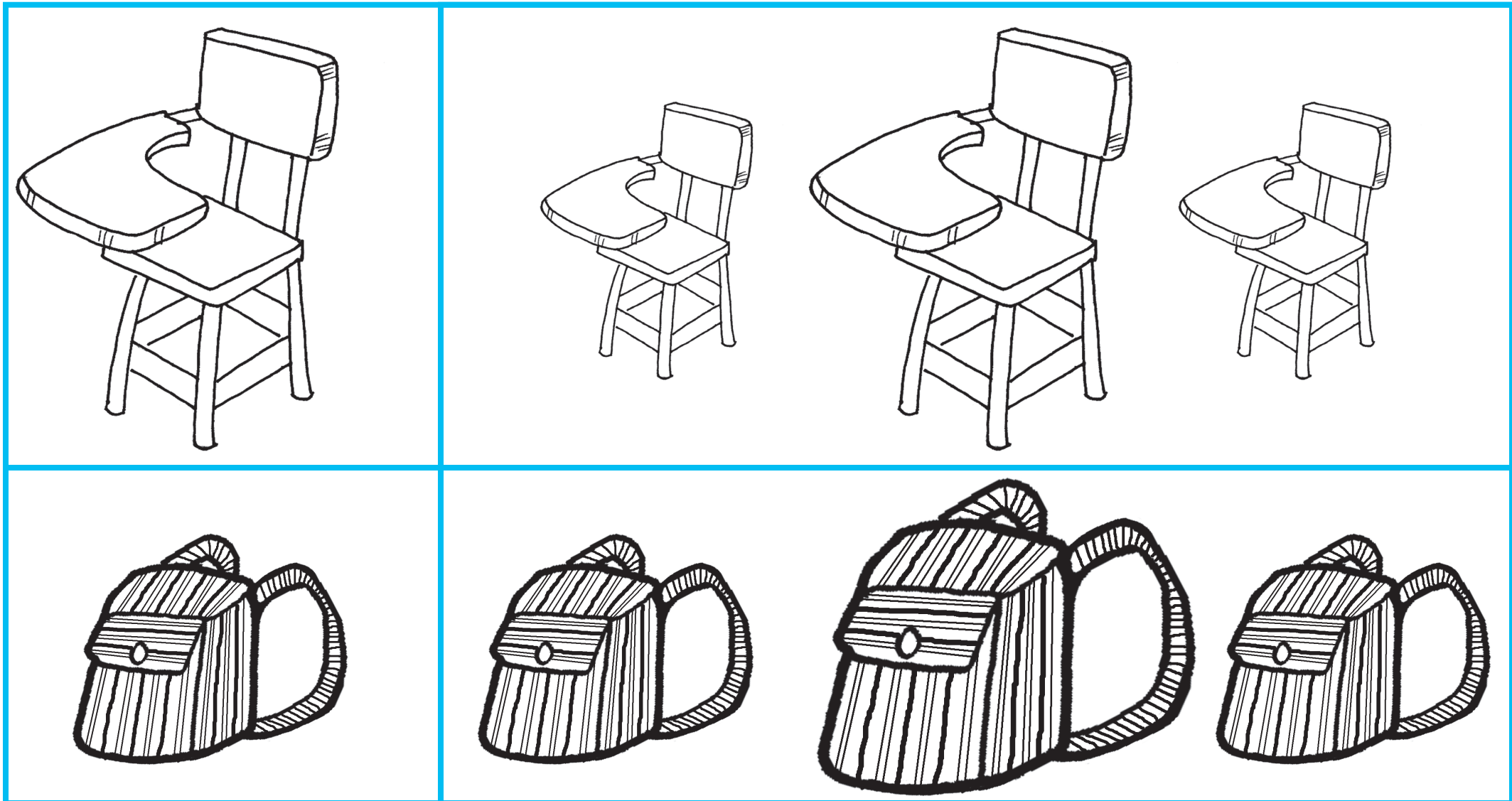

Los niños y niñas observan las ilustraciones y explican qué ven. Responden: ¿Para qué usan el escritorio? ¿De qué tamaño es? Buscan el que tiene el mismo tamaño entre los tres escritorios que aparecen en la columna derecha y lo pintan de color rojo. Responden: ¿qué guardan en la mochila? ¿De qué tamaño es? Buscan la que tiene el mismo tamaño entre las tres que aparecen en la columna derecha y la pintan de color rojo. Pintan las demás ilustraciones de otros colores.



Completo
mi trabajo



Sigo
instrucciones



Trabajo limpio
y en orden

¿A dónde va David? ¿Qué camino va a seguir para encontrar el sacapuntas?

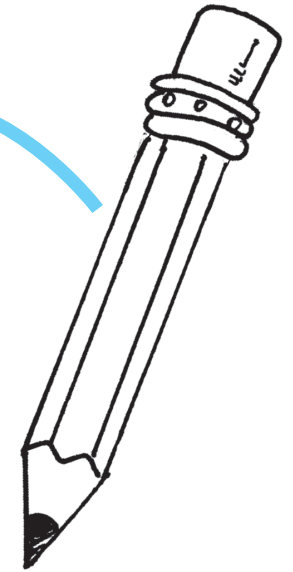
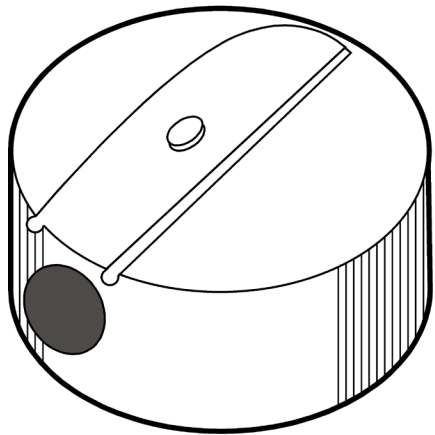
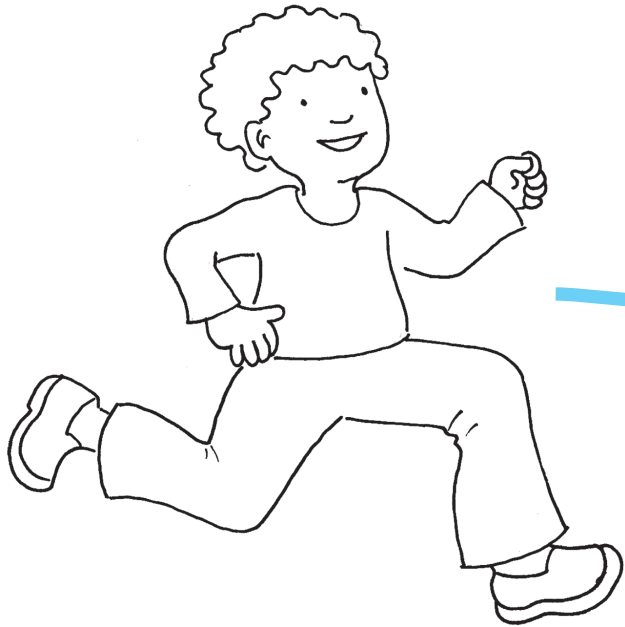

Completo
mi trabajo



Sigo
instrucciones



Trabajo limpio
y en orden

Los niños y niñas responden: ¿qué creen que está sucediendo? ¿Qué busca David? ¿Qué piensan que va a hacer con el lápiz? Los niños y niñas siguen el camino con el dedo, comenzando en el lado izquierdo, hacia la derecha, buscando el lápiz. Continúan hacia la izquierda, buscando el sacapuntas. Trazan el camino completo, hasta el lápiz y luego hacia el sacapuntas, con crayón rojo. Lo repasan varias veces con crayones de diferente color.

Pinto, recorto y armo este rompecabezas

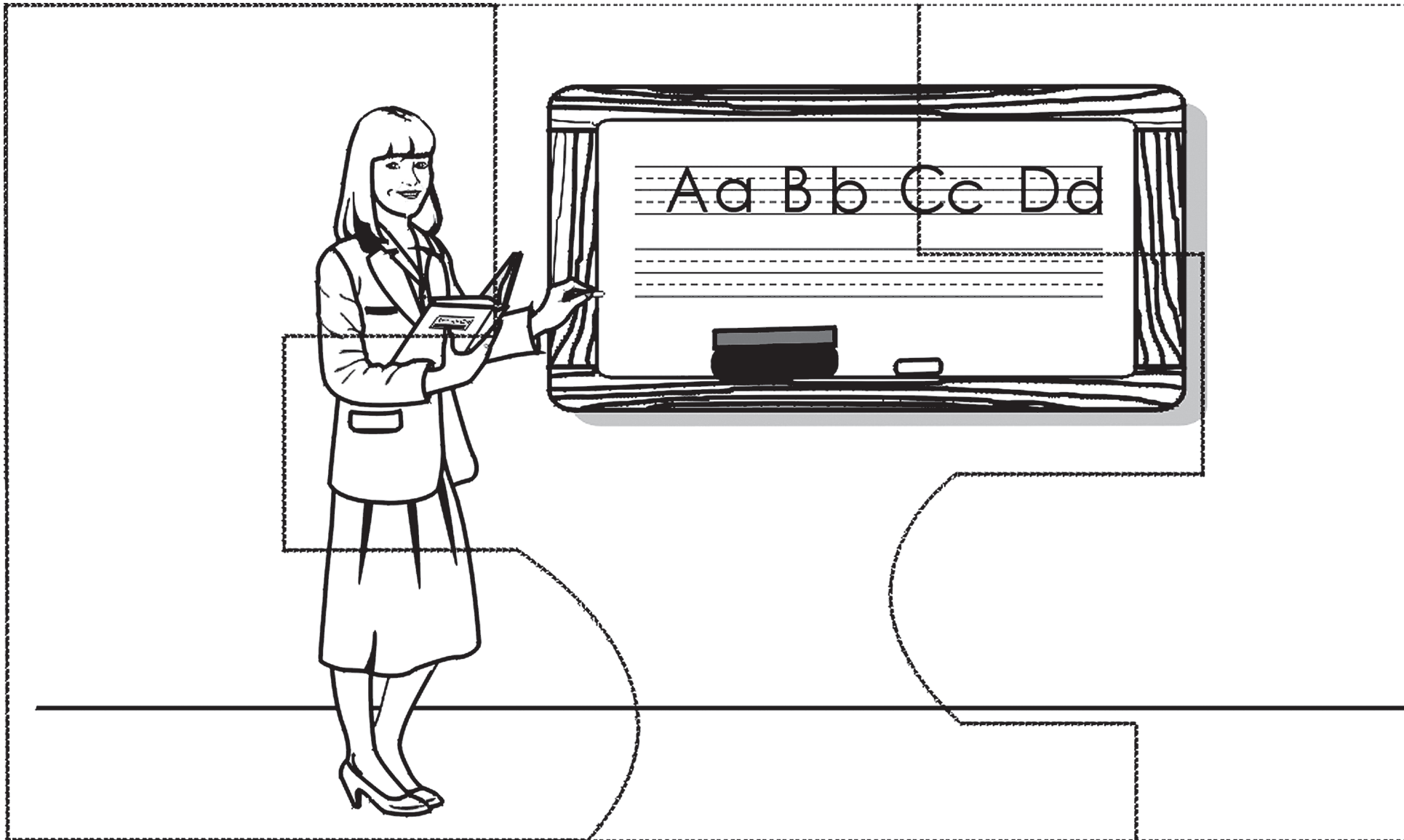

Los niños y niñas responden: ¿Qué ven en este dibujo? ¿Pueden ver las líneas punteadas? ¿Quién está parada? ¿Qué hace? ¿Quiénes observan a la maestra? Recortan las líneas punteadas. Juegan a armar el rompecabezas.



Completo
mi trabajo



Sigo
instrucciones



Trabajo limpio
y en orden

Repaso con crayón rojo, los círculos que tienen los objetos que utilizo para escribir y pintar

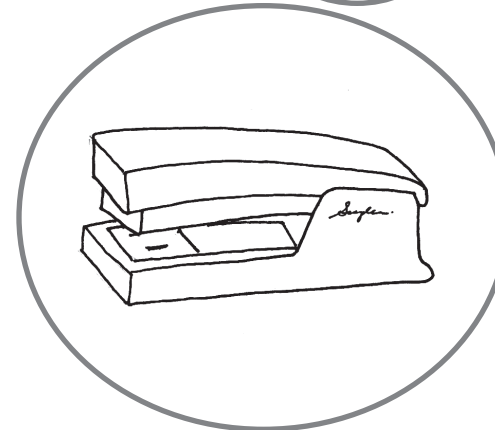
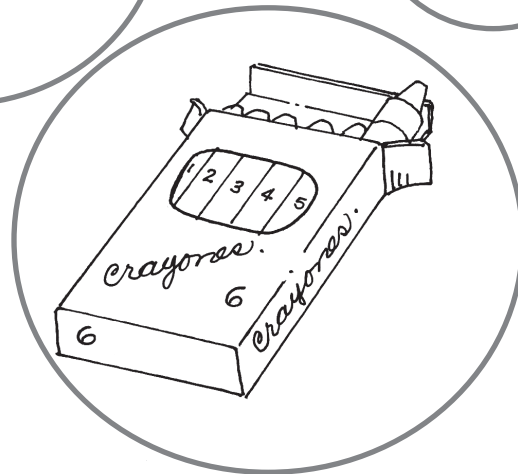
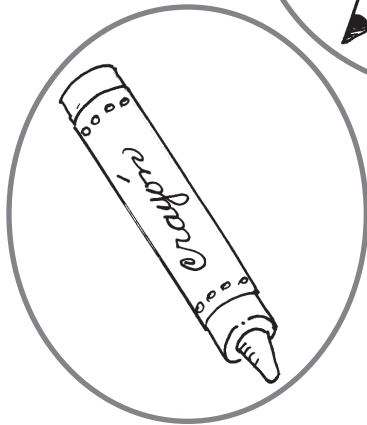
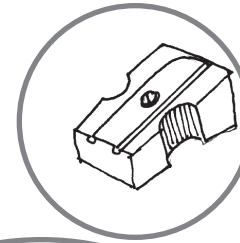
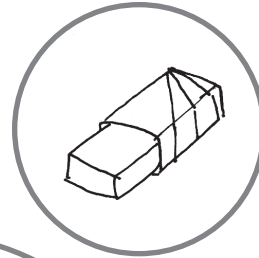
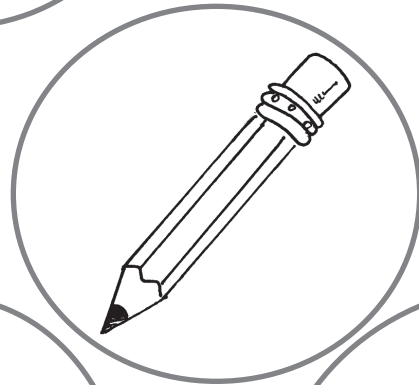
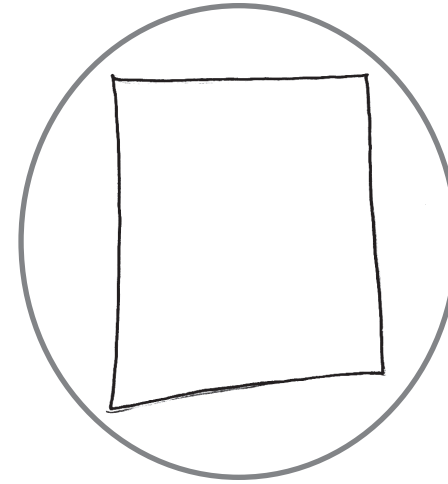
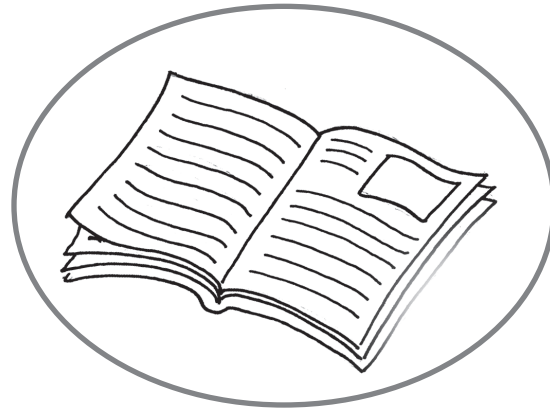

Completo
mi trabajo



Sigo
instrucciones



Trabajo limpio
y en orden

Los niños y niñas observan las ilustraciones y describen lo que ven. Explican si lo utilizan para pintar o escribir. La respuesta es correcta si logran aclarar por qué lo necesitan. Repasan los círculos que contienen objetos que utilizan para escribir o pintar, con crayón rojo. Pintan las ilustraciones con varios colores. Al terminar, cierran los ojos y repiten, memorísticamente, las ilustraciones que vieron. Inician repitiendo dos, las vuelven a mirar, repiten tres, y así sucesivamente.

Hago una línea debajo de:

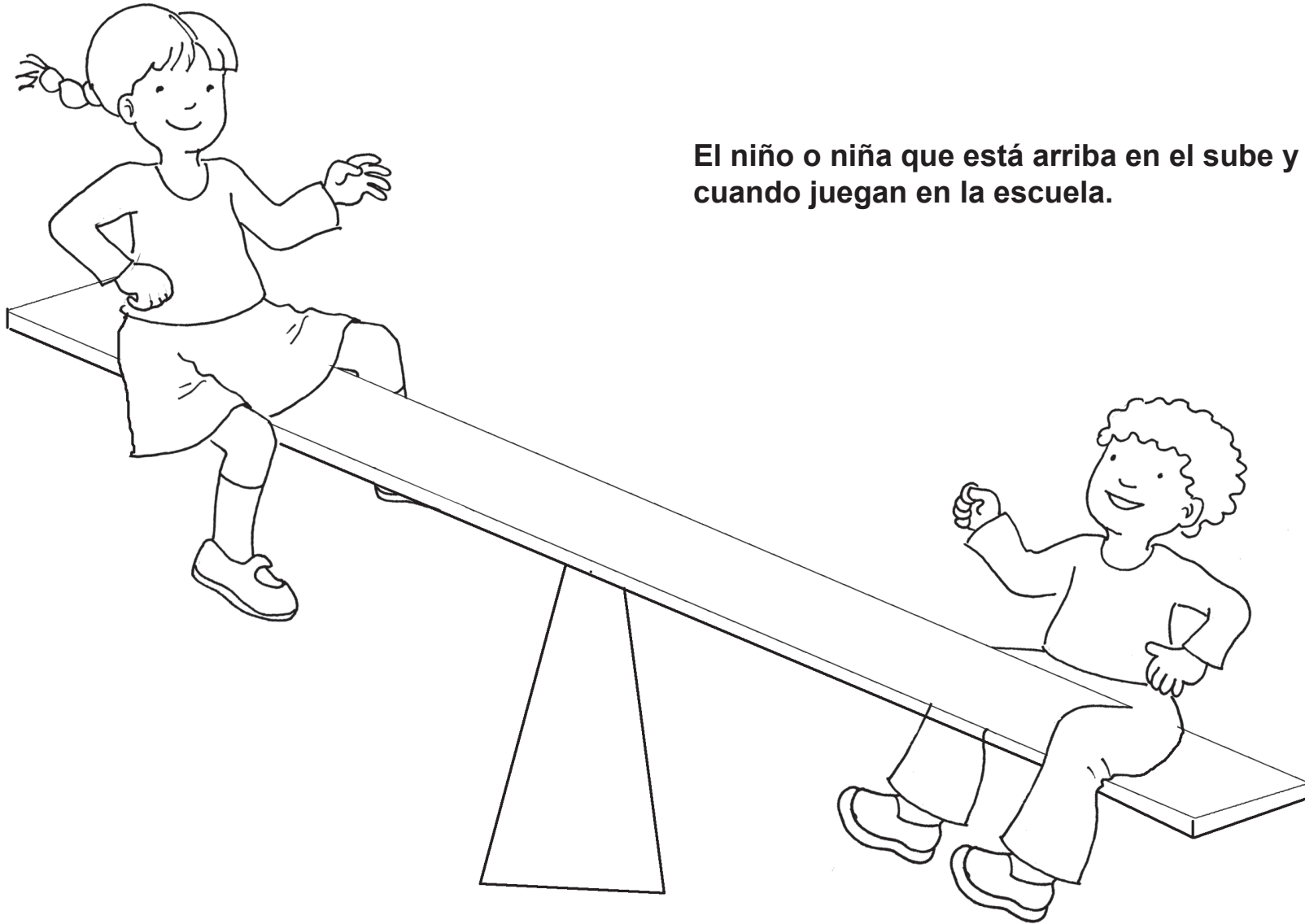

El niño o niña que está arriba en el sube y baja, cuando juegan en la escuela.



Completo
mi trabajo



Sigo
instrucciones



Trabajo limpio
y en orden

Los niños y niñas ven la ilustración y explican qué hacen los niños en el patio. Marcan el niño o niña que está arriba en el sube y baja. Explican sus sentimientos cuando están jugando en el patio y narran si alguna vez se han subido a un sube y baja. Pintan la ilustración.

Completo las pelotas, hago los círculos

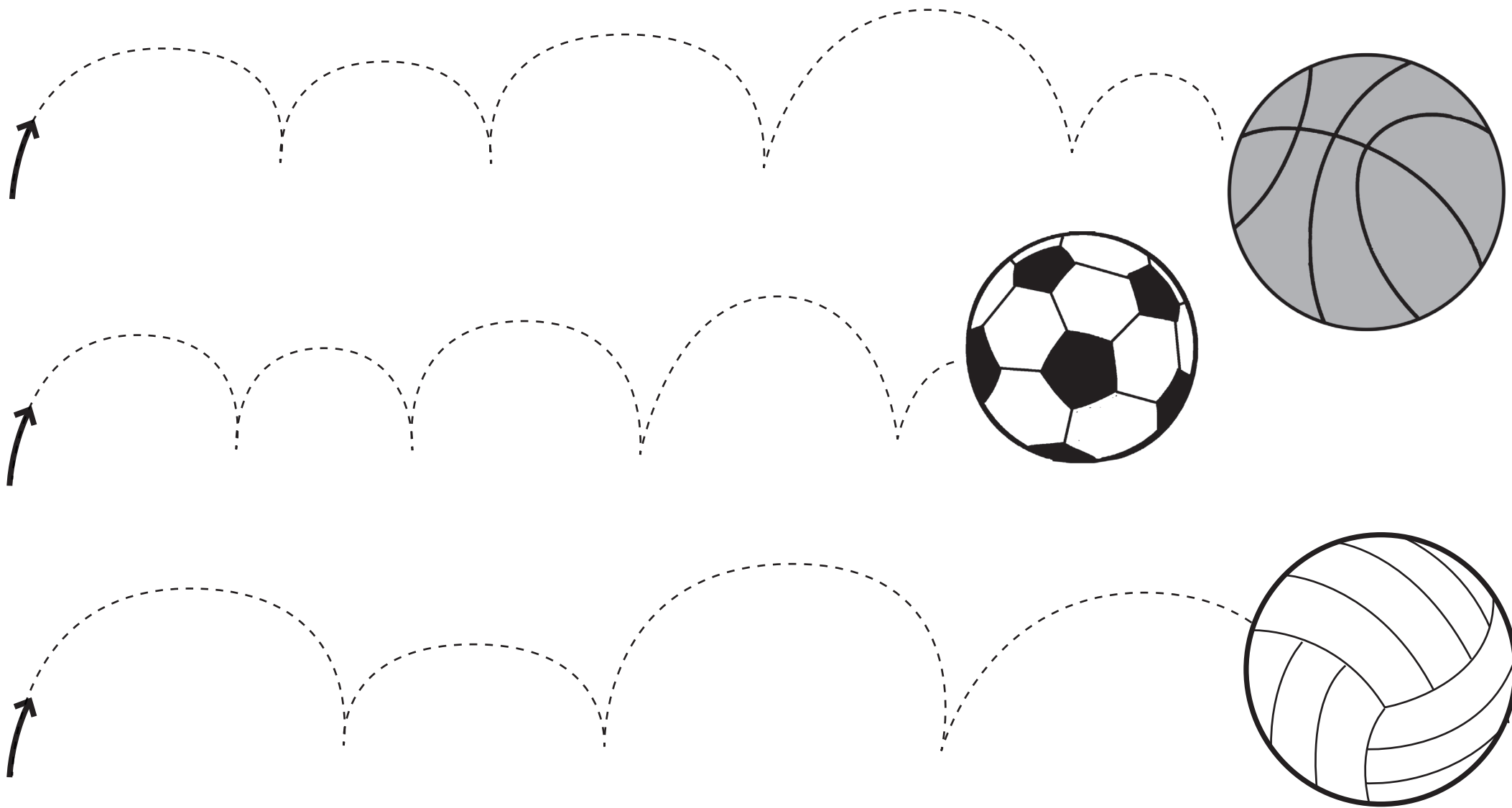

Completo
mi trabajo



Sigo
instrucciones



Trabajo limpio
y en orden

Los niños-as reconocen las distintas pelotas que aparecen en la ilustración. Nombran los deportes con los cuales se juega con estas pelotas. Repasan los círculos y los completan, según aparecen en las ilustraciones. Utilizan crayón color rojo. Repasan las líneas punteadas con crayones de varios colores. Inician del lado izquierdo, donde están las flechas.

Pinto y contorneo con aguja, siguiendo los puntos marcados



Completo
mi trabajo



Sigo
instrucciones



Trabajo limpio
y en orden

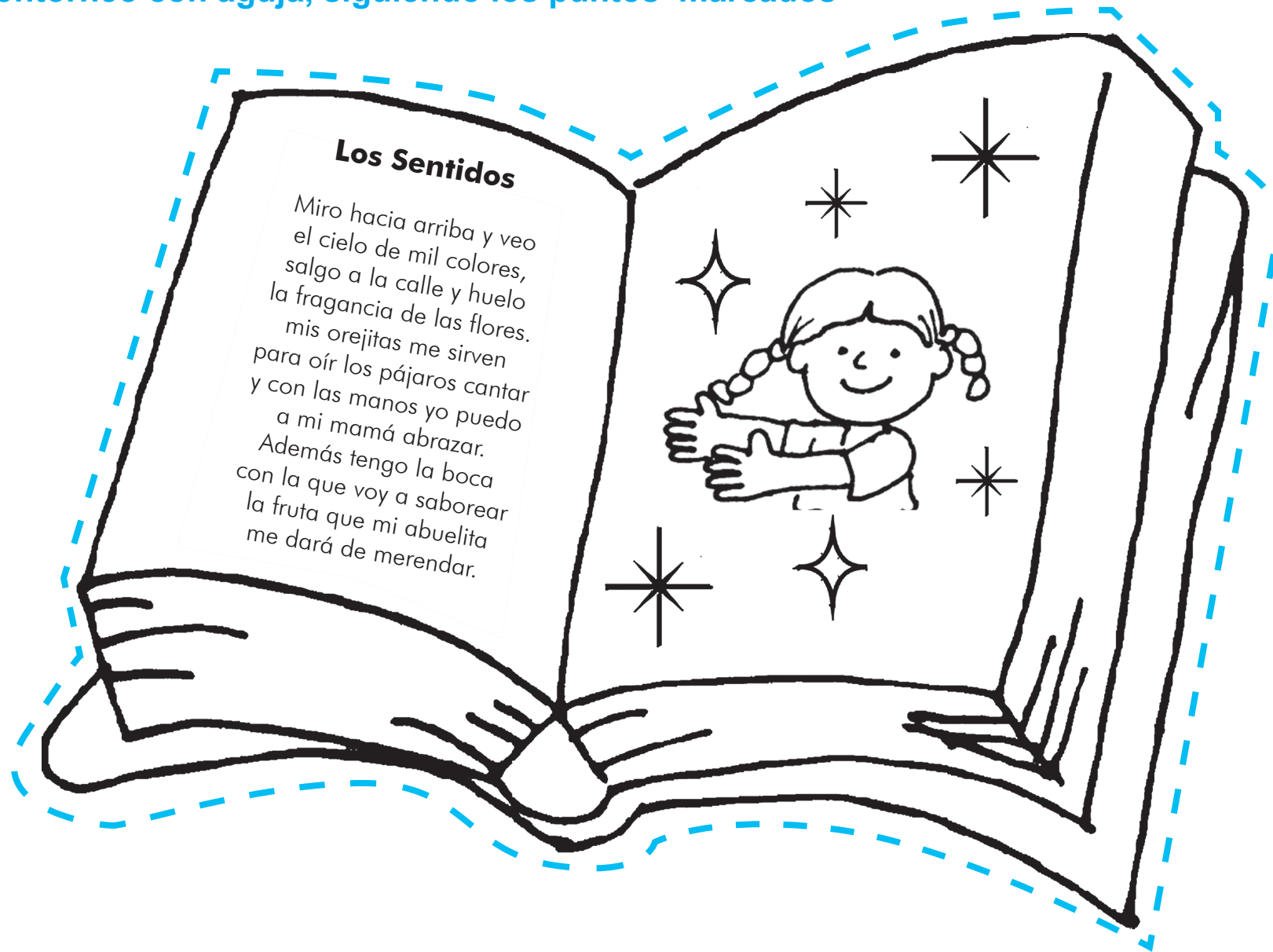

Los Sentidos

Miro hacia arriba y veo
el cielo de mil colores,
salgo a la calle y huelo
la fragancia de las flores.
mis orejitas me sirven
para oír los pájaros cantar
y con las manos yo puedo
a mi mamá abrazar.
Además tengo la boca
con la que voy a saborear
la fruta que mi abuelita
me dará de merendar.

Los niños y niñas explican qué ven y qué cuento creen que es. Escuchan el cuento, mientras se los narran. Responden preguntas de comprensión del contenido. Repasan el libro con el dedo y luego pintan la línea que lo bordea, con crayón color rojo. Lo repasan, pintando con varios colores. Luego, lo contornean con aguja. Recuerdan las medidas de seguridad que deben seguir para no lastimarse. Al terminar, lo bordan con lana, siguiendo los agujeros que ya abrieron.

Reconozco las posiciones que veo y repaso los círculos con color rojo

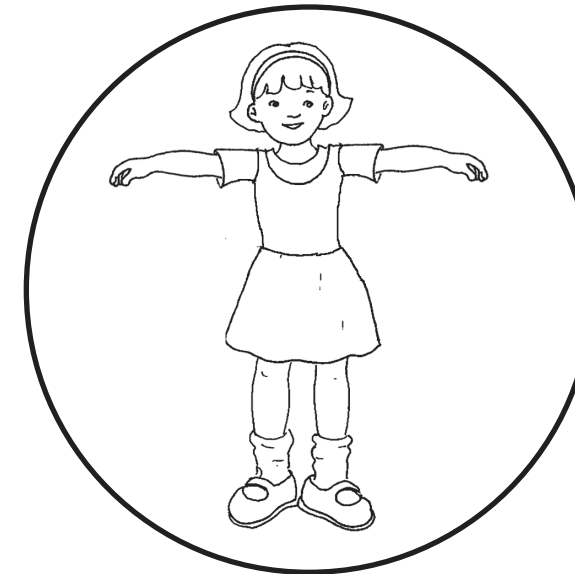
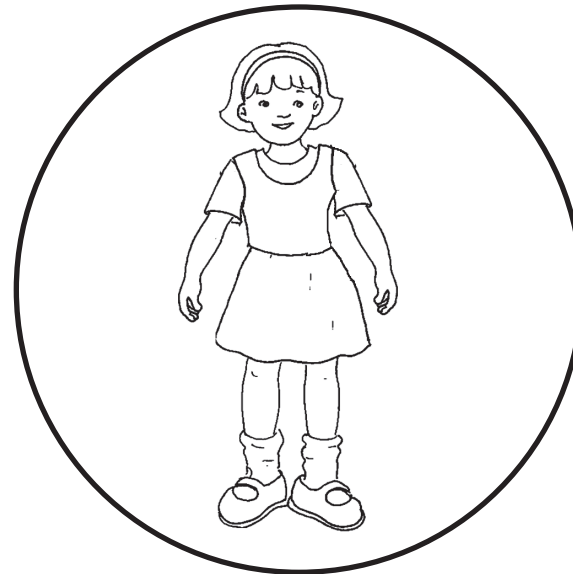
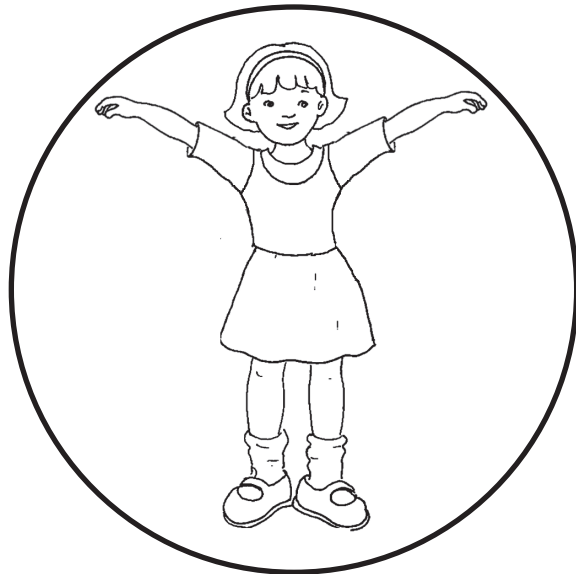
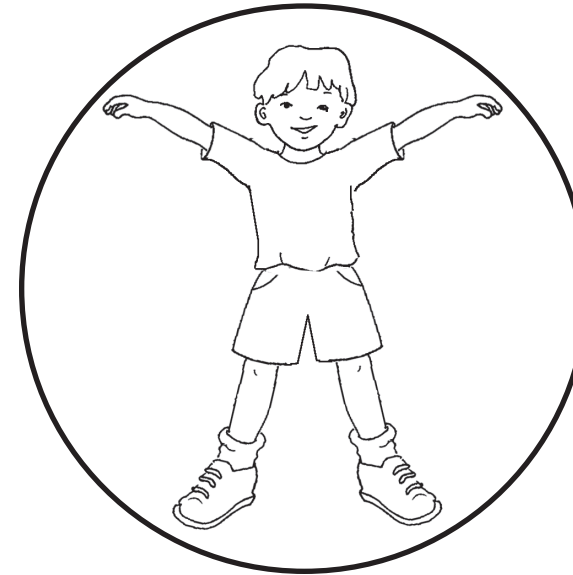
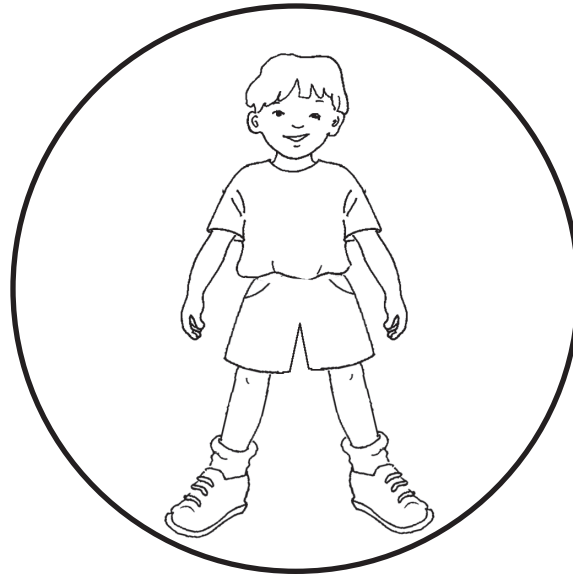
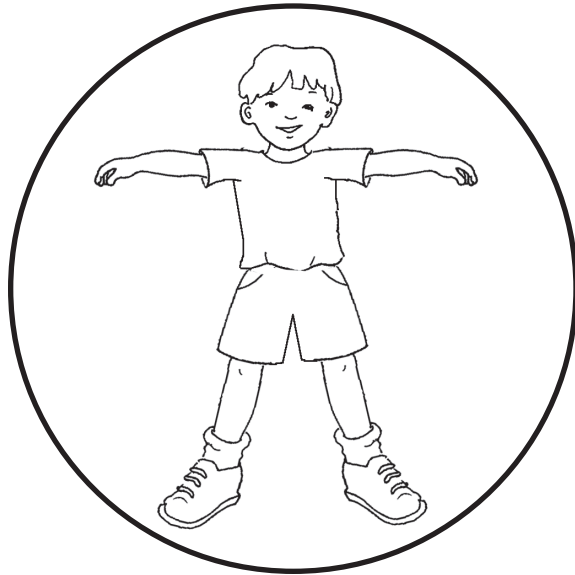

Los niños y niñas observan a la maestra o maestro mientras imita las ilustraciones, una a una. Les aclara si es niña o niño. Los niños-as reconocen la ilustración y lo dicen en voz alta: manos arriba, piernas cerradas, por ejemplo. Los niños-as reconocen la ilustración y la señalan con el dedo. Luego, repasan el círculo con crayón color rojo. Reconocen la niña y el niño que tienen los brazos para arriba y repasan el círculo con crayón azul,



Completo
mi trabajo



Sigo
instrucciones



Trabajo limpio
y en orden

Sección 2: Naturaleza Inanimada

Leo sobre la aventura de David, Gabriel y Anita

David, Gabriel y Anita juegan en el patio cuando comienza a llover. Cae lluvia y pelotitas de hielo. ¡Es granizo! La Señora Rosita los llama para que entren al aula. David, Gabriel y Anita corren, felices, bajo la lluvia. Entran al aula a comentar con todos su aventura.



Completo
mi trabajo



Sigo
instrucciones



Trabajo limpio
y en orden

Los niños y niñas observan la ilustración. Responden: ¿Qué ven? ¿Quiénes están aquí? ¿Qué hacen? ¿Qué sucede? ¿Qué son esas pelotitas que caen del cielo? ¿De qué está hecho el granizo? Escuchan la primera oración. Contestan las preguntas que les hace la o el maestro. ¿Qué es tener una "aventura"? Los niños-as "leen" en voz alta. Encierran en un círculo a Anita. Responden: ¿qué pasa si se quedan en la lluvia? ¿Les ha pasado esto a ustedes? Pintan de rojo a Gabriel y de azul a David. Responden: ¿de qué color es el cielo? ¿Qué le pasa al cielo cuando llueve?

Lleno las gotas de lluvia con bolitas

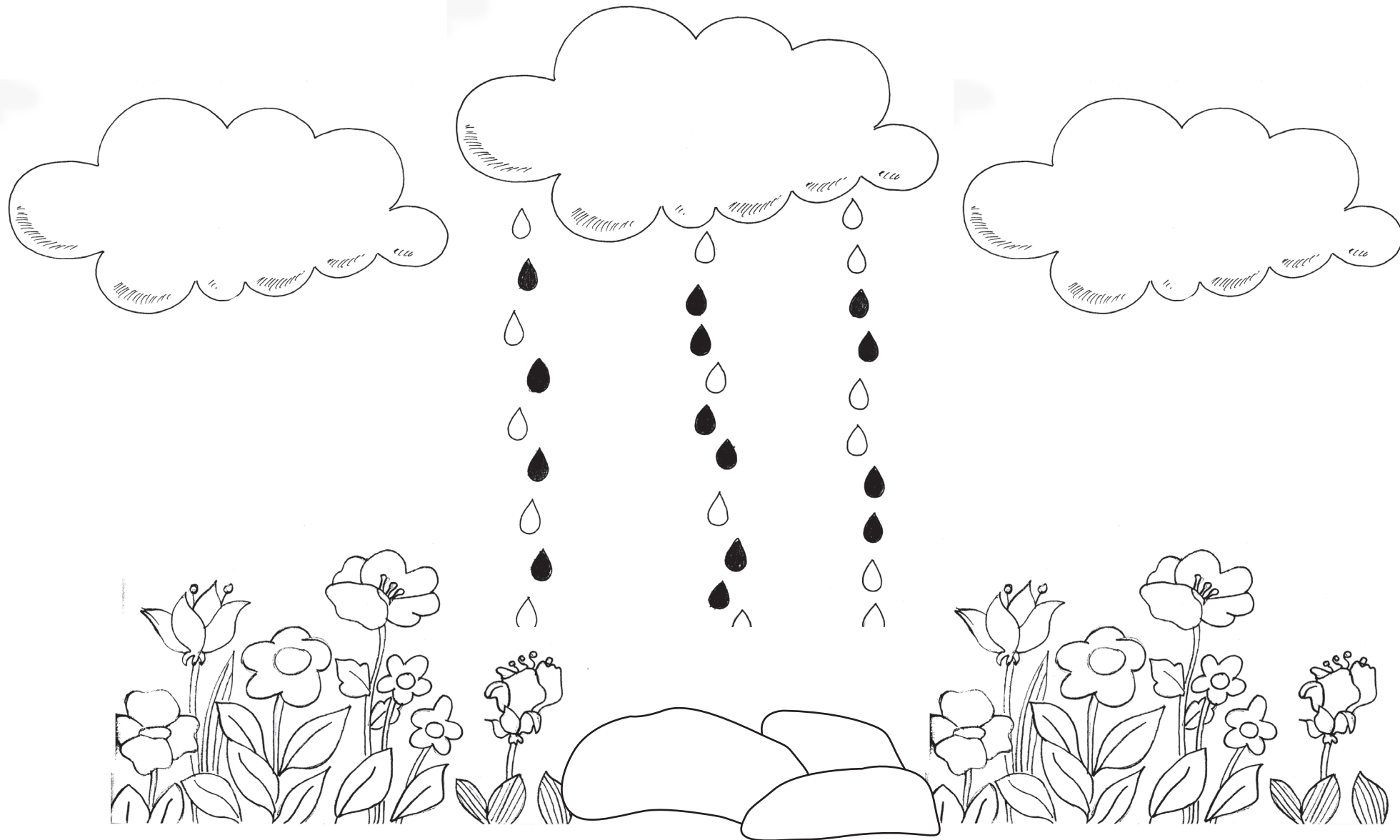

Los niños y niñas describen oralmente lo que ven. Contestan: ¿dónde está el cielo? Señalan. ¿De qué color es el cielo? ¿De qué color es el agua que cae en la lluvia? ¿Qué vemos abajo? ¿Qué son estos objetos? Señala las piedras. Pregunta: las piedras, ¿respiran? ¿Crecen? Si las golpeo, ¿sienten? Qué piensan, ¿están vivas?. Encierran en un círculo azul las piedras. Pintan las nubes de azul y pintan también una hoja de papel con rayas grandes, de izquierda a derecha, color azul. Rasgan el papel pintado y hacen bolitas. Rellenan las gotas de agua con estas bolitas. Pintan el resto del dibujo.



Completo
mi trabajo



Sigo
instrucciones



Trabajo limpio
y en orden

Completo la sombrilla que uso cuando llueve

Veo, veo...

Veo, veo... el cielo azul.

Veo, veo... el verde mar.

¡Veo, veo.. tantas cosas,

Que no las puedo contar!

Oigo la lluvia y el viento,

Oigo el trueno retumbar,

Oigo pájaros que cantan

Y oigo las ranas croar.

¡Veo y oigo tantas cosas,

Que no las puedo contar!

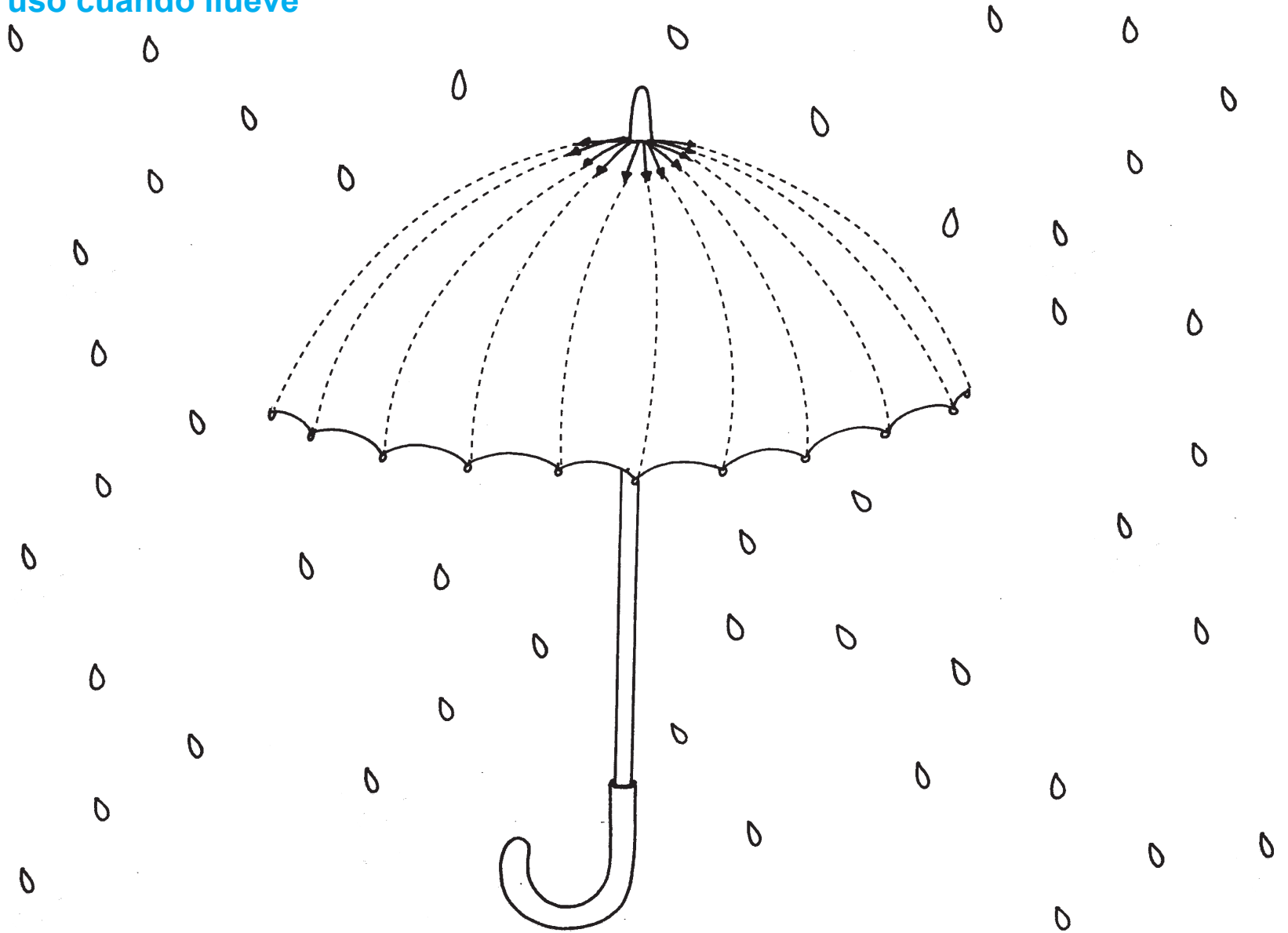

Completo
mi trabajo



Sigo
instrucciones



Trabajo limpio
y en orden

Los niños y niñas describen lo que ven y cuándo lo usan. Responden: ¿por qué es necesario protegerme para no mojarme? ¿Qué uso para no mojarme? Explique que van a completar la sombrilla, trazando las líneas, de arriba abajo, con los colores rojo y azul.

¡Dejó de llover! Salió un arco iris

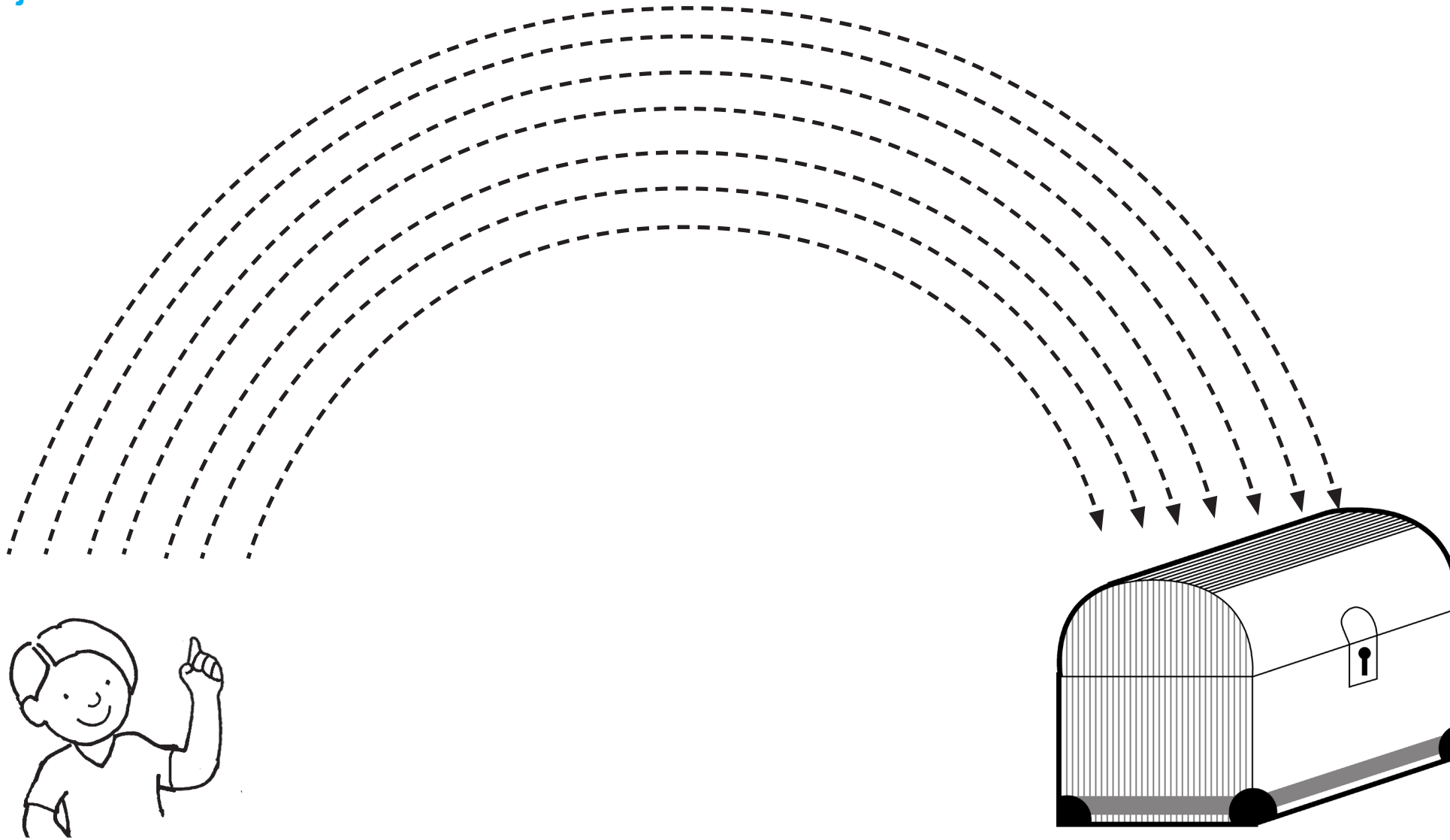

Completo
mi trabajo



Sigo
instrucciones



Trabajo limpio
y en orden

Los alumnos y alumnas responden: ¿han visto un Arco iris, alguna vez? ¿Cuándo sale? ¿Conocen la leyenda del Arco Iris? Escuchan: “Dicen que al final del Arco Iris se encuentra un tesoro. ¿Dónde está el tesoro, a la derecha o a la izquierda? Indique que pintarán las líneas del Arco Iris, de izquierda a derecha, con diferentes colores, comenzando con la primera con color rojo (señalan la primera) y la última con color azul (señalan la última). ¿Quiénes están abajo? ¿Qué hacen? ¿Cómo tiene el brazo David? (Imitan el movimiento) Encierran a David en un círculo.

El sol brilla de día

Sol, solecito,
caliéntame un poquito.

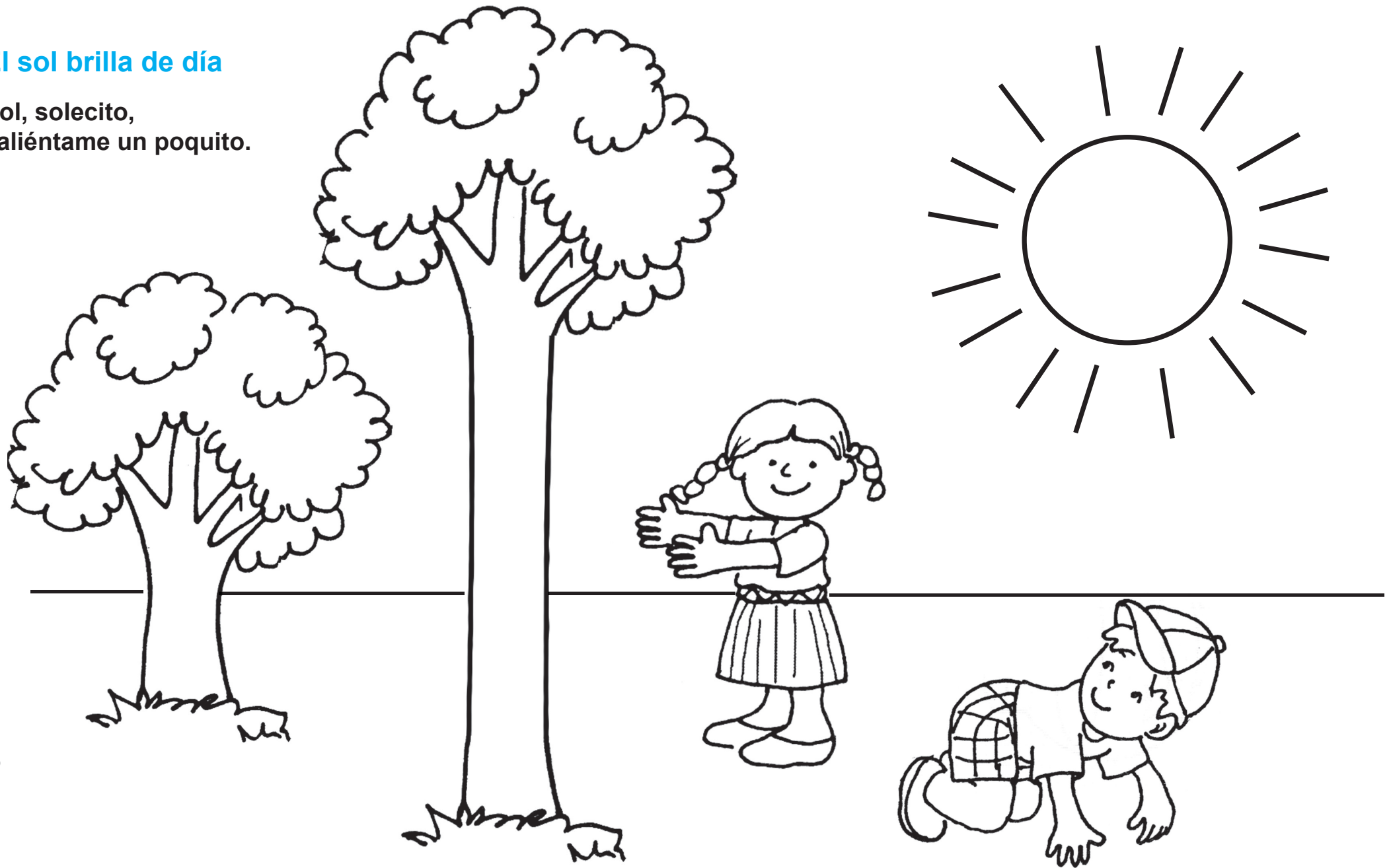

Completo
mi trabajo



Sigo
instrucciones



Trabajo limpio
y en orden

Los niños y niñas responden: ¿Es de día o de noche? ¿Cómo lo saben? ¿Qué hacemos de día? ¿Qué forma tiene el sol? Escuchan: es un círculo. ¿Qué ven del lado izquierdo? ¿Qué hacen los niños? ¿Qué pasa cuando se hacen ejercicios bajo el sol? Imitan los movimientos que hacen la niña y el niño. Trazan el círculo del sol, con color rojo, varias veces. Trazan un círculo alrededor del árbol pequeño, con color azul. Los niños-as dibujan una nube grande y una nube pequeña en el cielo. Repiten la rima.

Repaso los círculos que contienen objetos pequeños

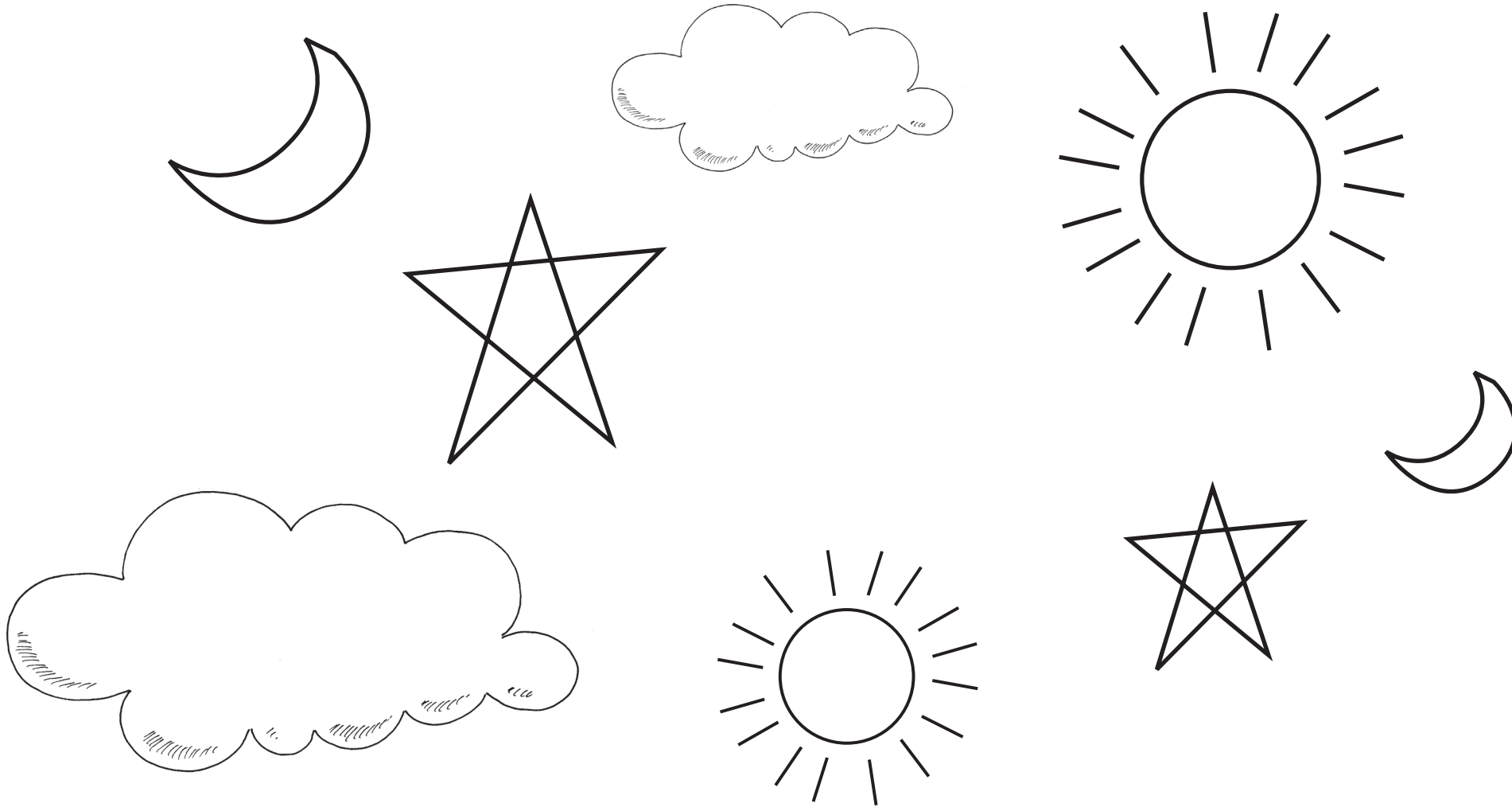

Los niños y niñas describen las figuras que ven. Responden: ¿dónde pueden verse? ¿Salen de día o de noche? ¿Son grandes o pequeños? Con crayón azul, repasan los círculos de los objetos que son pequeños. Buscan las parejas: ejemplo, nube pequeña con nube grande, y las unen con una línea color rojo. Responden: ¿qué objeto tiene forma de círculo? Repasan el sol grande y el sol pequeño con el crayón de su preferencia. Los alumnos-as cierran los ojos y repiten, memorísticamente, los nombres de los objetos que están en los círculos.



Completo
mi trabajo



Sigo
instrucciones



Trabajo limpio
y en orden

¿Dónde están la luna y las estrellas?

Estrellita, ¿dónde estás?

Quiero verte titilar,
Un diamante de
verdad,
En el cielo te veré.



Completo
mi trabajo



Sigo
instrucciones



Trabajo limpio
y en orden

Los niños y niñas responden: ¿Qué hay arriba, en el cielo? ¿Qué hora del día es? ¿Qué hacemos en la noche? ¿Hay luz? ¿Por qué no hay luz? Escuchan las explicaciones que les da el o la maestra. ¿Hay sol? ¿Dónde está la luna? La encierran en un círculo. ¿Tiene siempre la misma forma? ¿Qué hay abajo, en el suelo? ¿Qué hace Juana? Trazan un círculo con crayón azul, alrededor de la estrella más grande. Cantan la canción y hacen los gestos de las estrellas que brillan.

Sigo el camino de piedras que lleva a Anita a un lago

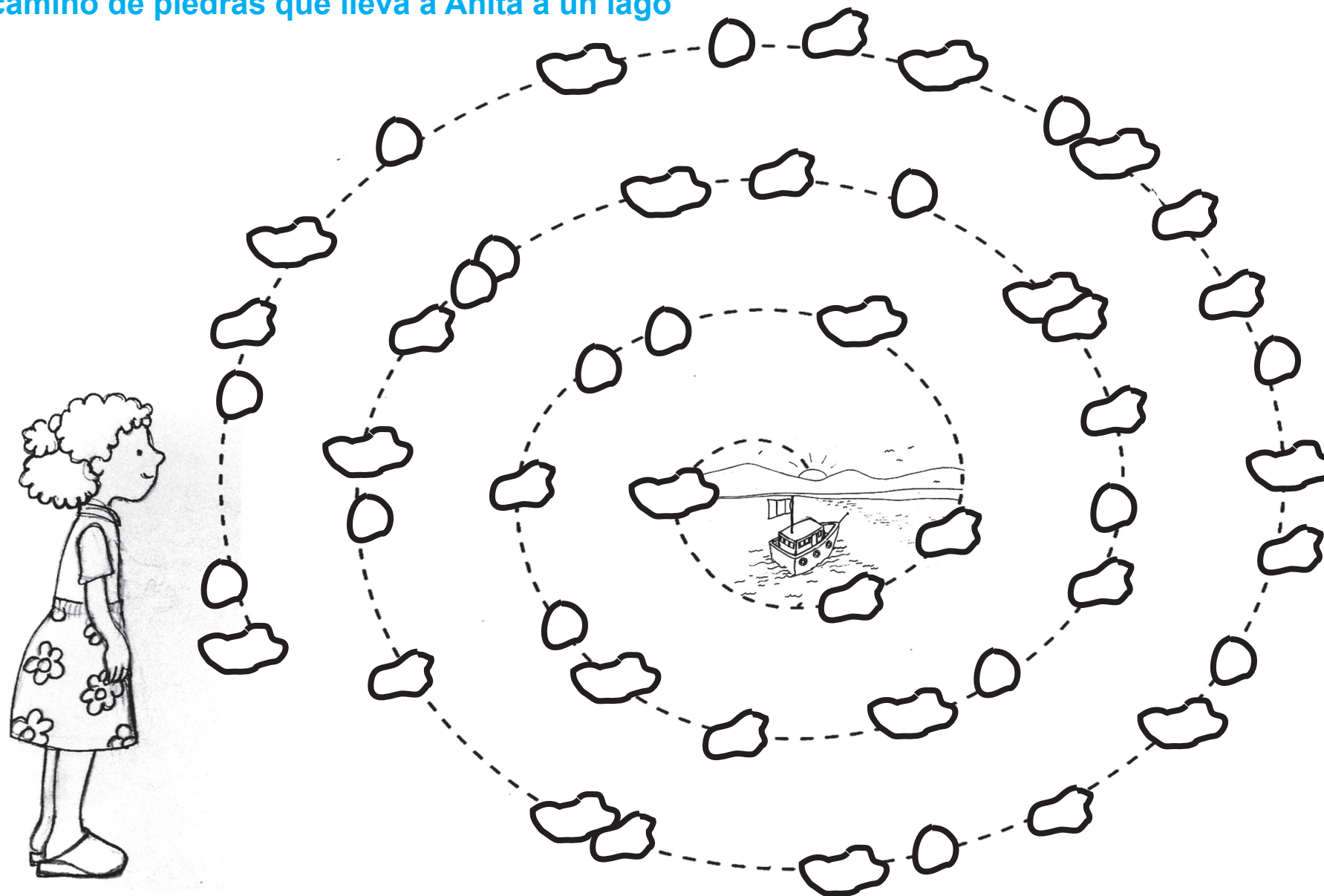

Responde: ¿Qué quiere hacer Anita? ¿Qué hay al final de la espiral? ¿Recuerdan qué es una espiral, como la que a veces deja el trompo? ¿Qué creen que va a hacer Anita en el lago? ¿Qué hay en el lago? Escuchan a el o la maestra explicar que el agua es parte de la naturaleza, pero que no está viva. Recuerdan que las piedras también son parte de la naturaleza y tampoco están vivas. Los niños y niñas colocan su dedo en el lado izquierdo de la hoja y siguen con su dedo la espiral hasta llegar al lago. Luego, trazan una línea color azul, desde Anita hasta el lago. Trazan la espiral varias veces con crayones de diferentes colores. Pintan el lago color azul. En un plato o cartón, pueden pegar piedras pequeñas y formar su espiral, para jugar con un cinco.



Completo
mi trabajo



Sigo
instrucciones



Trabajo limpio
y en orden

Repaso el círculo los objetos hechos de oro y otros metales

Adivinanza:

Redondo, redondo,
Sin tapa y sin fondo.
(El anillo)

Trabalenguas:

Pablito clavó un clavito,
Un clavito clavó Pablito.

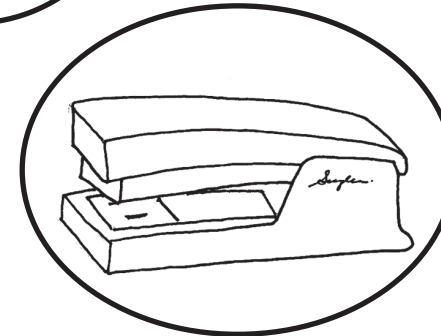
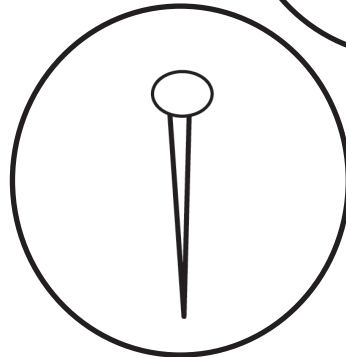
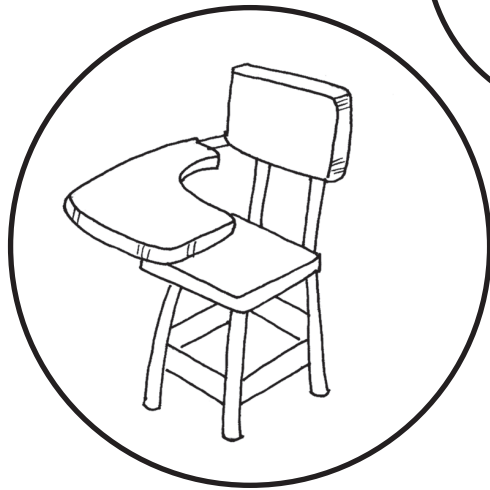
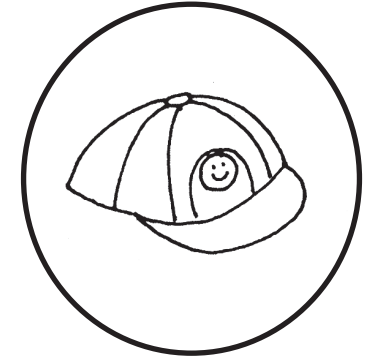
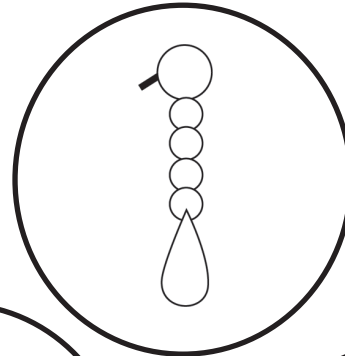
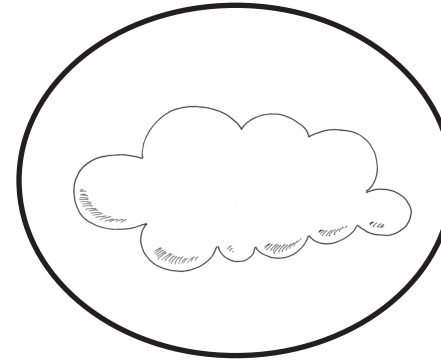
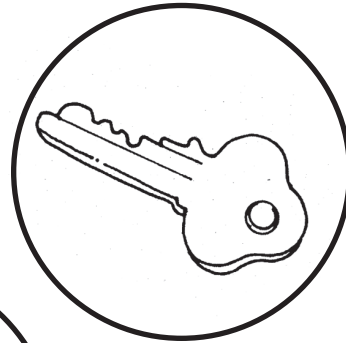
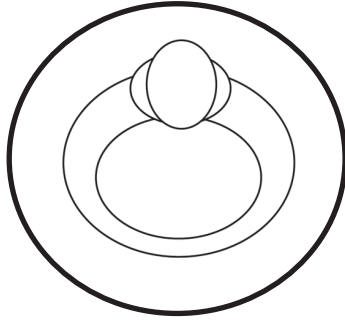

Completo
mi trabajo



Sigo
instrucciones



Trabajo limpio
y en orden

Los niños y niñas escuchan la explicación sobre los metales que forman parte de la naturaleza inanimada. Describen los objetos que ven en los círculos y explican cómo los usan. Repasan los círculos de los objetos que están hechos de oro, con crayón color azul. Escuchan y repiten la adivinanza. Adivinan qué es. Repiten la rima que tiene la adivinanza y reconocen los sonidos finales que son iguales. Repiten el trabalenguas varias veces, comenzando con la primera línea.

Un desierto en un frasco

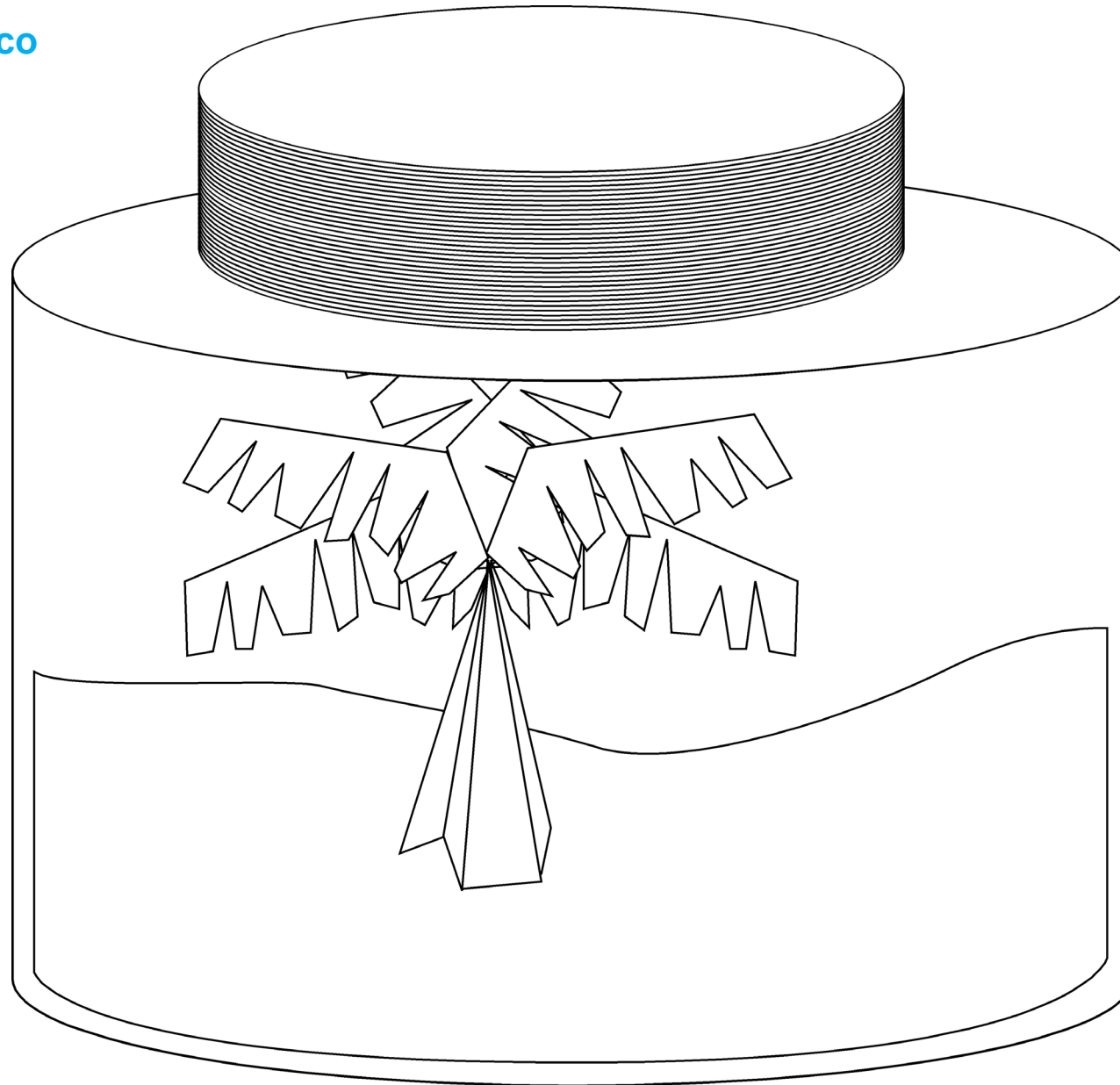

Los niños y niñas escuchan la explicación de qué es un desierto, cómo es el clima y la arena que lo cubre. Ven el frasco y reconocen la arena que lo llena. Pintan la arena con puntitos. Repasan la orilla del frasco con crayón color azul. Punzan la arena del frasco, con una aguja o un clavo. Recuerdan que la arena, la aguja y el clavo están hechos de minerales que forman parte de la naturaleza inanimada. Recortan y arman la caja que se encuentra en la página 101 y salen al patio a recolectar objetos de la naturaleza inanimada.



Completo
mi trabajo



Sigo
instrucciones



Trabajo limpio
y en orden

La sal se encuentra en el mar y en las minas. Encuentro el camino en la mina.

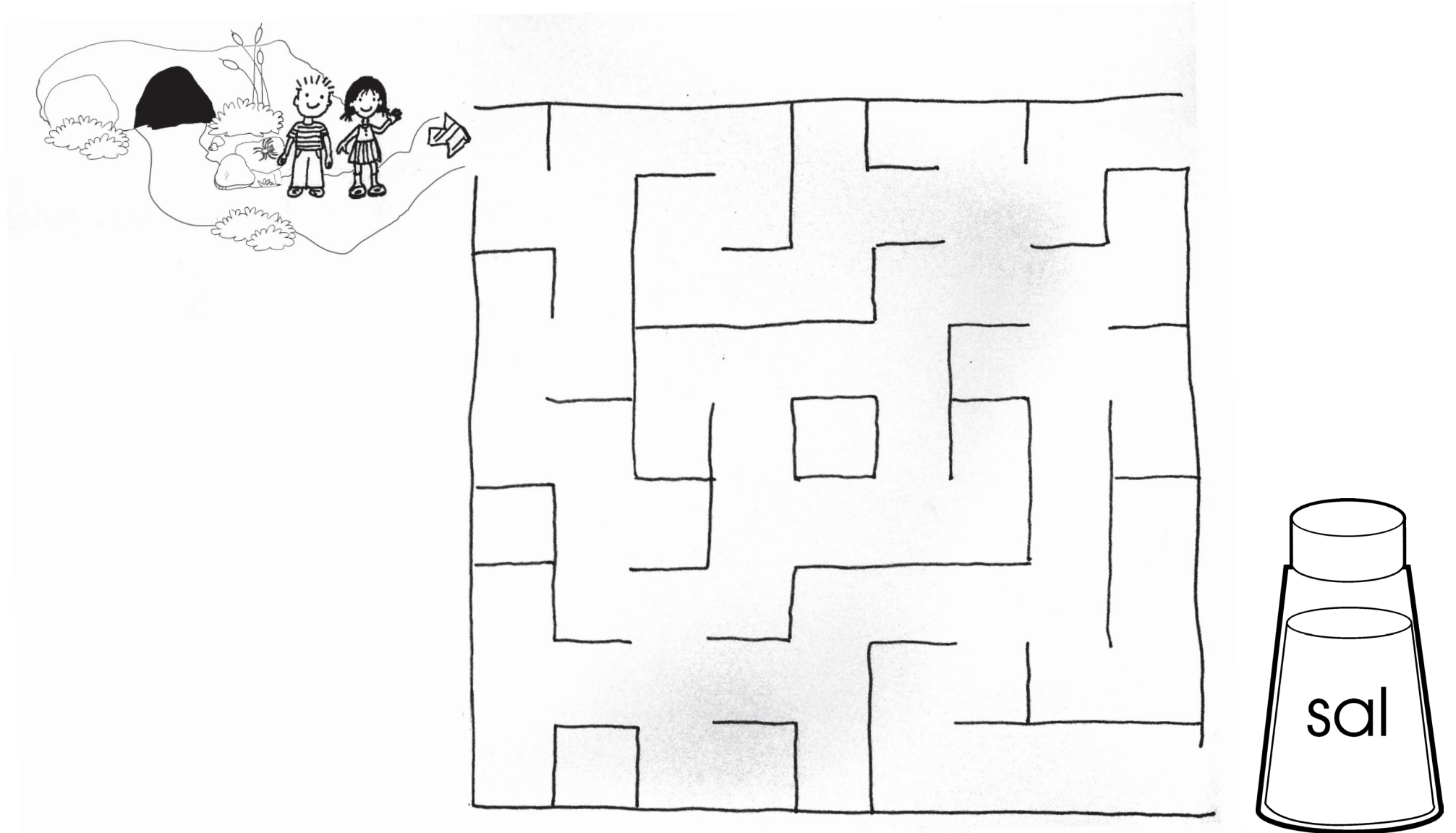

Completo
mi trabajo



Sigo
instrucciones



Trabajo limpio
y en orden

Los niños y niñas escuchan la explicación sobre la sal, que puede ser encontrada en el mar y en las minas. ¿Qué es una mina? Responden: ¿qué quiere encontrar David? Recorren el laberinto con el dedo, para llegar, desde la entrada de la mina hasta la sal. Luego, lo trazan con crayón color azul. Punzan la sal.

Trazo las olas que tiene el mar

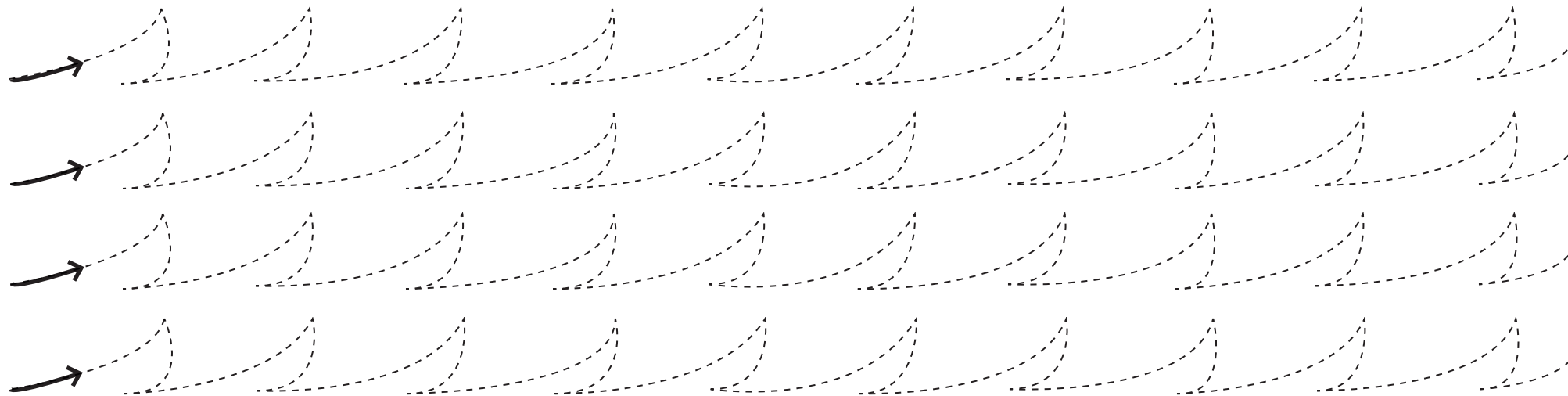

Los niños y niñas escuchan la explicación sobre el mar y cómo se forman olas, cuando llueve. Recuerdan que el agua del mar es salada y que el agua es parte de la naturaleza inanimada. Recorren las olas con el dedo, siguiendo la dirección que indica la flecha, comenzando en el lado izquierdo. Luego, trazan las líneas con crayón azul. Al terminar, trazan de nuevo, la primera línea y la última línea, con crayón rojo. Trazan las otras líneas con crayones de varios colores.



Completo
mi trabajo



Sigo
instrucciones



Trabajo limpio
y en orden

Con agua y jabón, puedo hacer pompas?

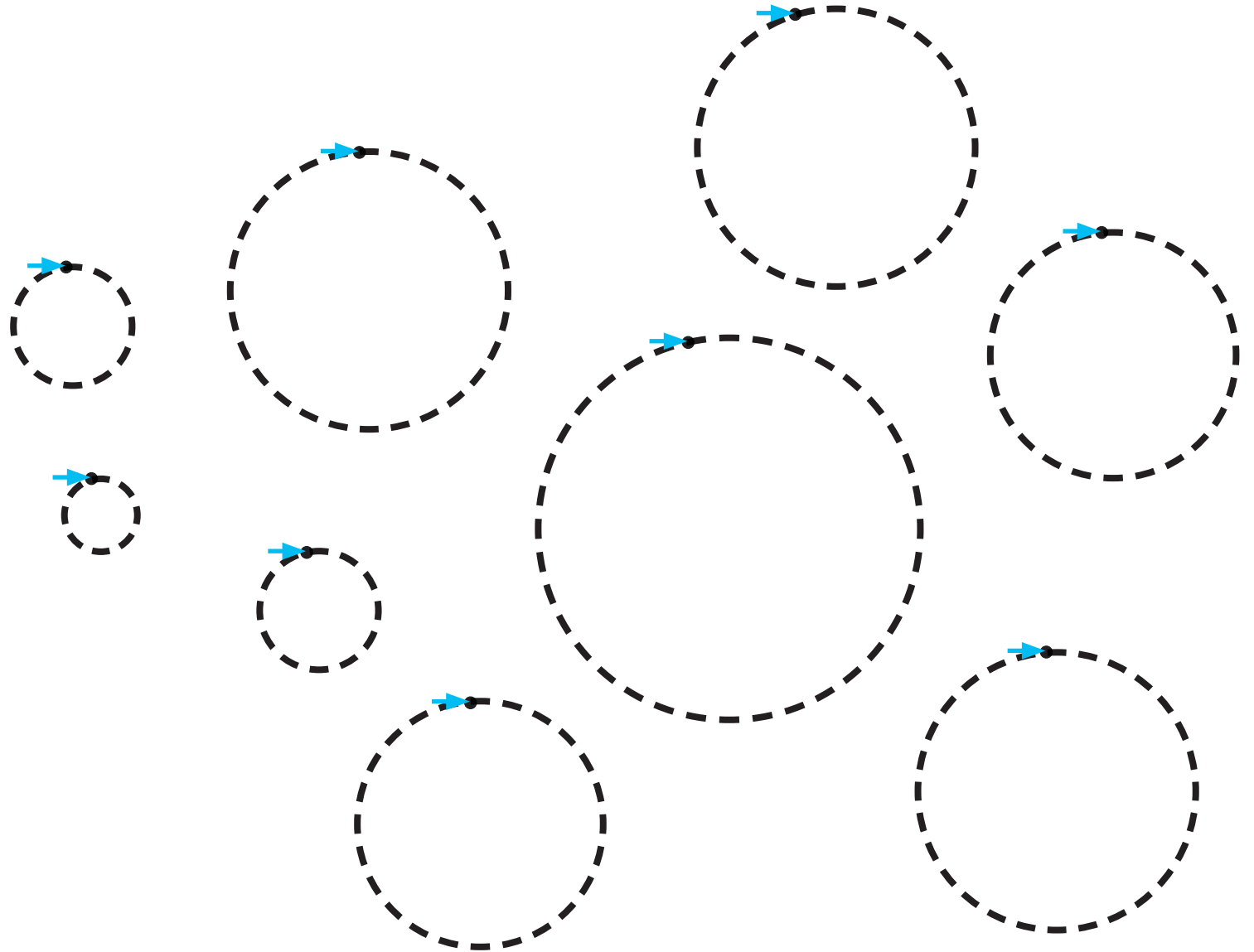
Completo
mi trabajoSigo
instruccionesTrabajo limpio
y en orden

Los niños y niñas reconocen los círculos formados por las pompas de jabón. Responden: ¿han hecho pompas con agua y jabón? ¿Cómo las hacen? Trazan los círculos con el dedo, siguiendo la dirección de las flechas. Trazan las pompas grandes con color azul y las pompas pequeñas con color rojo. Pintan a Anita del color que prefieran.

Trazo líneas para unir los objetos que se relacionan

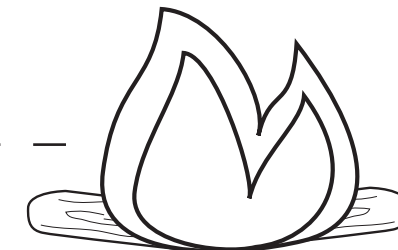
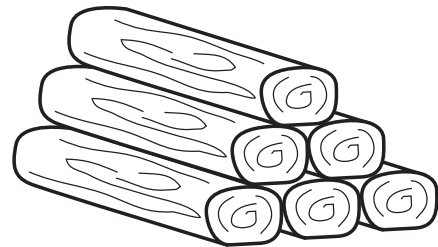
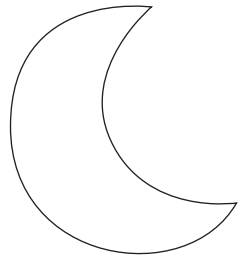

Completo
mi trabajo



Sigo
instrucciones



Trabajo limpio
y en orden

Los niños y niñas relacionan la ilustración del lado izquierdo con la correspondiente del lado derecho. Trazan la línea que los une, con crayón color azul. Al terminar, trazan las líneas de nuevo, con crayón color rojo. Repiten con crayones de diferentes colores.

¿Cuál objeto está vivo y cuál no es animado?

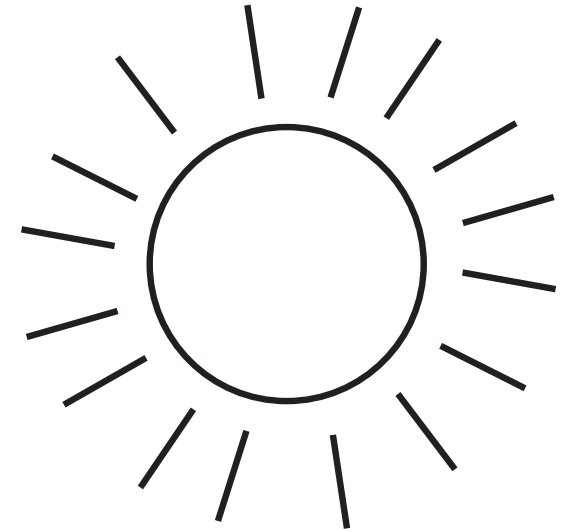

Completo
mi trabajo



Sigo
instrucciones



Trabajo limpio
y en orden

Los niños y niñas describen lo que ven en las ilustraciones. Escuchan la explicación sobre lo que es animado y lo que no es inanimado o inanimada. Señalan con su dedo los objetos que son animados. Con crayón azul, encierran en un círculo los objetos que no son animados.

Sigo las líneas que los unen

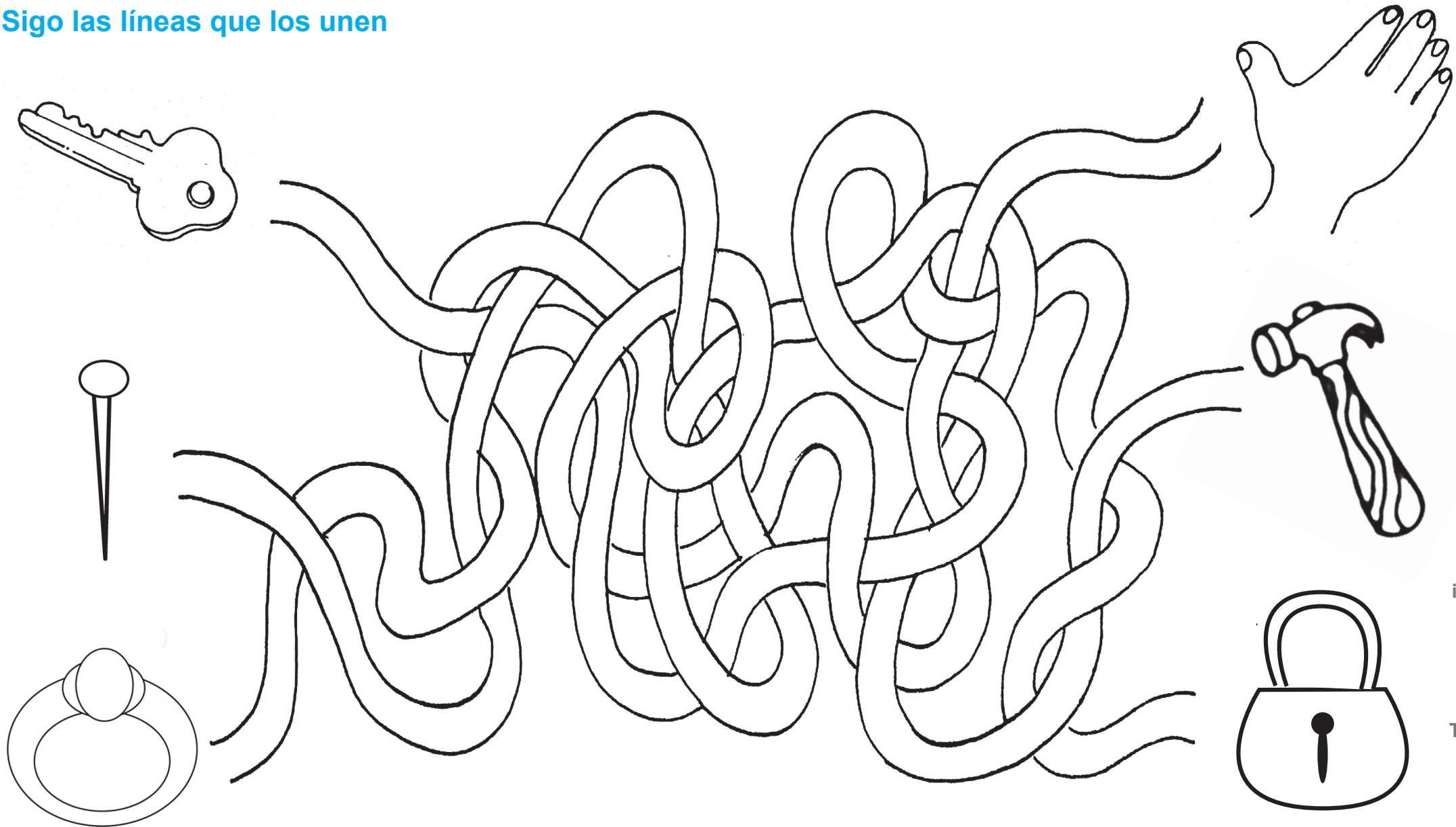

Completo
mi trabajo



Sigo
instrucciones



Trabajo limpio
y en orden

Los niños y niñas explican qué ven del lado izquierdo. Recuerdan que estos objetos están hechos de metales, que forman parte de la naturaleza inanimada. Responden: ¿qué ven del lado derecho? ¿Cuál es la primera ilustración? Relacionan la llave con el candado, y explican para qué sirve. Trazan, con el dedo, la línea que los une. Trazan la línea con crayón color azul. Continúan con la segunda con color rojo y luego con la última de color verde. Trazan de nuevo las líneas, con crayones de varios colores.

¿Cuál se ve en el día y cuál se ve en la noche?

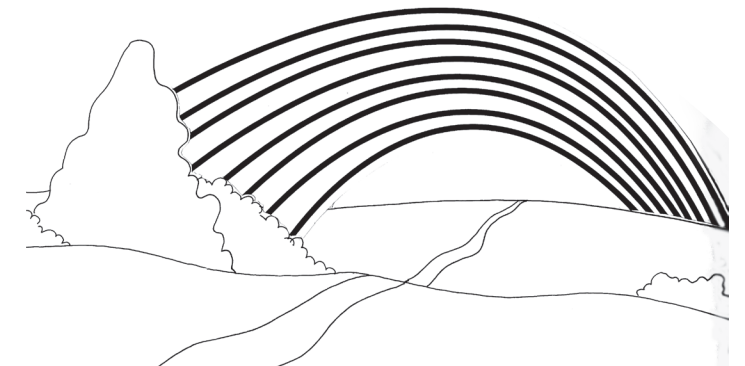
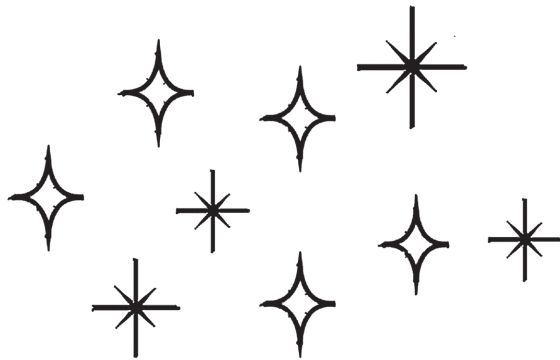
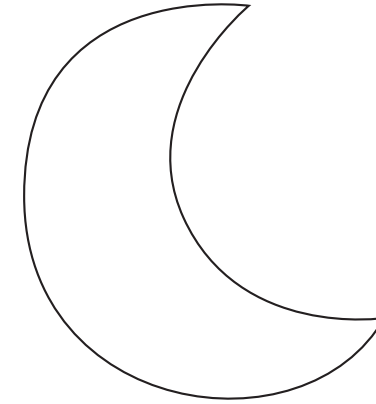
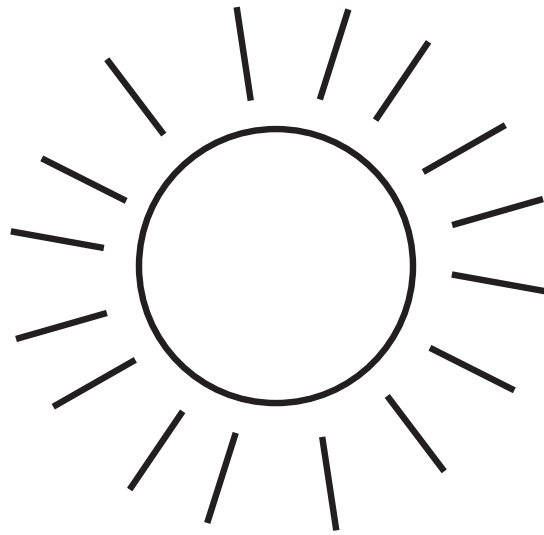

Completo
mi trabajo



Sigo
instrucciones



Trabajo limpio
y en orden

Los niños y niñas observan las ilustraciones. Reconocen las ilustraciones que se pueden ver en el día y trazan líneas, de arriba hacia abajo, con crayón azul, uniendo el sol con los objetos que pueden verse de día. Hacen lo mismo con los que pueden verse de noche. Una de ellas, puede verse de día y de noche, por lo que trazarán líneas para unirla con ambos: sol y luna. Trazarán varias veces las líneas, con crayones de diferentes colores.

¡Juguemos lotería!

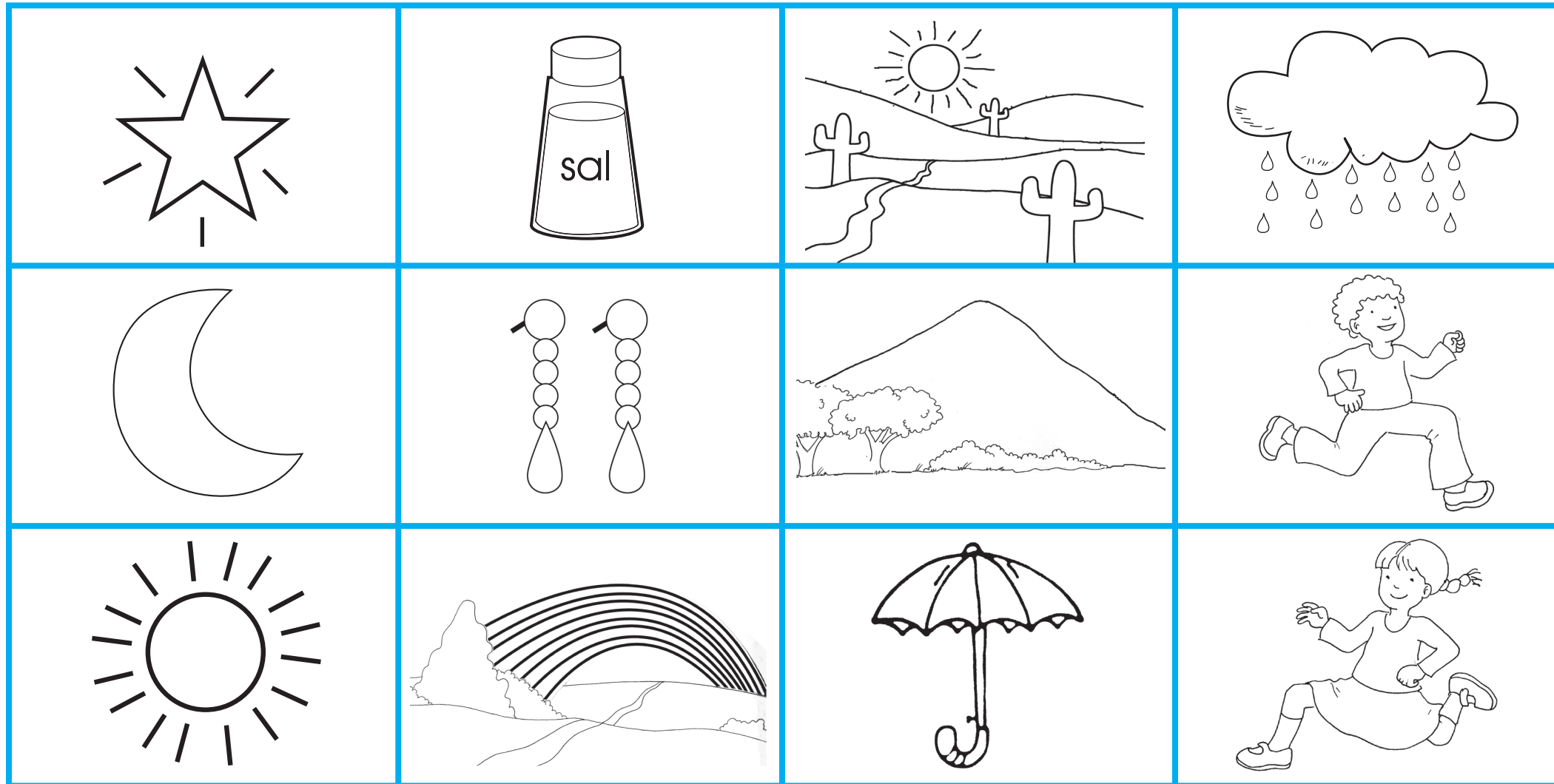

Inician la actividad, haciendo bolitas de papel, para marcar la lotería. Reconocen las ilustraciones y dicen si son parte de la naturaleza animada o inanimada. Juegan la lotería, teniendo a la maestra o maestro como la persona que “la canta”. Los niños y niñas marcan las casillas que van escuchando. Varía la forma de cantarla, a través de adivinanzas. Ejemplo: brillan de noche, son muchas y titilan, ¿qué son? La usamos para no mojarnos cuando llueve, ¿qué es? Recortan las tarjetas de la página 103 y un niño o niña va sacando las tarjetas para “cantar” la lotería.



Completo mi trabajo



Sigo instrucciones



Trabajo limpio y en orden

Dibujo

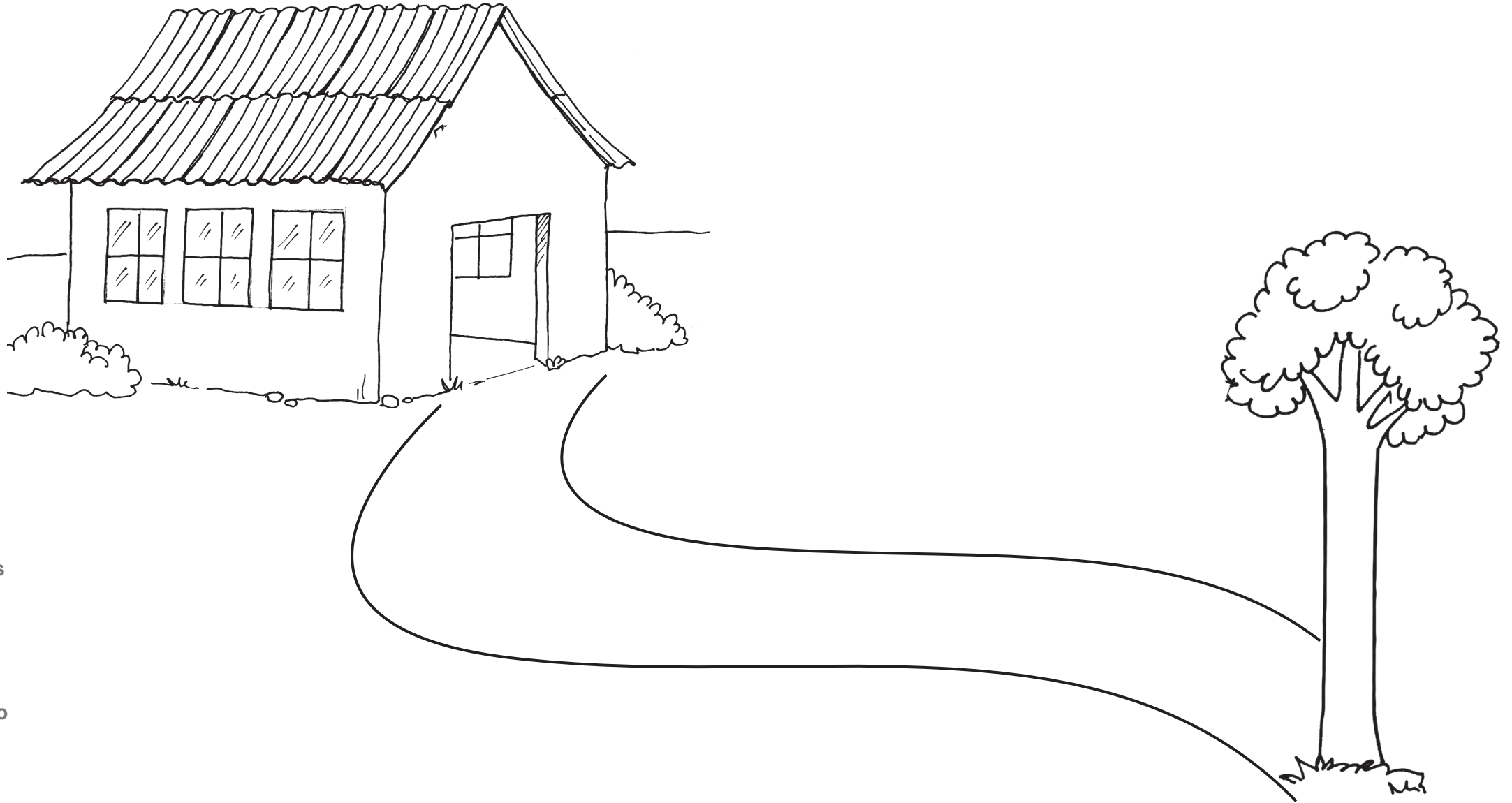

Completo
mi trabajo



Sigo
instrucciones



Trabajo limpio
y en orden

Los niños y niñas completan la ilustración: dibujan un sol en la esquina de arriba, lado derecho. Abajo, se dibujarán ellos y su mejor amigo o amiga (entre el árbol y la casa). Al terminar, pintarán todo el dibujo y escribirán su nombre (intentarán copiarlo del que tienen pegado en su mesa).

Adivino, adivino

Blanca soy,
blanca nací;
pobres y ricos
comen de mí.

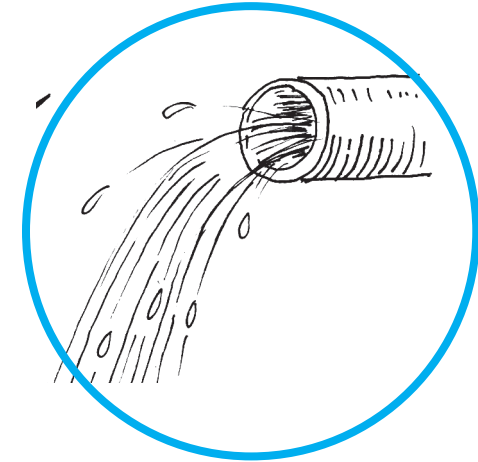
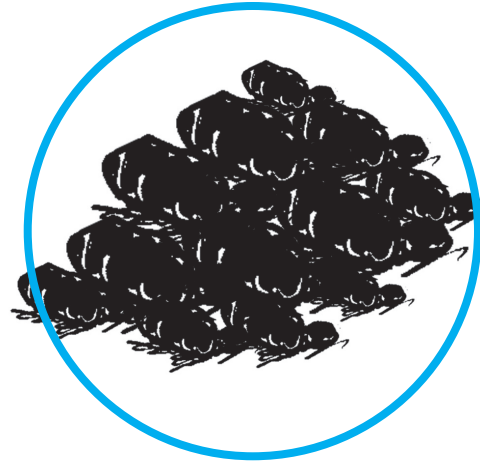

Verde en el campo
Negro en la plaza
Y rojito en casa.
¿Qué es?

Adivina quién soy;
Cuanto más lavo
Más sucia estoy.

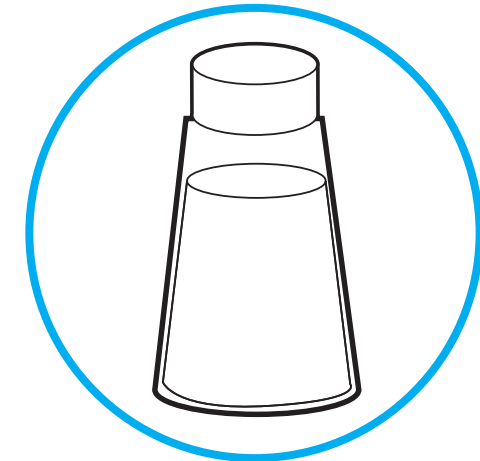
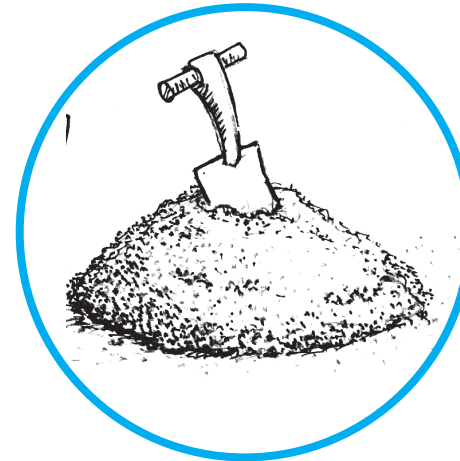

Lleva años en el mar
Y aún no sabe nadar.



Completo
mi trabajo



Sigo
instrucciones



Trabajo limpio
y en orden

Explique qué es una adivinanza y haga el primer ejercicio con ellos. Le dirán qué ven en las ilustraciones. Léales la primera adivinanza y deje que encuentren la respuesta en las ilustraciones. Trazarán una línea desde la definición al círculo que corresponde.

¡Hagamos una estrella!

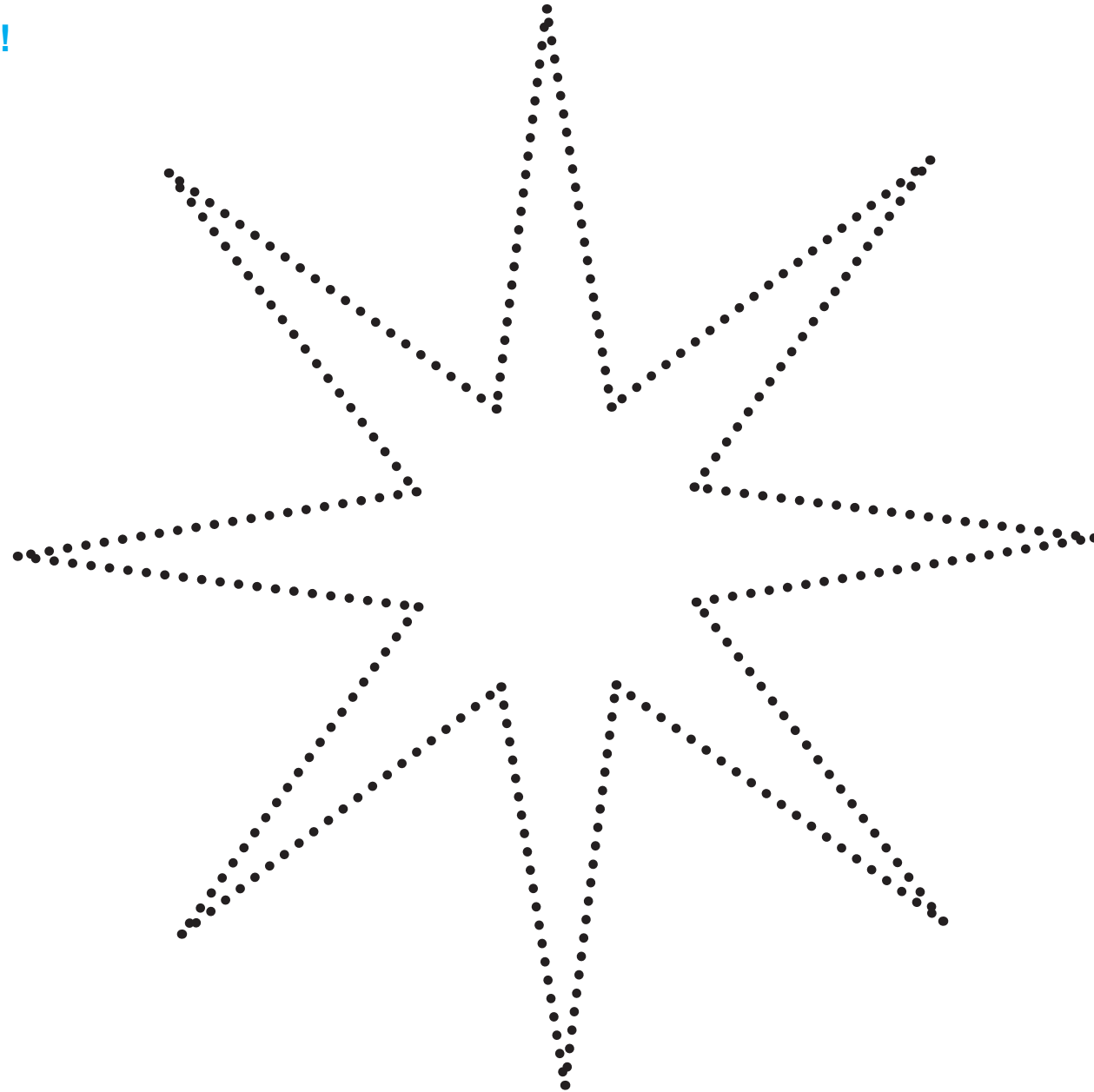

Completo
mi trabajo



Sigo
instrucciones



Trabajo limpio
y en orden

Los niños y niñas responden: ¿cuándo salen las estrellas? ¿Dónde están? Repasan la estrella con el dedo. Trazan las líneas de la estrella, uniendo las líneas que se marcan. Llenan la estrella pegando papel de colores, rasgado en pedazos pequeños. Punzan la estrella en los puntos marcados. Bordan el contorno de la estrella.

Trazo las líneas del viento que sopla

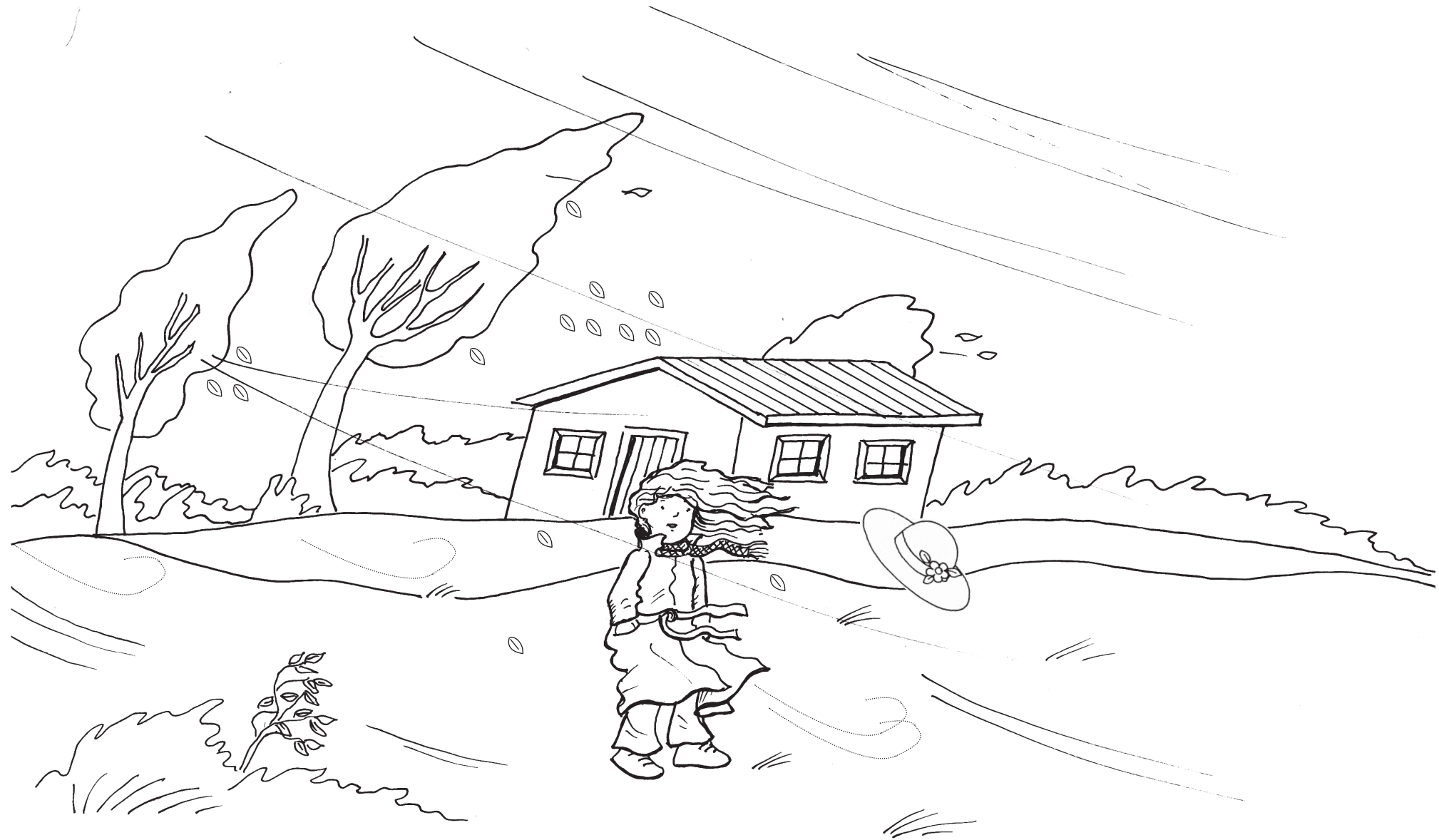

Los niños y niñas reconocen el viento que sopla. Narran lo que les sucede si sopla el viento y describen lo que ven en la ilustración. Responden: ¿qué le pasa a los árboles? ¿Qué le pasa a Rosita? ¿Por qué hay arena volando en el viento? Trazan las líneas del viento con crayón azul. Pintan las hojas que vuelan en el viento. Pegan pedacitos de papel cortado como pica-pica, en el viento y en las hojas de las plantas. Hacen un círculo alrededor del sombrero que vuela. Dibujan una nube en el cielo.



Completo
mi trabajo



Sigo
instrucciones



Trabajo limpio
y en orden

¡Sigamos instrucciones!

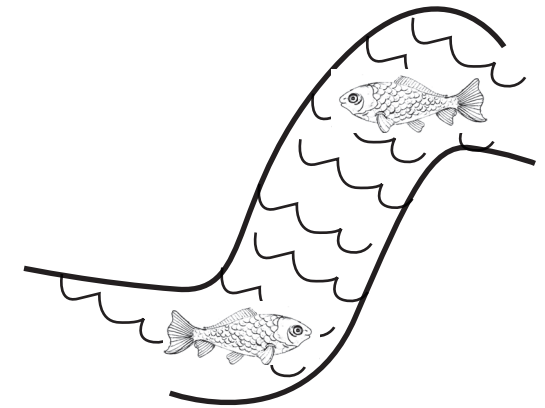
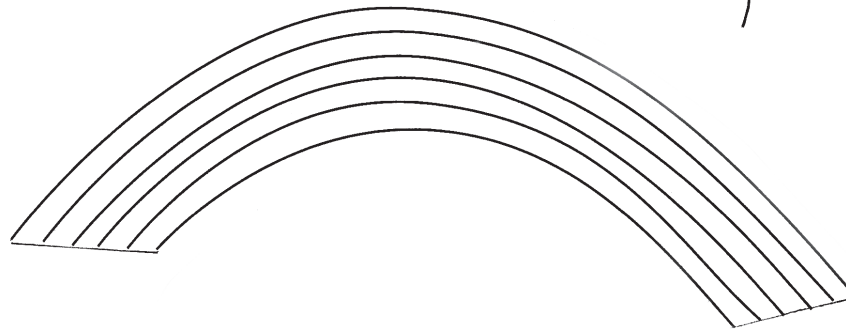
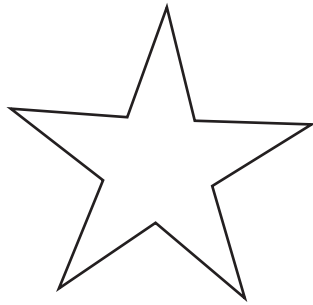
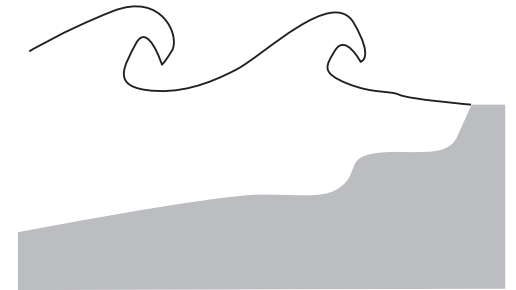
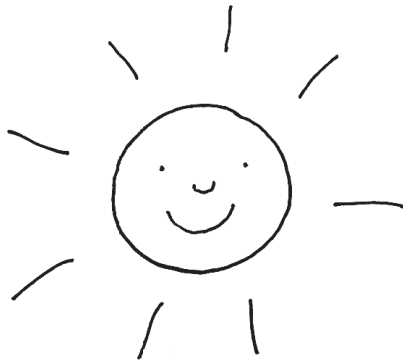
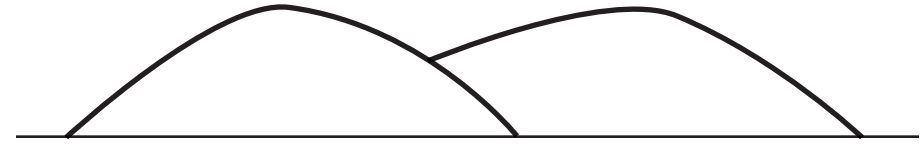

Completo
mi trabajo



Sigo
instrucciones



Trabajo limpio
y en orden

Los niños y niñas describen las ilustraciones. El o la maestra da las instrucciones: con su dedo, trazan una línea para unir las nubes y la lluvia con el arco iris. Luego, la trazan con crayón color azul. Unen las montañas con el río, primero con el dedo y luego con crayón color rojo. Continúan uniendo el sol con el mar y las estrellas con la luna. Trazan un círculo azul alrededor de todos los elementos que están arriba, en el cielo y un círculo rojo sobre todos los elementos que están abajo, en la tierra.

Indicador		P	A
DESTREZAS DE APRENDIZAJE			
1.1	Describe diferencias y similitudes de las sensaciones que percibe por medio de sus sentidos.		
1.2	Coordina con seguridad los movimientos de la mano y los ojos.		
1.3	Selecciona uno o varios estímulos determinados del fondo visual o auditivo que los rodea.		
1.4	Describe con seguridad los colores secundarios a partir de dos colores primarios y la generación de colores agrisados y colores pastel.		
1.5	Describe la ubicación de los objetos según su posición en el espacio.		
1.6	Identifica palabras conocidas y las letras que conforman su nombre dentro y fuera del aula.		
1.7	Describe diferencia y similitudes en las sensaciones que percibe por medio de sus sentidos.		
1.8	Repite modelos complejos de golpes, utilizando sus manos u otros objetos.		
1.9	Sigue secuencias de tres y cuatro instrucciones.		
1.10	Reproduce poesías, canciones y cuentos.		
2.1	Coordina los movimientos de su cuerpo asumiendo diferentes posiciones.		
2.2	Describe las funciones y utilidad de las diferentes partes del cuerpo. Señala sobre sí mismo(a) y sobre otro (a) las diferentes partes del cuerpo al mismo tiempo que pronuncia su nombre.		
3.1	Identifica izquierda derecha en su cuerpo.		
3.2	Organiza la posición de elementos en el espacio utilizando diferentes medios (tablero de clavijas, tablero de elásticos, cubos, tarjetas o láminas, entre otros).		
4.1	Reproduce diferentes ritmos que escucha utilizando cualquier objeto. Repite secuencias de ritmos en forma de eco.		
4.2	Utiliza los conceptos de hoy, mañana y ayer, en situaciones de la vida diaria.		

Indicador		P	A
5.1	Utiliza adecuadamente sus manos empleando tijeras, agujas, lápices y otros materiales en diversas actividades.		
5.2	Coordina sus manos al abrochar botones, cinchos, sacar tuercas, atornillar, entre otros.		
5.3	Utiliza con seguridad formatos pequeños para realizar sus actividades de dibujo y pintura.		
6.1	Comunica con claridad sus pensamientos e ideas, utilizando frases negativas y afirmativas.		
6.2	Identifica falso o verdadero y lo sustituye por negación y afirmación.		
6.3	Explica el concepto de absurdo en ilustraciones y diferentes actividades que realiza.		
7.1	Describe los distintos estados de ánimo que observa en ilustraciones.		
7.2	Adopta diferentes roles según sea la actividad que desarrolla.		
7.3	Dibuja características que percibe de los objetos en su realidad circundante.		
COMUNICACIÓN Y LENGUAJE			
1.1	Produce diferentes sonidos, al articular palabras.		
1.2	Participa en actividades de comunicación oral y gestual, haciendo uso de reglas sociales.		
2.1	Transmite mensajes que escucha.		
2.2	Realiza acciones usando como base lo que escucha.		
2.3	Asigna una ilustración a una historieta según su significado.		
2.4	Interpreta mensajes gráficos y gestuales de su entorno inmediato.		
3.1	Realiza juegos rítmicos y rimas siguiendo las indicaciones que se le proporcionen.		
MEDIO SOCIAL Y NATURAL			
1.1	Nombra al personal docente, administrativo y de servicio y sus funciones.		



Completo
mi trabajo



Sigo
instrucciones



Trabajo limpio
y en orden

Completo
mi trabajoSigo
instruccionesTrabajo limpio
y en orden

Indicador		P	A
1.2	Describe la utilidad de las áreas físicas de su escuela.		
1.3	Se desenvuelve con confianza y seguridad en todas las actividades escolares.		
2.1	Describe los fenómenos atmosféricos que benefician a la vida del ser humano.		
2.2	Identifica las estaciones del año.		
EXPRESIÓN ARTÍSTICA			
1.1	Explora diferentes sensaciones relacionadas a la emisión y producción de sonidos con su voz y su cuerpo.		
1.2	Marca el pulso de la música, con su cuerpo o con diversos objetos.		
1.3	Identifica el ambiente sonoro que rodea su casa y su aula.		
1.4	Comenta las sensaciones relacionadas con la ejecución de movimientos de su cuerpo, el de otras personas y el ambiente físico que le rodea.		
1.5	Identifica componentes de las Artes Plásticas en elementos de su entorno y en el paisaje natural.		
2.1	Interpreta canciones en su idioma materno y en otros idiomas.		
2.2	Practica juegos y ejercicios de respiración para una mejor emisión de la voz y relajación corporal.		
2.3	Proyecta su voz utilizando frases, poemas y canciones.		
2.4	Participa en juegos propios de su comunidad o de otras, como medio socializador e integrador, atendiendo las instrucciones dadas.		
2.5	Representa diversos roles, personajes reales e imaginarios y ocupaciones de su comunidad, en actividades de juego.		
2.6	Utiliza conceptos básicos del movimiento: cuerpo, espacio, tiempo, energía y relaciones, expresando sus emociones en los diversos juegos y actividades en las que participa.		
2.7	Se expresa de manera gráfico plástica, utilizando distintos materiales de su entorno combinando los componentes de las Artes Plásticas.		

Indicador		P	A
3.1	Utiliza sus capacidades motrices y vocales en actividades de modificación, improvisación e invención.		
3.2	Utiliza instrumentos, materiales u objetos de su entorno al crear y recrear los juegos y otras actividades en las que participa.		
3.3	Representa a través de elementos gráfico - plásticos, diversos aspectos de la realidad, vividos, conocidos e imaginados.		
4.1	Participa en actividades de movimiento, expresión corporal y gráfica al escuchar la música.		
4.2	Identifica las voces de distintos personajes y motivos musicales escuchados en un cuento.		
4.3	Participa en actividades artísticas escolares de acuerdo a su edad, tomando en cuenta sus capacidades y limitaciones.		
4.4	Demuestra agrado al observar los componentes de las Artes Plásticas, expresados en obras, elementos de su entorno y en el paisaje natural.		
EDUCACIÓN FÍSICA			
1.1	Utiliza la función global del cuerpo en su desempeño motriz.		
1.2	Adopta posturas adecuadas en diferentes situaciones.		
1.3	Demuestra tensión relajación en su desempeño motriz.		
4.1	Identifica información perceptiva en la ejecución de acciones de equilibrio.		
5.1	Ejecuta acciones en respuesta a estímulos complejos percibidos.		
5.2	Diferencia estímulos visuales, auditivos y táctiles.		
5.3	Describe experiencias ante estímulos visuales, auditivos y táctiles.		

Unidad II: TEJIENDO RELACIONES

5 años

En esta unidad:

Conocerás los animales salvajes y los domésticos, los que viven en La tierra, el agua, el aire; los describirás, compararás y clasificarás por sus características; Conocerás las plantas ornamentales, alimenticias y medicinales; reforzarás tu percepción de la ubicación de los objetos, arriba – abajo, primero – último, cerca – lejos, afuera- adentro; establecerás diferencias y semejanzas en lo que observes; clasificarás los objetos por su forma y tamaño; Reforzarás tu conocimiento de las formas básicas y los colores primarios; desarrollarás tu memoria visual y auditiva; dirás lo que piensas, expresándote con libertad; enriquecerás tu habilidad para trazar líneas, Tu maestra te leerá cuentos, rimas, adivinanzas, canciones, trabalenguas, Que con tus amiguitos cantarás, recitarás y iugarás aleaemente. mientras aprendes.



Completo
mi trabajo



Sigo
instrucciones



Trabajo limpio
y en orden

Tabla de contenidos

Completo
mi trabajoSigo
instruccionesTrabajo limpio
y en orden

Página 59: Descripción de escenas observadas. Los animales. Diferenciación entre objetos según su tamaño. Formulación de respuestas. Expresión verbal de un juicio lógico.

Página 60: Animales aéreos, terrestres y acuáticos, pantomimas, falso y verdadero, la disyunción.

Página 61: Descripción de los tipos de vivienda de los animales. Utilización de brazos, antebrazos, hombros y codos al realizar arabescos en formatos grandes. Líneas curvas, quebradas, progresión de izquierda a derecha. Asociación por pertenencia.

Página 62: Animales aéreos, terrestres y acuáticos, Imitación de sonidos producidos por animales para apoyar la expresión de ideas. Serie de onomatopeyas, pantomimas, Reproducción e interpretación de poemas.

Página 63: Animales alimenticios. Expresión verbal de un juicio lógico. Progresión de izquierda a derecha. Diferenciación entre figuras según su tamaño: grande, mediano y pequeño..

Página 64: Como se comunican los animales. falso y verdadero, cuchicheo, entonación de canciones.

Página 65: Hábitat de los animales acuáticos, pantomimas, técnicas no gráficas.

Página 66: Animales alimenticios, animales dañinos, conjuntos.

Página 67: Animales aéreos, acuáticos, conjuntos.

Página 68: Identificación del lugar donde viven los animales, trazo de arabescos.

Página 69: Rotación alrededor del puño, coordinación de dedo índice y pulgar, entonación de canciones y demostración de autocontrol al movilizarse en un espacio determinado.

Página 70: Animales beneficiosos y dañinos para el ser humano, pantomimas de animales.

Página 71: Los animales aéreos, terrestres, acuáticos y el lugar donde viven, correspondencia de elementos y sus respectivos conjuntos.

Página 72: Los animales acuáticos, terrestres, aéreo, identificación de mensajes gestuales de uso social, expresión del ritmo natural al caminar, coordinación de dedos índice y pulgar al realizar movimiento de pinza.

Página 73: Descripción del proceso de la siembra y cosecha de las plantas, trazo de líneas de izquierda a derecha.

Página 74: Seguimientos de instrucciones orales, frutas, verduras falso y verdadero, conjuntos de frutas.

Página 75: Descripción del proceso de la siembra y cosecha de las plantas, ordenamiento de imágenes que representan diferentes escenas, coordinación de ojo-mano al recortar.

Página 76: Frutas, verduras, correspondencia de elementos y sus respectivos conjuntos.

Página 77: Enumeración, en forma ordenada, de las figuras que ha visto en una tarjeta durante cinco segundos, coordinación de ojo-mano al recortar.

Página 78: Descripción del proceso de vida de las plantas: nacen, conjuntos de plantas.

Página 79: Identificación de las costumbres y estilos de vida del campo, falso y verdadero.

Página 80: Identificación de las costumbres y estilos de vida del campo, cuchicheo.

Página 81: Identificación de las costumbres y estilos de vida del campo, disyunción.

Página 82: Identificación de las costumbres y estilos de vida de la ciudad, interpretación de adivinanzas.

Página 83: Identificación de las costumbres y estilos de vida de la ciudad, medidas de protección.

Página 84: Identificación de las costumbres y estilos de vida del campo y la ciudad, arriba, abajo.

Página 83: Negación y afirmación, coordinación ojo-mano-brazo en el manejo de tijeras.

Página 85: identificación de los elementos productivos de la localidad, interpretación de poema.

Página 86: Animales del campo y la forma en que se comunican, tamaños.

Página 87: Animales doméstico y la forma en que se comunican.

Página 88: Rememoración de hasta tres objetos del entorno inmediato luego de haberlos visto durante cinco segundos, forman en la que se comunican los animales, conjuntos.

Página 89: Medios de comunicación la televisión, coordinación de ojo-mano al coser, dramatización.

Página 90: Medios de comunicación la radio, utilización de lápices gruesos.

Página 91: Medios de comunicación el teléfono, posición de los objetos.

Página 92: Medios de comunicación. Clases de teléfono

Página 93: Medios de comunicación el fax y la carta.

Página 94: Medios de comunicación el periódico, interpretación del significado de mensajes.

Página 95: Medios de comunicación el volante, el afiche, falso y verdadero.

Página 96: Medios de transporte: el avión y el tren, identificación de la altura del sonido: grave.

Página 97: Medios de transporte el globo y el cohete.

Página 98: Medios de transporte, moto, carreta y bicicleta.

Sección 3: Los animales y las plantas

Gabriel y Daniela van al zoológico La Aurora

Gabriel y Daniela van al zoológico La Aurora. Como son niños, los acompañan adultos: su papá y su mamá. Conocen animales salvajes que viven en la selva, y que pueden ver, sin temor, en el zoológico.

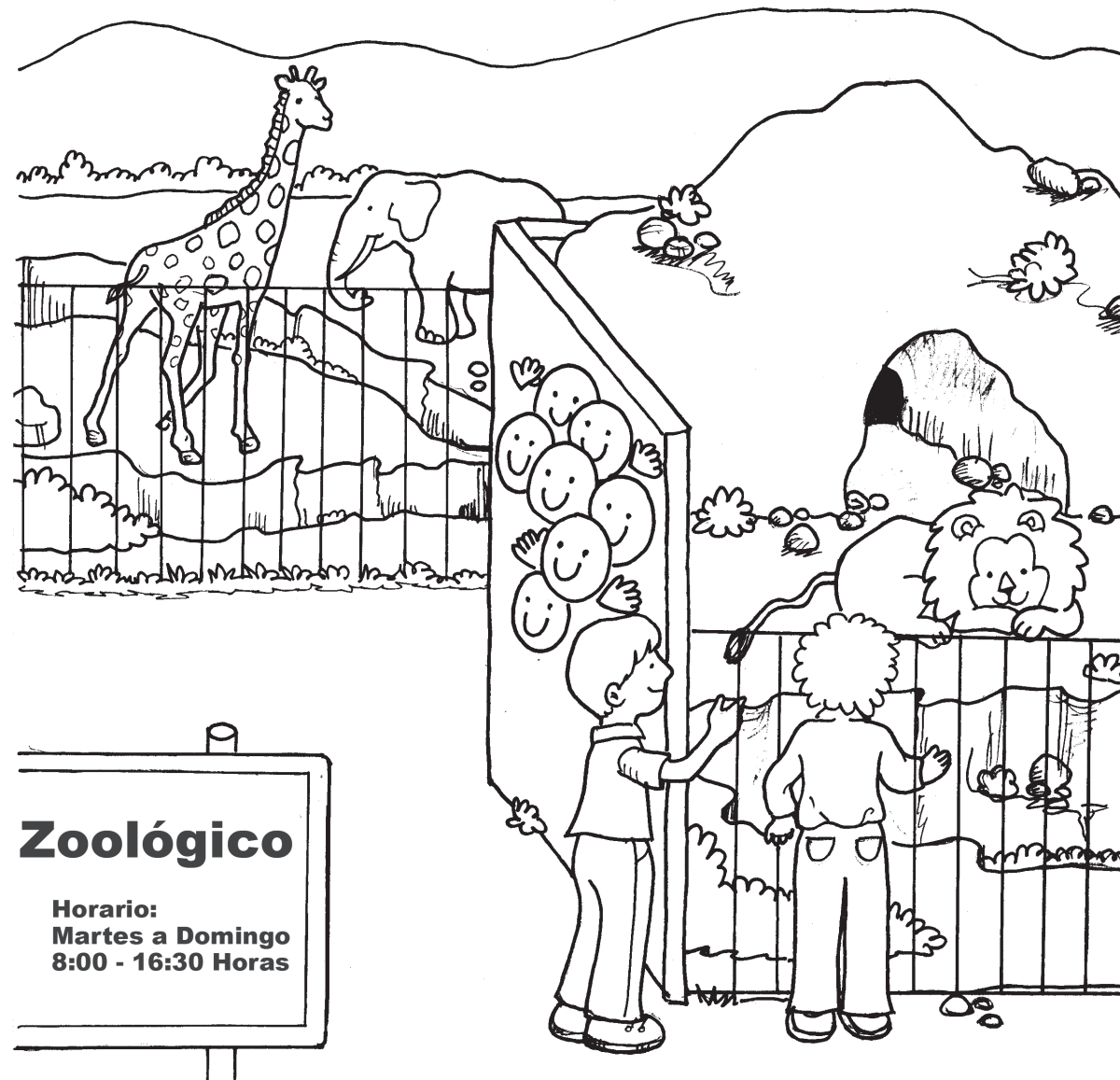

Completo
mi trabajo



Sigo
instrucciones



Trabajo limpio
y en orden

Los niños y las niñas describen lo que ven. Encierran en un círculo el animal que tiene una nariz larga, llamada moco. Responden las preguntas: ¿dónde viven los animales? ¿De qué tamaño son? ¿Qué come la jirafa? Hacen una línea morada en los animales que están abajo, en la tierra. Responden: ¿qué animales son grandes? ¿Qué animales pequeños conocen? ¿Cuáles son tamaño mediano?

Reconozco los animales aéreos, los terrestres y los acuáticos



Completo
mi trabajo



Sigo
instrucciones



Trabajo limpio
y en orden

Los niños y las niñas describen los animales que ven. Escuchan que los animales pueden ser aéreos, porque vuelan; terrestres porque caminan en la tierra; y acuáticos porque viven en el agua. Señalan los animales que ven en el aire, dicen los nombres que conocen y repiten los nombres de los animales que no conocen. Juegan a que se convierten en los animales y se desplazan moviendo los brazos, como si volaran como una pequeña mariposa. Observan los animales que están en la tierra y dicen sus nombres. Luego, dicen los nombres de los animales acuáticos y mueven el cuerpo como peces. Escuchan juicios lógicos y solicita a niños y niñas que cuando escuchen una expresión falsa, levanten una mano. Si es una expresión verdadera, se pondrán de pie. Ejemplo: El pez puede caminar. El quetzal puede volar. Cuando escuchen una disyunción darán una palmada. Ejemplo: El pato camina en la tierra o nada en el estanque. Escuchan que el pato es el único animal que vuela, nada y camina. Hacen una línea de color verde para marcar los animales que vuelan. Una línea violeta en los animales que nadan y una color naranja en los animales que caminan.

Ayudo a estos animales a encontrar su casa

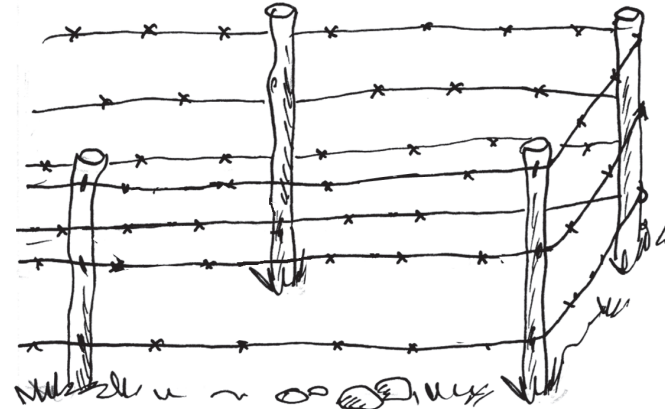
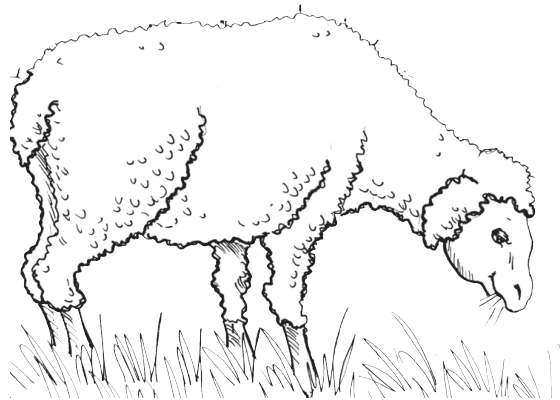
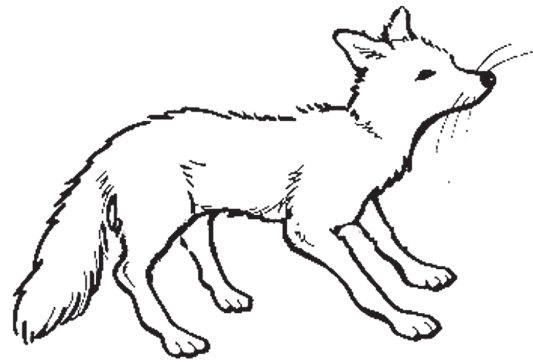
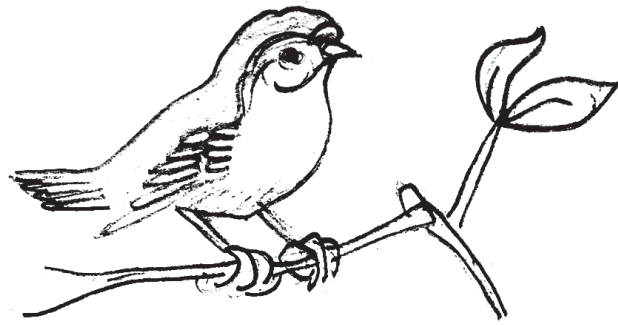

Completo
mi trabajo



Sigo
instrucciones



Trabajo limpio
y en orden

Los niños y las niñas observan las ilustraciones y reconocen los animales. Responden: ¿dónde viven las aves? Conversan sobre la forma cómo hacen sus nidos. ¿Dónde viven los zorros? ¿Dónde viven las ovejas? Ejercitan sus manos realizando arabescos en pliegos de papel Manila. Practican en el aire, líneas curvas, quebradas, de izquierda a derecha. Siguen con el dedo, de izquierda a derecha, una línea imaginaria que lleva al canario a encontrar su nido. Hacen lo mismo con las otras ilustraciones. Realizan trazos libres para unir al animal con su casa, usando crayones de diversos colores.

Completo dibujos de las casas de los animales

Todo en su sitio
 Los lobos, en el monte;
 Los pollitos, en el corral;
 Los peces, en el agua;
 Los barcos, en el mar;
 Los monos, en el árbol;
 La paja, en el pajar;
 El higo está en la higuera;
 Las uvas, en el parral.
 Ya todo está en su sitio
 Ya todo está en su lugar.

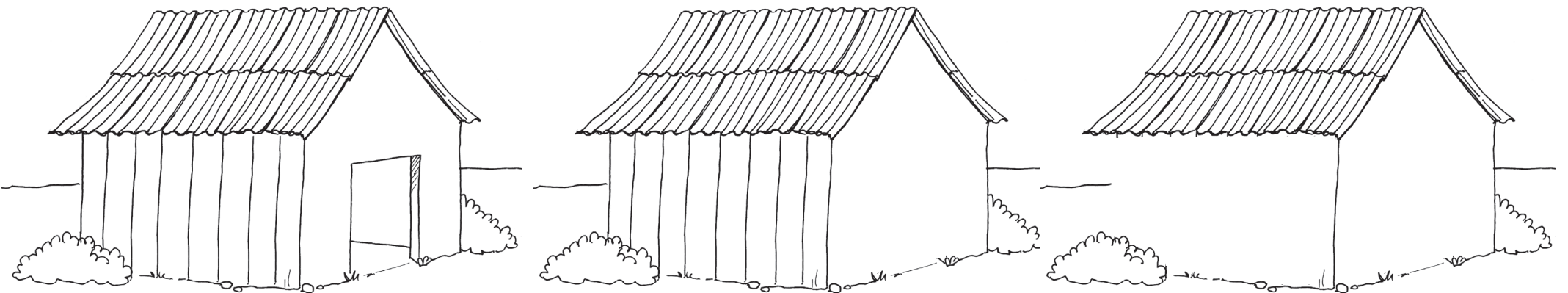
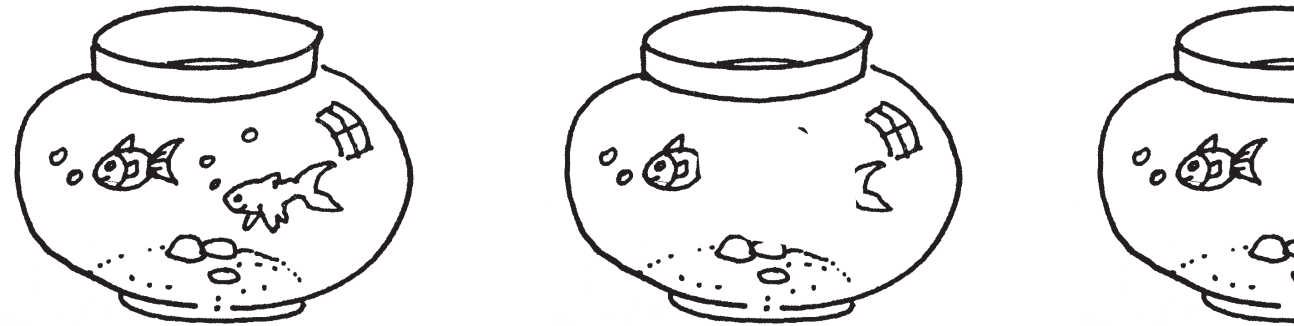
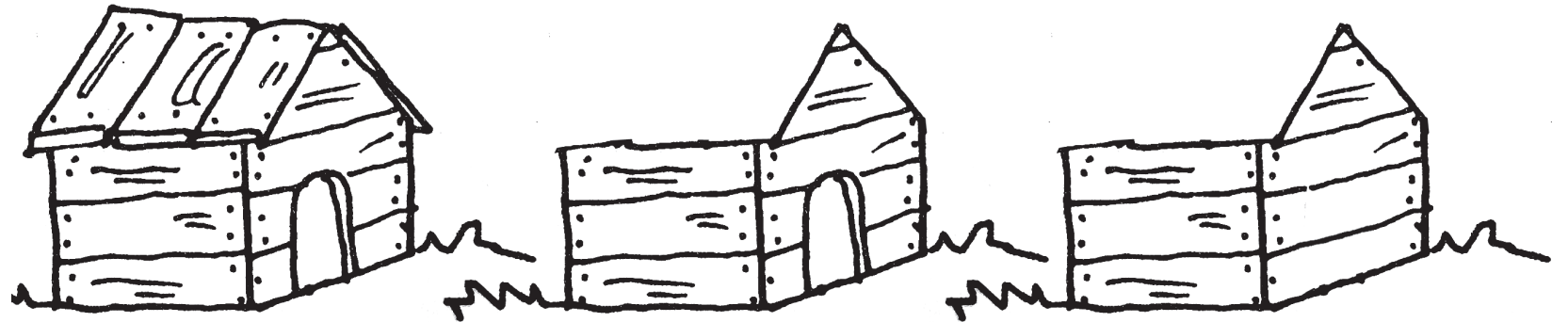

Completo
mi trabajo



Sigo
instrucciones



Trabajo limpio
y en orden

Niños y niñas observan las viviendas de los animales e indican a qué animales pertenecen. Explican si son acuáticos, aéreos o terrestres. Juegan a imitar los sonidos de estos animales y repiten series de sonidos en el orden escuchado, por ejemplo: guau-guau, glu – glu, jiii – jiii- guau-guau, glu – glu, jiii – jiii- . Cambian la serie, con los sonidos de los tres animales. Escuchan un fondo musical y simulan que son perritos o peces bailarines, improvisando movimientos. Observan nuevamente los dibujos de la hoja y completan los detalles que le hacen falta a los dibujos de la derecha, siguiendo el modelo del primer dibujo de cada fila. Escuchan el poema, lo repiten verso por verso. Contestan preguntas sobre el lugar donde se encuentran los animales.

Animales alimenticios

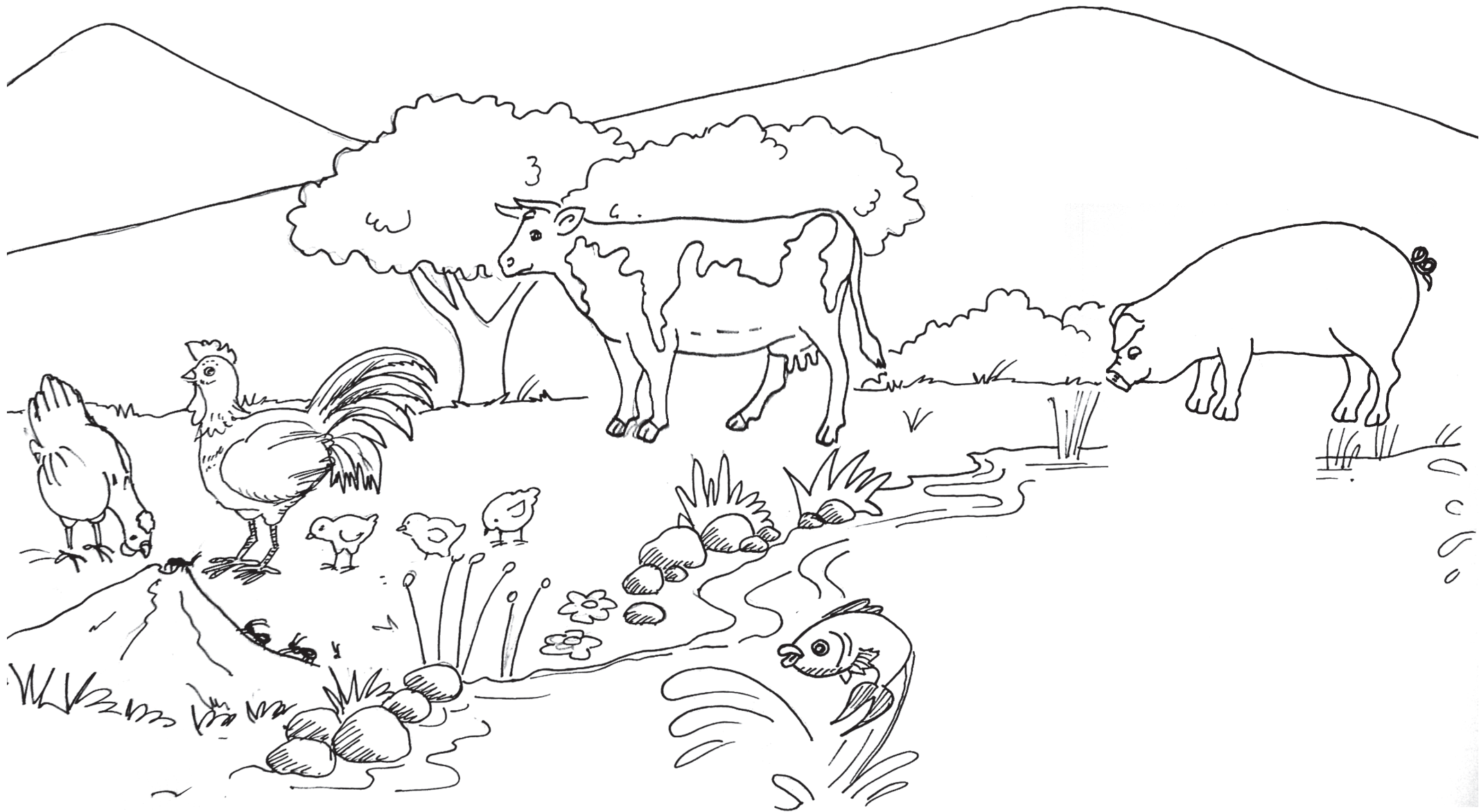

Completo mi trabajo



Sigo instrucciones



Trabajo limpio y en orden

Los niños y niñas describen los animales que están en la ilustración. Contestan: ¿qué animales ven a la izquierda, en la ilustración? Escuchan que la gallina nos da huevos y su carne para comer. Los pintan de color naranja. ¿Qué animal ven a la derecha, atrás de la gallina? ¿Qué nos da la vaca? Escuchan que la leche y la carne. Le hacen un círculo violeta. ¿Qué otro animal ven a la derecha? Escuchan que el cerdo nos da su carne para comer. Le hacen una línea verde debajo. ¿Qué animal está en el agua? El pez también se come. Le hacen una línea azul. Comentan qué otros animales nos dan su carne o leche. Identifican qué animal es grande, cuales son medianos y cuáles son pequeños. Pintan la ilustración. Escuchan la adivinanza, dicen qué es y la repiten.

Sonidos que emiten los animales

Los pollitos dicen
Pío, pio, pio,
Cuando tienen hambre,
Cuando tienen frío.

La mamá les busca
El maíz y el trigo,
Les da su comida
Y les presta abrigo.

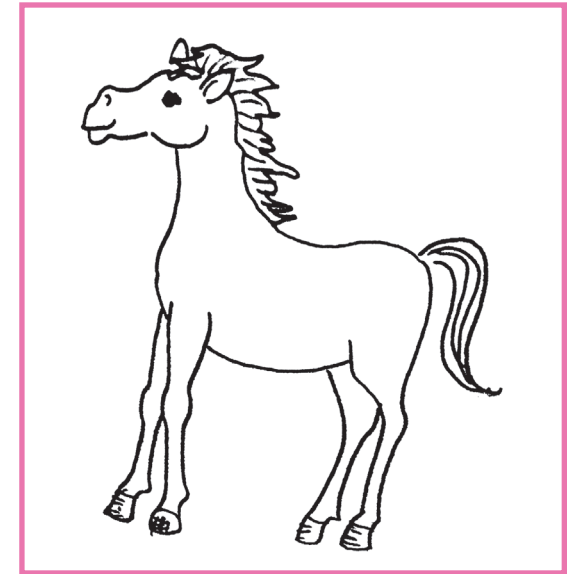
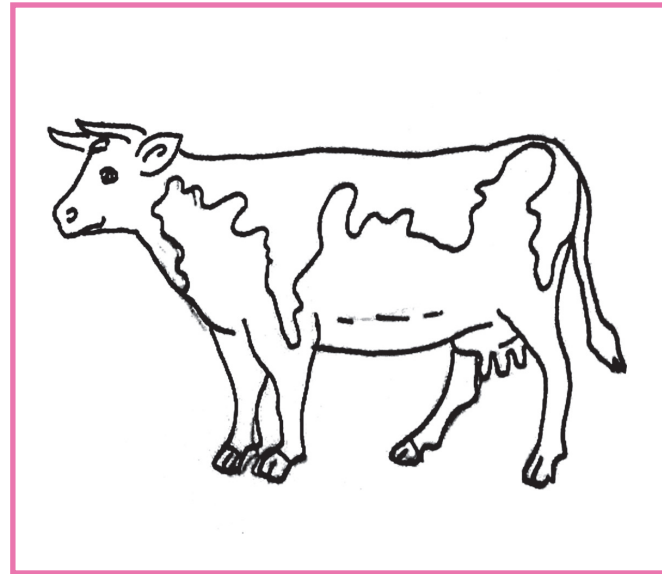
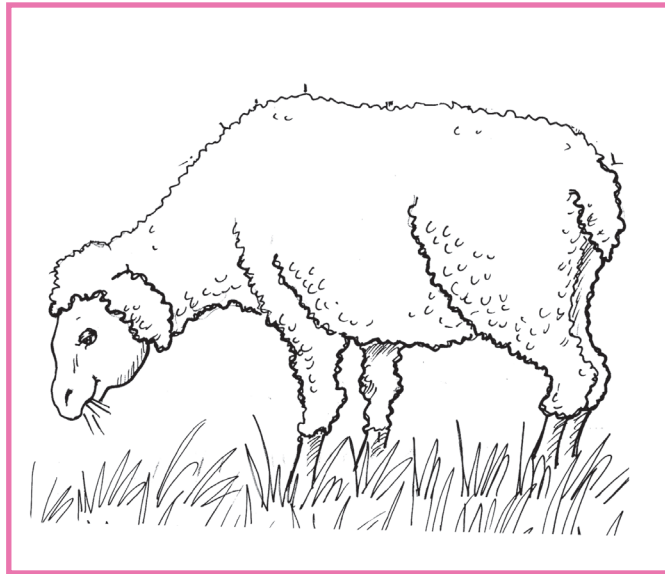
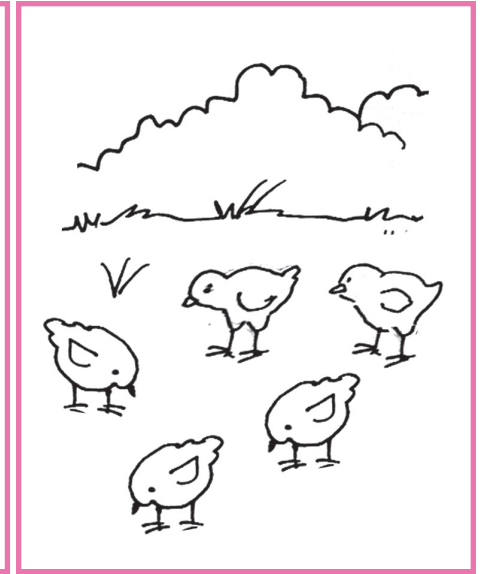
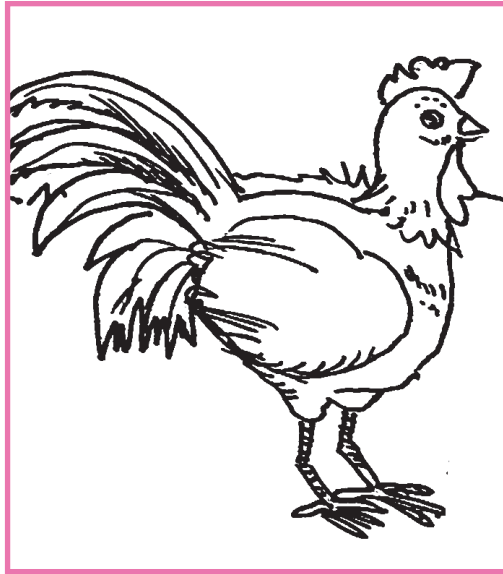

Completo
mi trabajo



Sigo
instrucciones



Trabajo limpio
y en orden

Observan los animales, dicen sus nombres e imitan su sonido. Escuchan que la gallina cacarea, la imitan, moviendo los brazos, como alas. El perro ladra, la imitan y mueven la cola. La oveja bala, el pollito pía, imitan cómo camina y busca la comida con la boca. El caballo relincha, lo imitan levantando la cabeza hacia arriba. Las vacas mugen. Ven los cuadros de izquierda a derecha, imitando los sonidos de cada animal. Escuchan que imitarán el sonido del animal si es un enunciado verdadero. No imitarán el lenguaje, si es falso. Ejemplo: la oveja bala. El caballo cacarea. Ahora niños y niñas expresan los juicios lógicos usando el nuevo vocabulario. Juegan a cuchichearle al compañero-a que tienen al lado, un lenguaje de un animal, de tres en tres. El último lo dice en voz alta. Luego, en círculo, todos imitan un lenguaje diferente al mismo tiempo. Encontrarán a los niños o niñas que están imitando el mismo lenguaje y se juntarán en grupo. Pintan la ilustración. Entonan la canción.

¿Qué animales acuáticos puedo ver?

Pinto, corto y armo el rompecabezas con los animales que viven en el mar

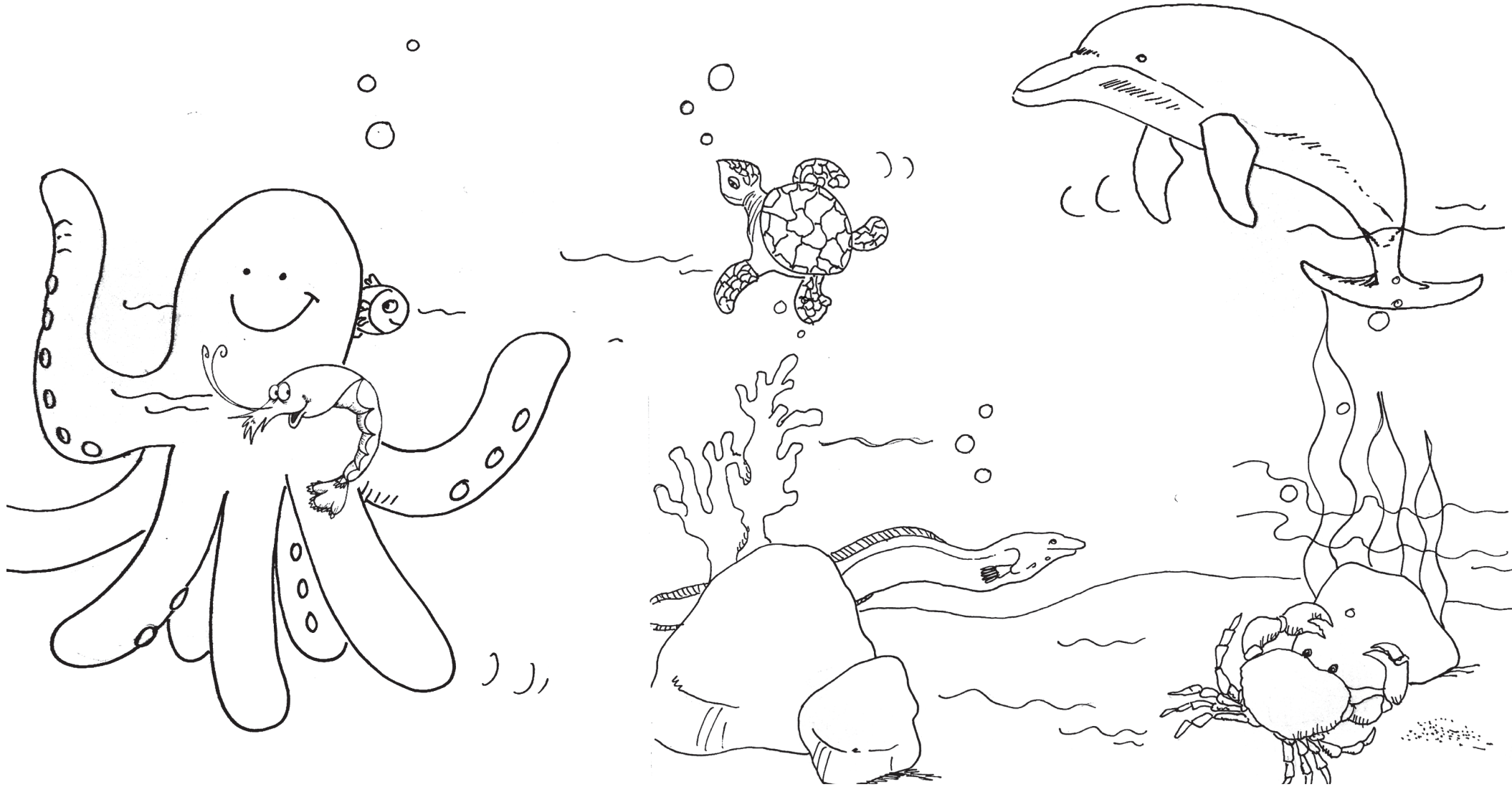

Completo
mi trabajo



Sigo
instrucciones



Trabajo limpio
y en orden

Los niños y niñas mencionan los nombres de los animales que ven en la ilustración. Contestan: ¿dónde viven estos animales? ¿Qué les pasa si se les saca del agua? ¿Cuál es el único animal, de los que aparecen en la ilustración, que puede vivir adentro y afuera del agua? ¿A qué animal de la tierra se parece la anguila? Imitan los movimientos de los peces, el pulpo, y otros, moviendo los brazos y el cuerpo. Pintan, recortan y juegan con el rompecabezas que aparece en la página 105. Lo pegan en esta página siguiendo la ilustración.

¿Qué animal pertenece a cada conjunto?

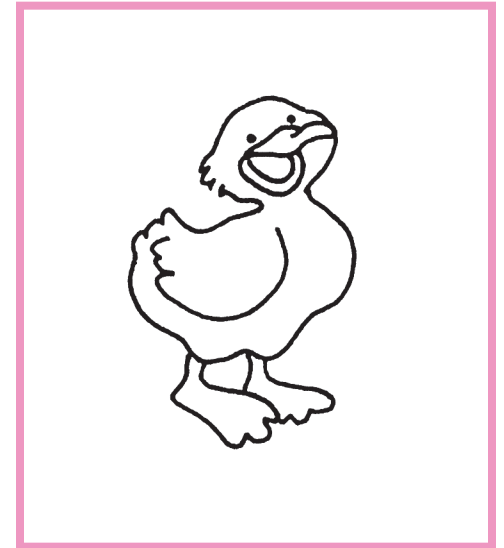
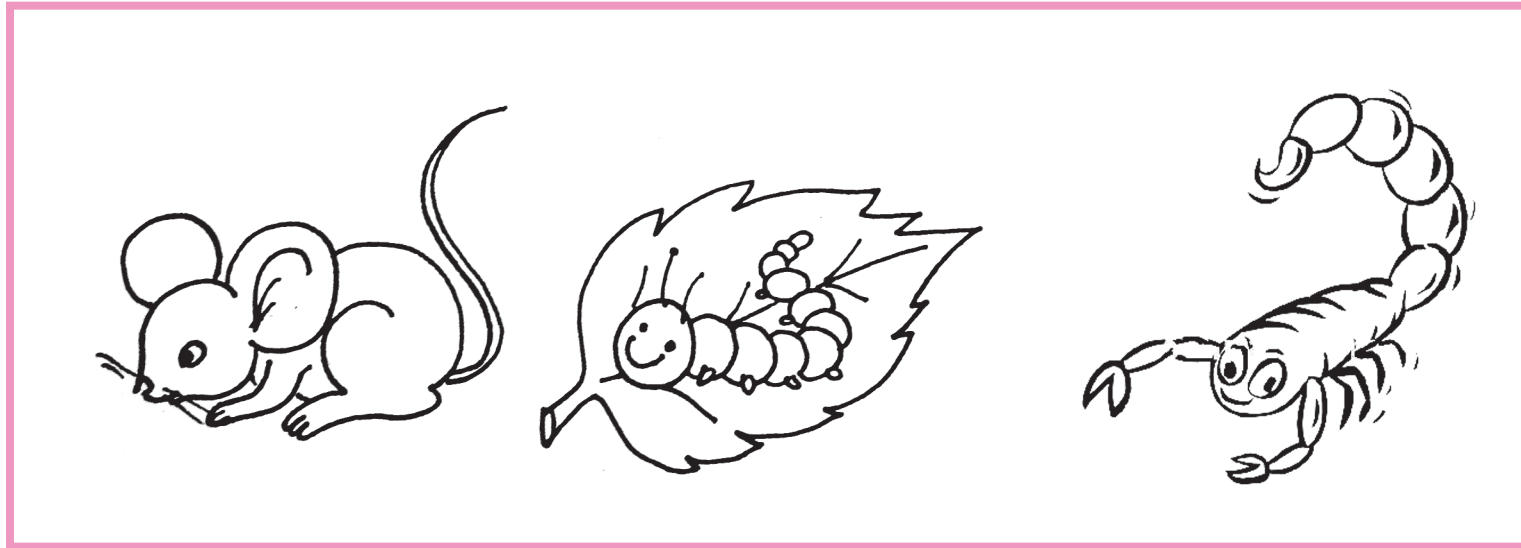
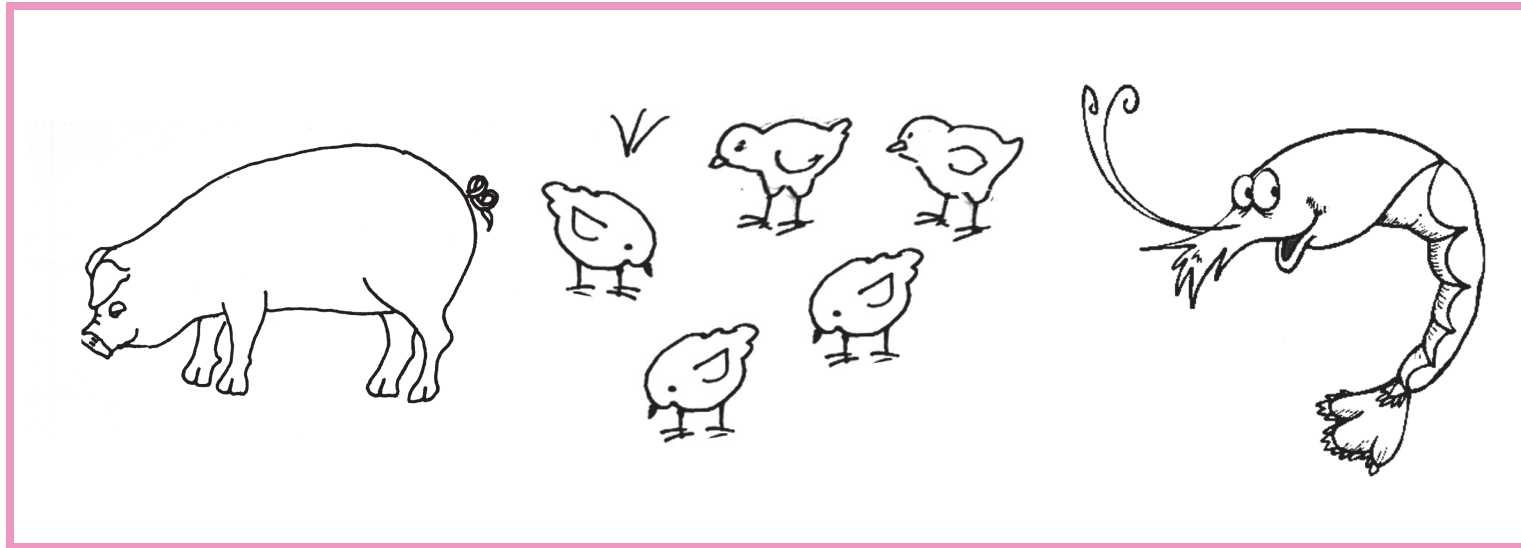

Completo mi trabajo



Sigo instrucciones



Trabajo limpio y en orden

Los niños y las niñas observan los animales de la primera fila y dicen sus nombres. Contestan: ¿qué nos dan estos animales? Escuchan que son animales alimenticios. Buscan en los dos cuadrados que están a la derecha, cuál animal es alimenticio, para unirlo a su conjunto. Mencionan los nombres de los animales de la segunda fila. Escuchan que los animales de la segunda fila son dañinos porque perjudican a las personas. Escuchan en qué perjudica cada uno y las enfermedades que producen. Trazan una línea para unir el conjunto con el elemento que le pertenece. El o la docente inventa un cuento con los animales ilustrados, niños y niñas sonorizan el cuento con sonidos onomatopéyicos. Pintan los animales.

Marco los animales que tienen características similares

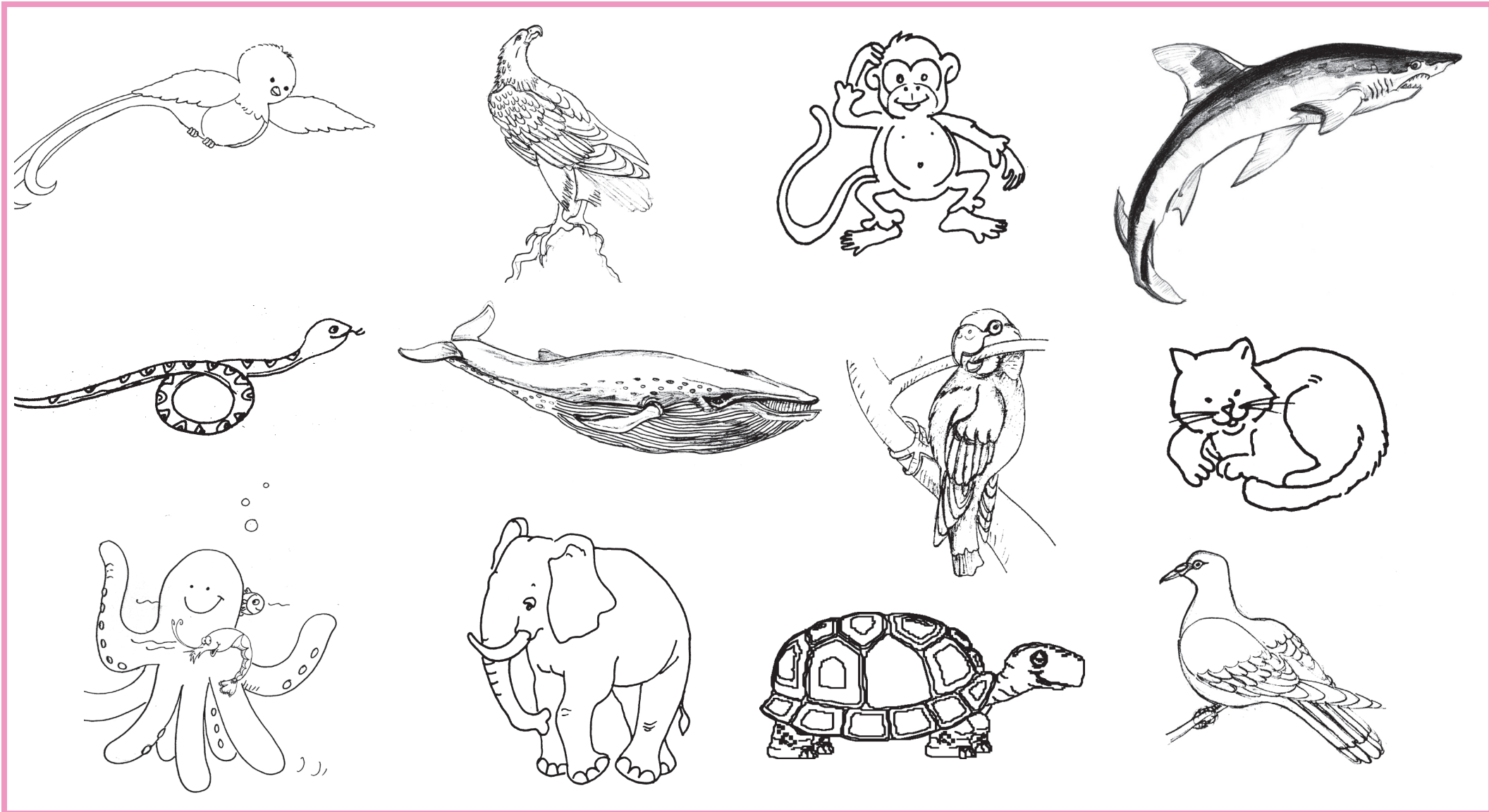

Los niños y niñas observan la ilustración. El o la docente dice un mensaje referido a la escena que niños uno a uno deben transmitirlo en cadena, cuchicheando. Puede ir variando el mensaje. Conversan acerca de los animales que son aéreos. ¿Cuáles pueden ver en la ilustración? Encierran en un círculo verde, todos los animales que pertenecen al conjunto de animales aéreos. Describen los animales que son terrestres y los encierran en un círculo con crayón morado. Contestan: ¿qué animales viven dentro del agua? Los encierran en un círculo color naranja. Contestan: ¿qué animal vive en el agua, pero también puede vivir en la tierra? La tortuga. ¿Qué animal es el que vuela más alto? El águila. ¿Qué animal es dos veces animal? El gato, porque es gato y araña. ¿Qué animal puede imitar el lenguaje de las personas? El loro.



Completo
mi trabajo



Sigo
instrucciones



Trabajo limpio
y en orden

Trazo una línea para unir los animales con sus viviendas

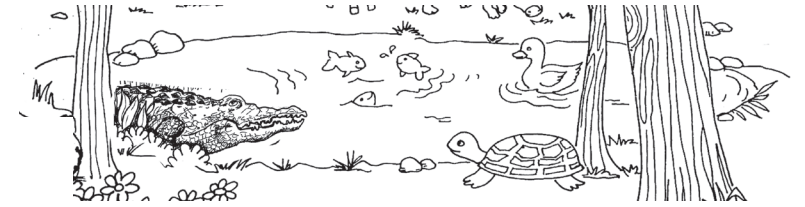
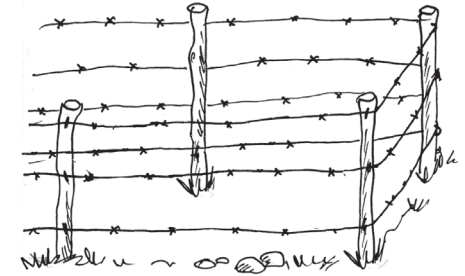
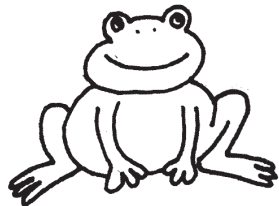
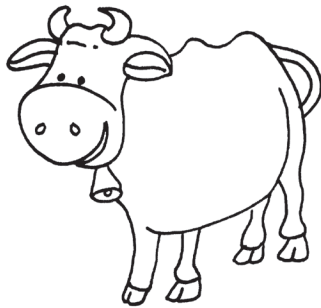
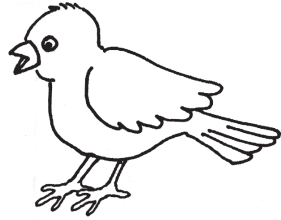
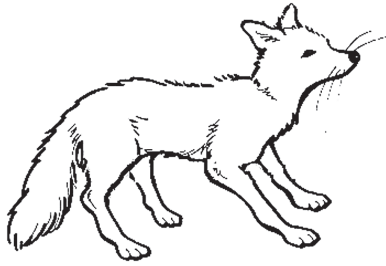

Completo mi trabajo



Sigo instrucciones



Trabajo limpio y en orden

Los niños y las niñas Identifican el animal que aparece a la izquierda, en la fila de arriba. Contestan: ¿dónde vive? Trazan una línea naranja para unirlo con su casa. Trazan las líneas varias veces, con crayones de diferente color. Escuchan música y siguen el ritmo al trazar los arabescos.

Pinto las líneas del caracol de color naranja

En la mar yo vi, en la mar yo vi,
Un caracolito enrollarse así.
Al día siguiente en la mar yo vi,
Un caracolito desenrollarse así.

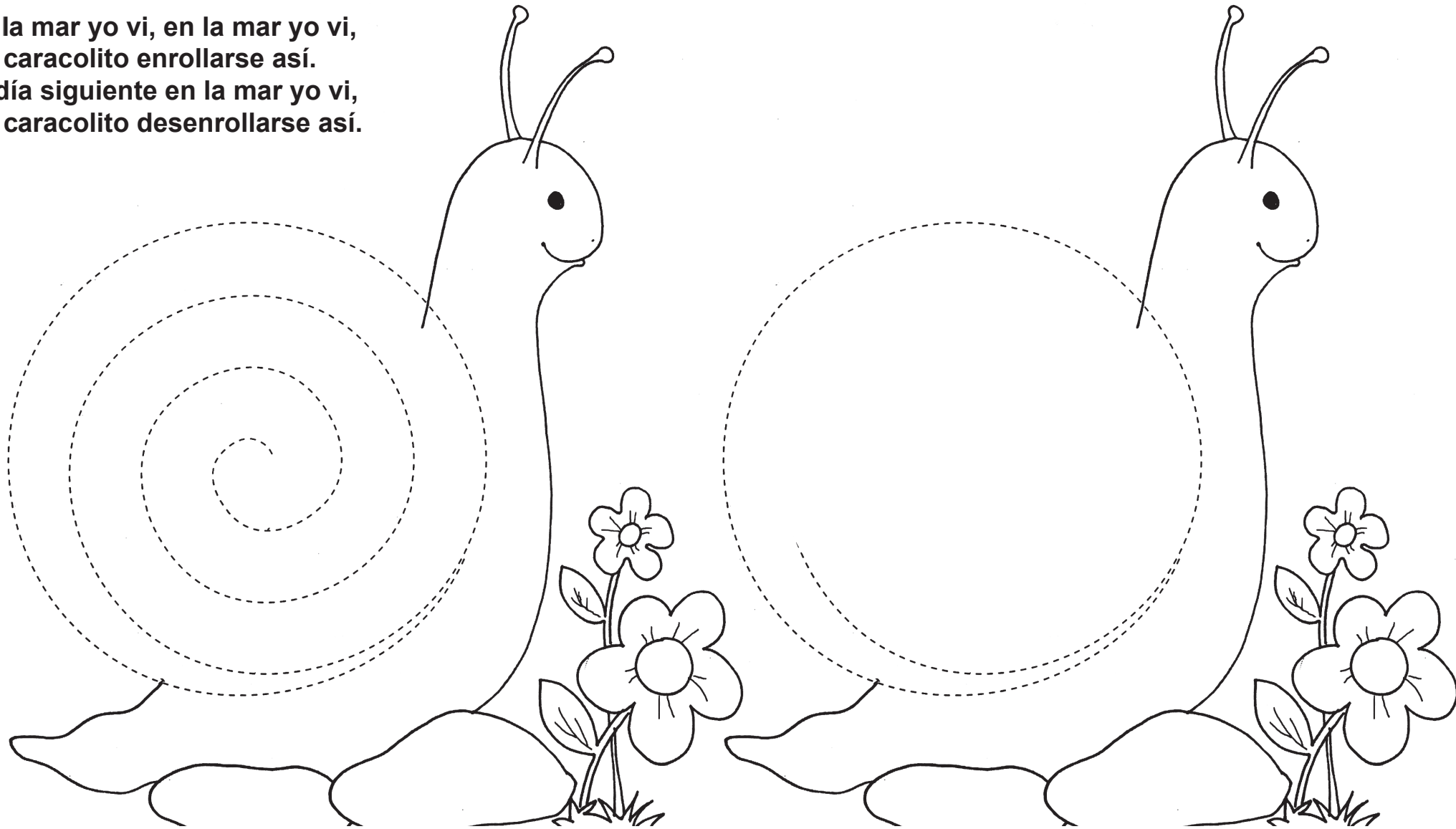

Completo
mi trabajo



Sigo
instrucciones



Trabajo limpio
y en orden

Salen al patio y trazan una espiral en el suelo. En fila, caminan uno detrás del otro, sobre la espiral. En el aula: describen lo que ven en la ilustración: un gusano que carga su casa, que tiene forma de espiral. Recuerdan la espiral sobre la que caminaron. Siguen las líneas con el dedo y luego las trazan con crayón color morado. Siguen este patrón y completan el segundo caracol. Hacen rollitos de plastilina y los colocan sobre las líneas. Cantan la canción en diferentes tonos y, tomados de la mano, se enrollan y desenrollan, como el caracol.

Identifico los animales beneficiosos y dañinos

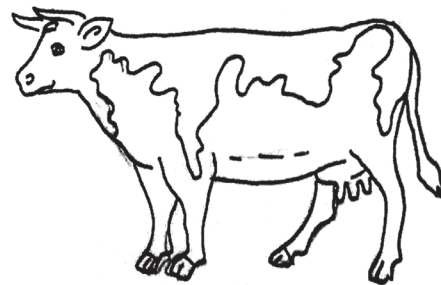
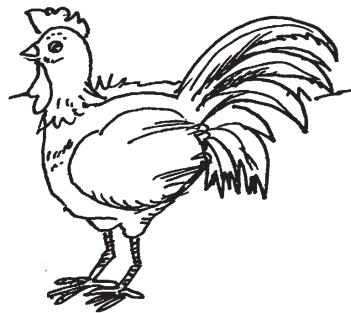
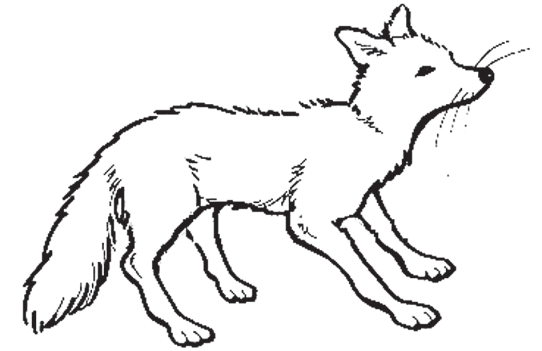
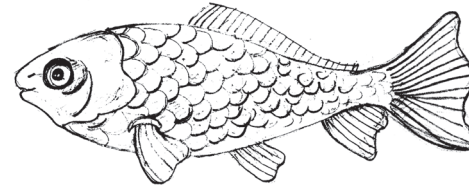
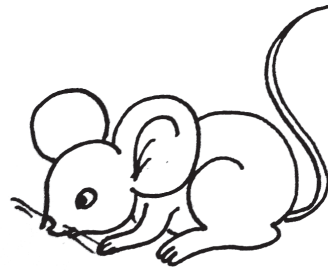
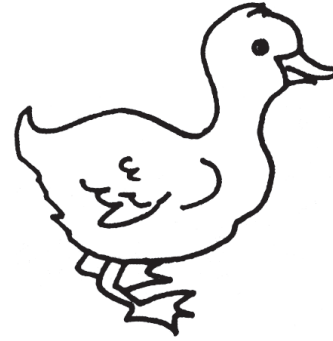

Completo
mi trabajo



Sigo
instrucciones



Trabajo limpio
y en orden

Niños y niñas observan los animales que aparecen en la ilustración. Conversan acerca de las características de estos animales. Señalan los que nos alimentan, identificando sus nombres. Trazan un círculo naranja alrededor de ellos. Expresan cuál les gusta más y cuentan cómo los cocinan. Dicen los nombres de los animales dañinos que observan en la ilustración y explican por qué hacen daño. Los encierran en un círculo verde. Imitan los sonidos de los animales.

Busco el elemento que pertenece a cada conjunto

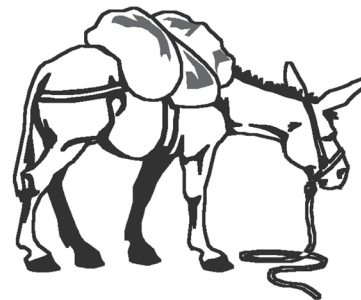
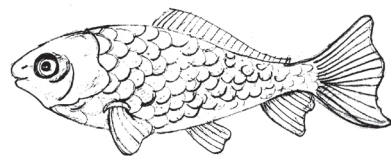
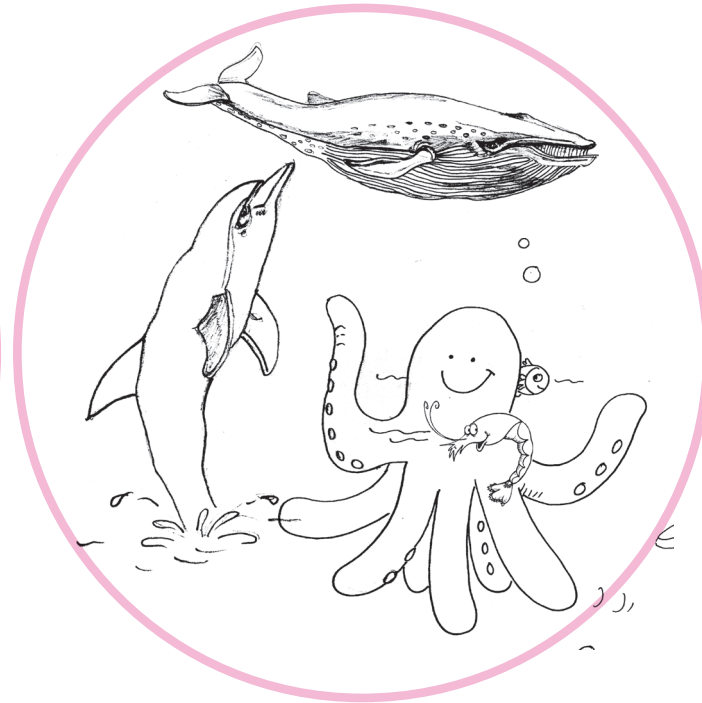

Los niños y las niñas mencionan el nombre de los animales que aparecen en el primer círculo. Reconocen que forman un conjunto de animales terrestres. Buscan el elemento que corresponde a este conjunto, en los círculos de abajo. Trazan una línea, con color naranja, para unir el conjunto con el elemento que pertenece. Proceden de igual forma con el segundo conjunto, identificando los animales como aéreos. Trazan una línea verde para unir el segundo conjunto con su elemento y una línea violeta para unir el último conjunto con el elemento al que pertenece. Mencionan los lugares donde viven los animales que conocen. Pintan las ilustraciones.



Juguemos lotería

cartón 1

cartón 2

cartón 2

Tiene varios brazos,
Vive en el fondo del mar.
(pulpo)

Vuela sobre las flores,
Vive en un panal.
(abeja)

Es dañino, come papel,
Vive en las casas o en el
campo.
(ratón)

Es animal aéreo.

Es animal terrestre.

Es animal acuático.

Es animal alimenticio.

Es animal dañino.

Vive en un establo.

Vive en un chiquero.

Vive en un gallinero.

Vive en un nido.

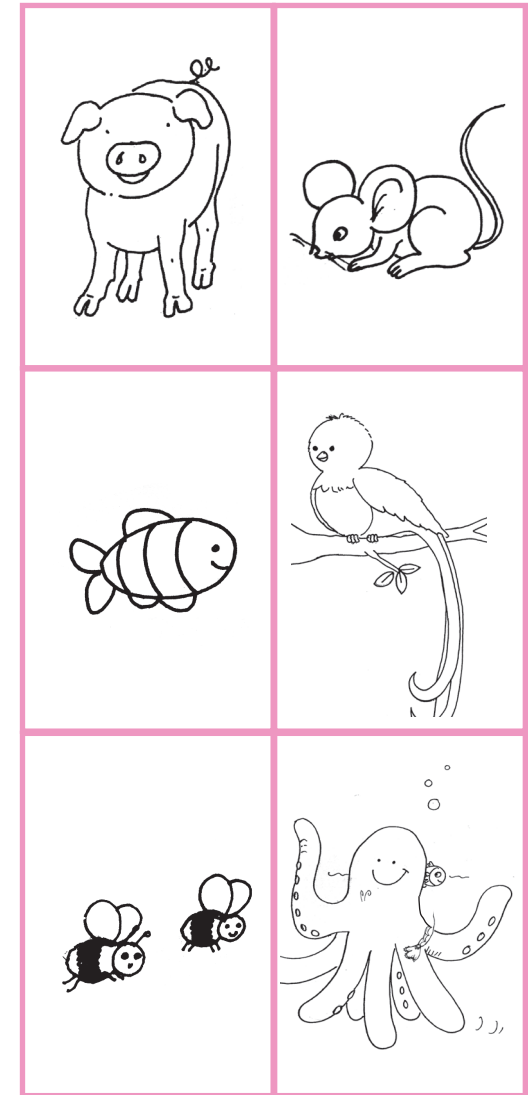
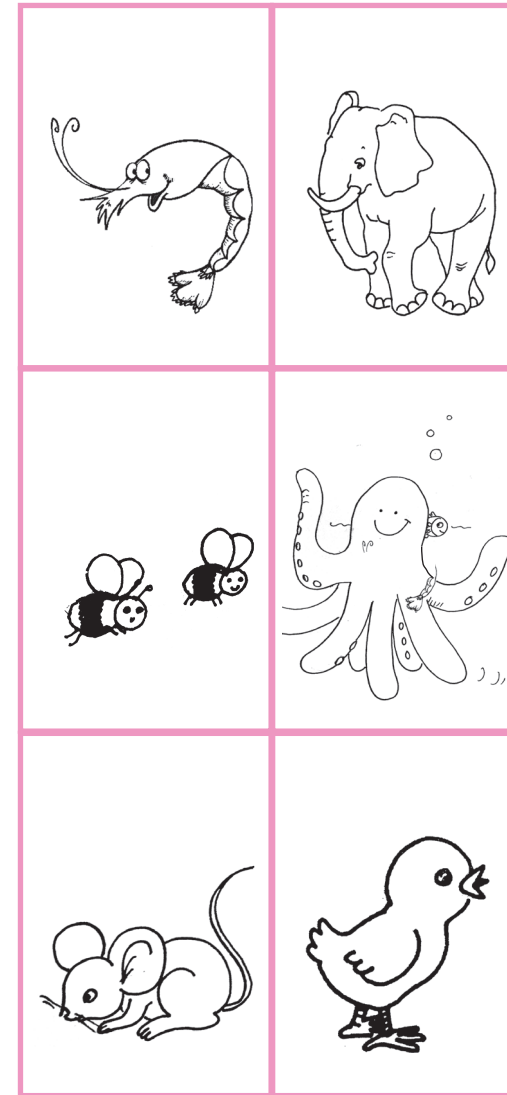
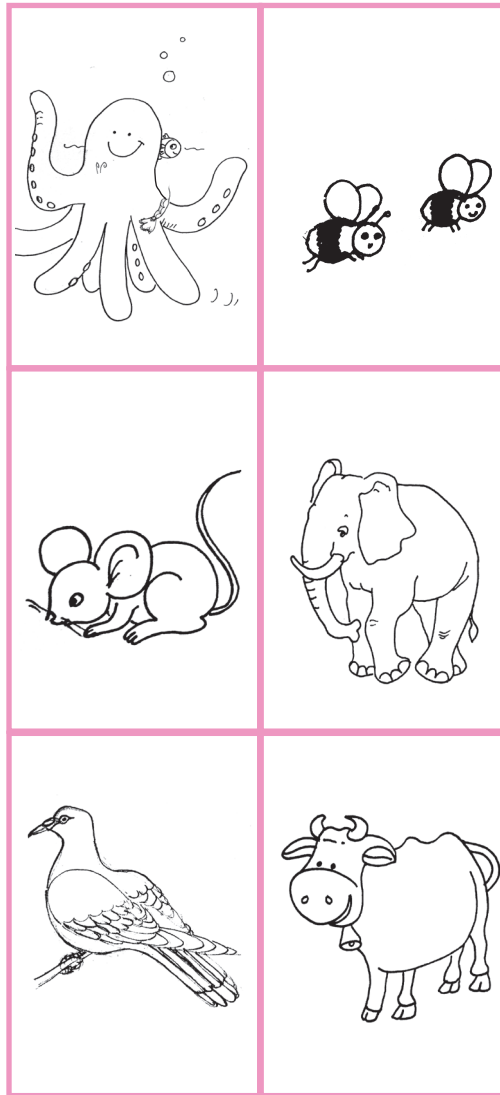

Completo
mi trabajo



Sigo
instrucciones



Trabajo limpio
y en orden

Observan las ilustraciones. Señalan: los animales acuáticos, terrestres, aéreos, los que son dañinos y los que son alimenticios. Recuerdan dónde viven y cuál es el sonido que emiten. Juegan a adivinar de qué animal está hablando el o la docente, por las características que menciona, por ejemplo: “es alimenticio y muge”, “nada en los lagos, mueve la cola”, “tiene una nariz larga y las orejas grandes”, etc. Responden a las adivinanzas que el docente lee. Aprenden una y la repiten marcando el ritmo, caminan siguiendo el ritmo de la adivinanza y hacen gestos que complementan el mensaje. Todos hacen bolitas de papel, escogen el cartón que van a jugar. Los niños escuchan la descripción y dicen en voz alta su respuesta. (Pueden ser diferentes)

Dibujo la canasta de la fruta

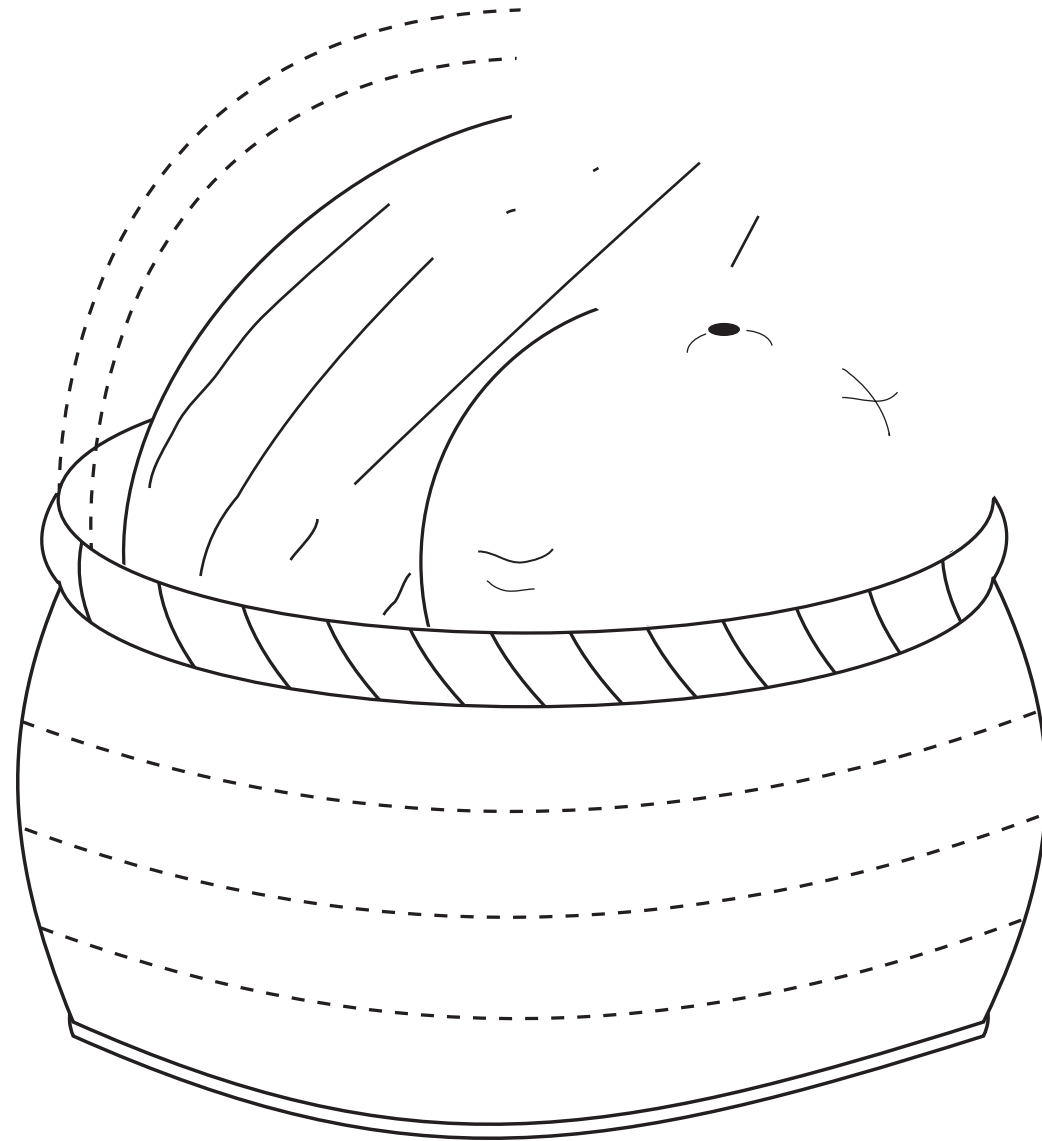
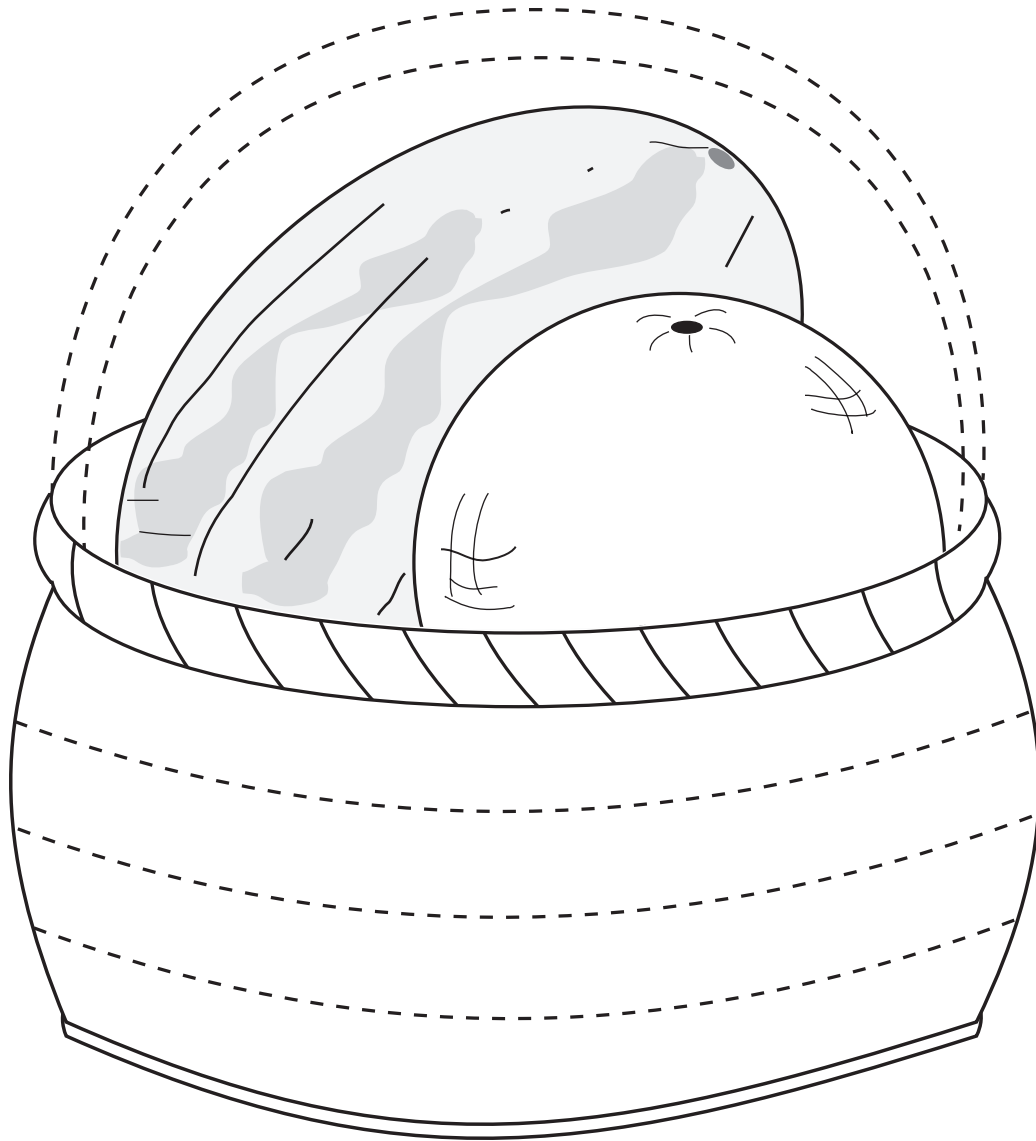

Completo
mi trabajo



Sigo
instrucciones



Trabajo limpio
y en orden

Los niños y niñas escuchan que cuando sembramos una semilla, nace una planta, que produce flores y después de las flores, nacen los frutos. Observan la ilustración y describen lo que ven. Contestan: ¿cómo nacen la sandía y el melón? Escuchan que nacen en el suelo, en plantas enredaderas. Otros frutos nacen en árboles. Contestan: ¿qué árboles de frutas conocen? ¿Qué necesitan las plantas para crecer? Pintan la sandía color verde y el melón color naranja. Trazan las líneas que faltan en la primera canasta con crayón morado y luego, terminan la segunda canasta con crayón naranja.

Trazo el camino que siguieron Gabriel y Daniela para recolectar las verduras

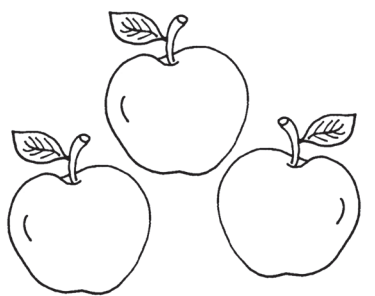
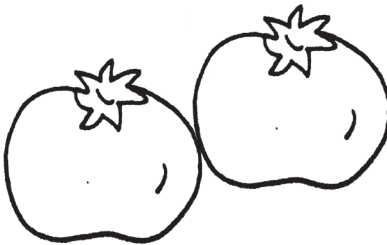
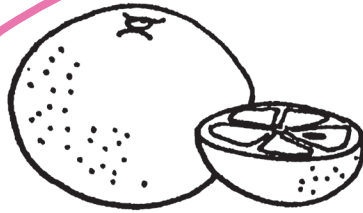
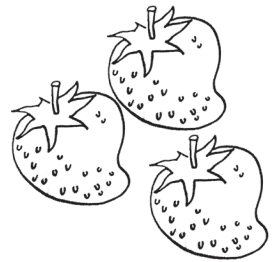
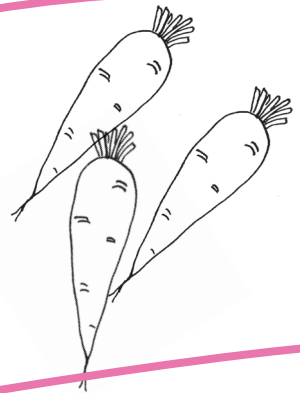
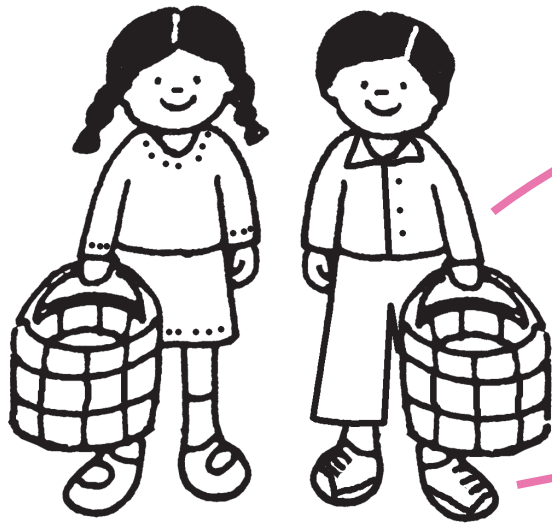

Completo mi trabajo



Sigo instrucciones



Trabajo limpio y en orden

Los niños y niñas trazan con el dedo el camino que recorren Gabriel y Daniela. Para ello, siguen las instrucciones que escuchan. El o la maestra les indica: primero llegarán a donde están las zanahorias, luego las fresas, después a los elotes. ¿A dónde llegarán después? ¿Qué recolectarán después? Escuchan las expresiones y levantan la mano cuando el o la docente dice algo que es falso, se paran cuando dice algo verdadero. Ejemplo: En la ilustración vemos manzanas. Los elotes se comen crudos. Pintan las ilustraciones. Encierran en un círculo las ilustraciones que pertenecen al conjunto de las frutas.

¿Cómo nacen las plantas?

En esta maceta
que compró mamá,
semillas de flores
voy a sembrar.

Primero, la tierra
he de colocar,
sin piedras, ni palos...
que he de quitar.

Estas semillas,
en un agujero he de colocar,
y tapadas con tierra,
las he de dejar.

Esto que yo he hecho
se llama sembrar
con mi regadera
las he de regar.

Ahora, el sol calienta y
El agua hace lo demás...
Nace, crece, crece,
Hojas tiene ya,
Sujetas al tallo...
Ya florece, ya



Completo
mi trabajo



Sigo
instrucciones



Trabajo limpio
y en orden

Los niños y las niñas escuchan la narración en forma de poema. Repiten el poema varias veces, por estrofa. Responden: ¿qué es lo primero que voy a hacer cuando siembre una semilla? ¿Qué hago después? ¿Qué sucede con la planta? Se ubican en la página 107 y describen las ilustraciones, que se encuentran en desorden. Escuchan: ayer sembré una semilla. Hoy la estoy regando con agua. Mañana nacerá un tallo con hojas y después unas flores. Los niños y las niñas pintan las ilustraciones, las recortan y pegan en estos cuadros vacíos, en el orden en que sucedieron las actividades.

¿Cuál fruta o verdura pertenece al conjunto?

A veces soy muy rabiosa,
Y puedo hacerte llorar.
Otras veces deliciosa,
Acompaño un buen manjar.
¿Quién soy?

(La cebolla)

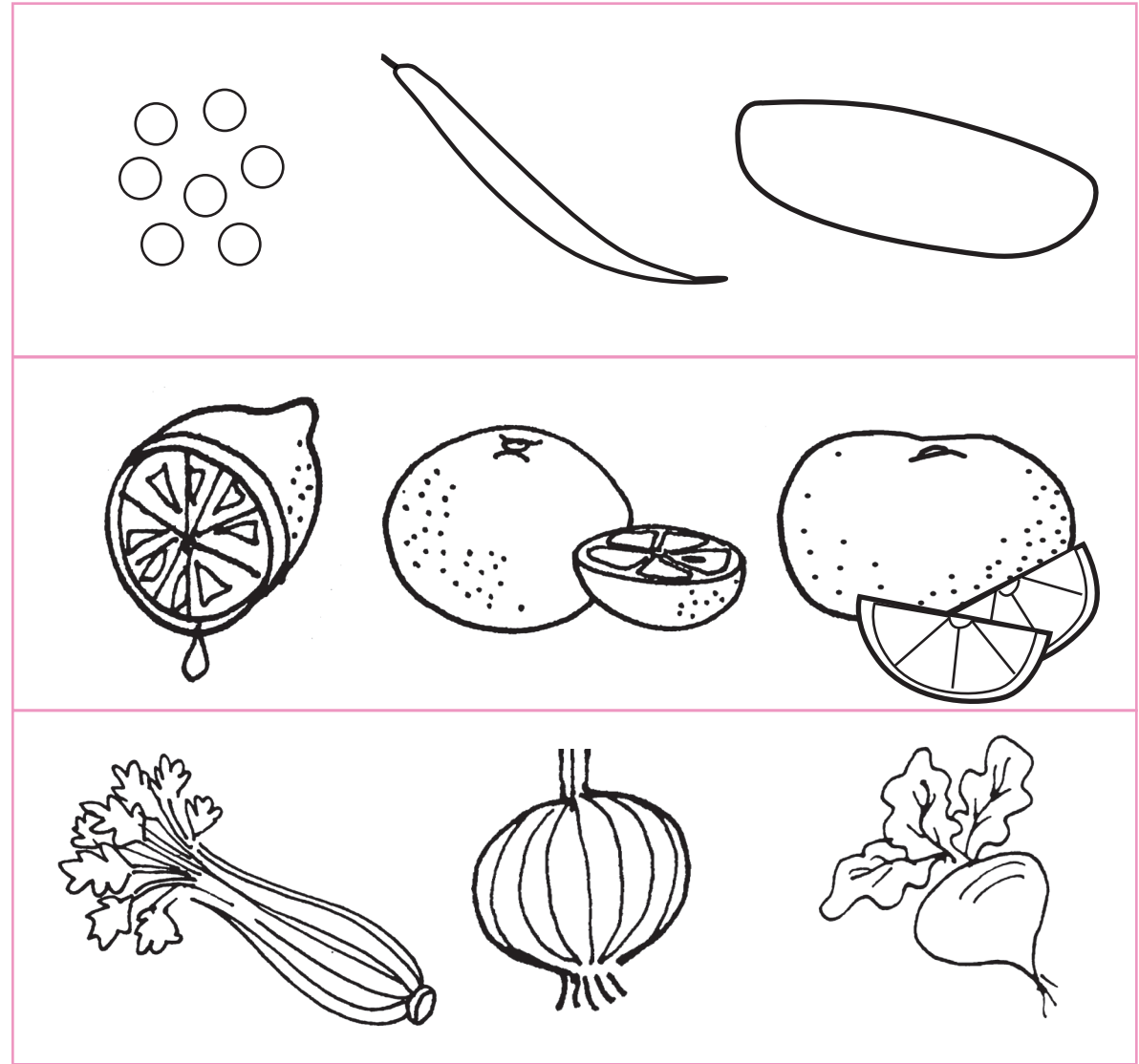
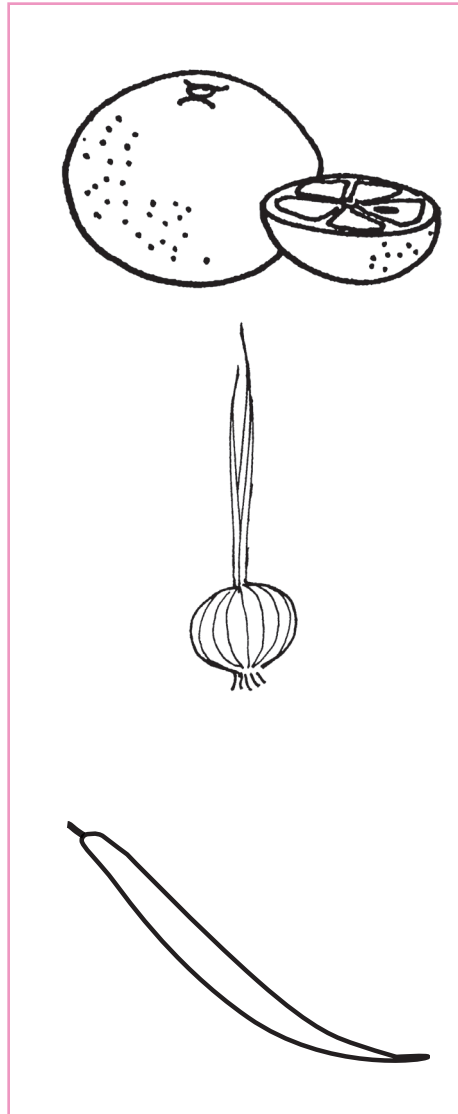

Completo mi trabajo



Sigo instrucciones



Trabajo limpio y en orden

Los niños y niñas observan las ilustraciones del primer cuadrado. Dicen los nombres de las verduras o frutas que ven. Buscan en los conjuntos de la derecha, aquella a la que pertenece cada verdura o fruta de la primera columna. Trazan una línea para unir la fruta o verdura, con su conjunto. Escuchan los nombres de las ilustraciones que no conocen. Escuchan la adivinanza y dicen la respuesta. Pintan las verduras y el limón, de color verde y las otras frutas de color naranja.

Jugamos memoria con las frutas y las verduras

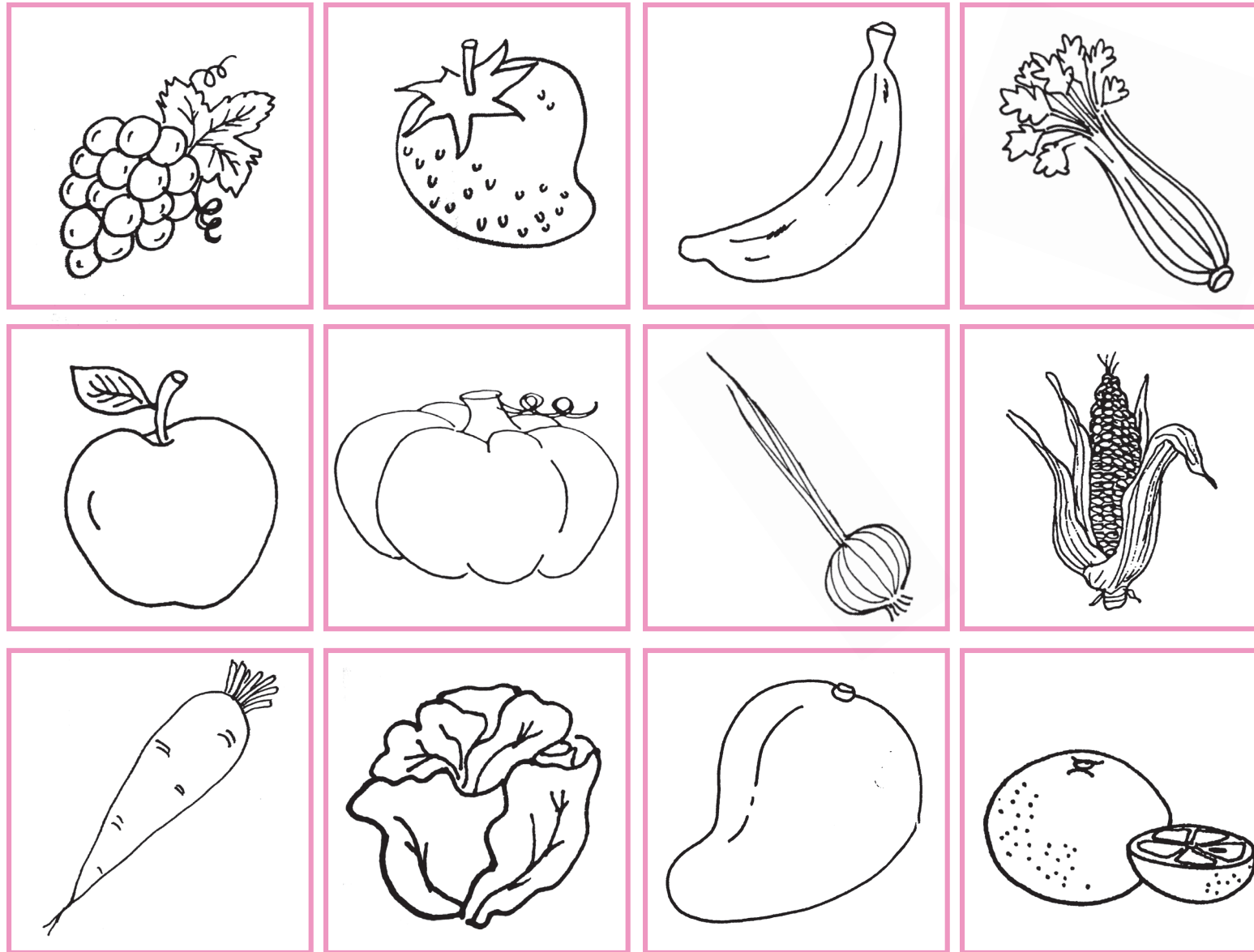

Los niños y niñas observan las ilustraciones y describen lo que ven. Responden: ¿Qué frutas ven en las ilustraciones? ¿Qué verduras ven en las ilustraciones? ¿De qué colores son? Se ubican en la página 109. Pintan las ilustraciones, las recortan y las colocan encima de las ilustraciones de esta página. Juegan memoria. Para ello los alumnos se juntan en parejas. Juntan los dos juegos de tarjetas. Colocan las tarjetas boca abajo y van levantando una a una, tratando de hacer parejas. Si no aciertan, las vuelven a poner boca abajo y memorizan dónde están, para darle vuelta en el siguiente turno y juntar las parejas. Gana quien tenga más parejas al final.



Completo
mi trabajo



Sigo
instrucciones



Trabajo limpio
y en orden

¿Cómo nacen estas frutas?



Completo mi trabajo



Sigo instrucciones



Trabajo limpio y en orden

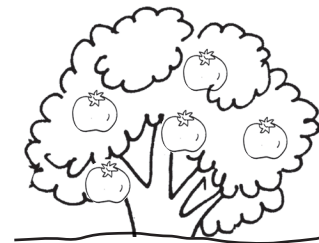
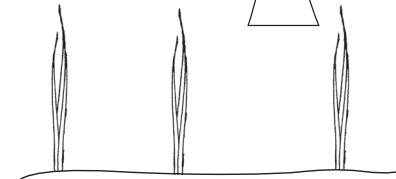
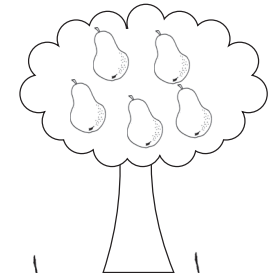
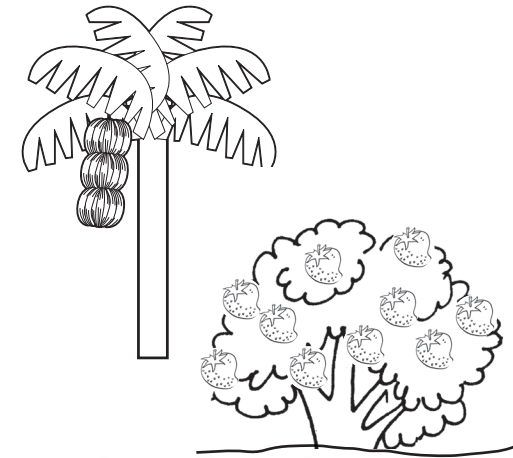
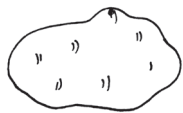
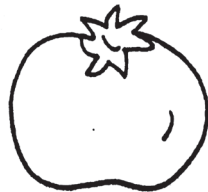
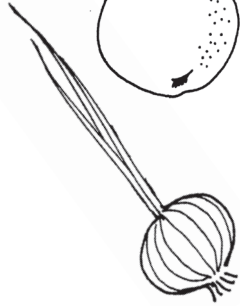

Observan las ilustraciones y describen lo que ven en la primera columna. Buscan en la segunda columna la ilustración que indica dónde nacen. Trazan una línea para unir la fruta o verdura con la ilustración que corresponde en la columna de la derecha. Explican lo que ven. Encierran en un círculo con color verde, los elementos que pertenecen al conjunto de plantas que nacen en árboles. Trazan un círculo con color naranja, los elementos del conjunto de plantas que nacen debajo de la tierra.

Sección 4: La comunidad

Cuando estoy en el campo...

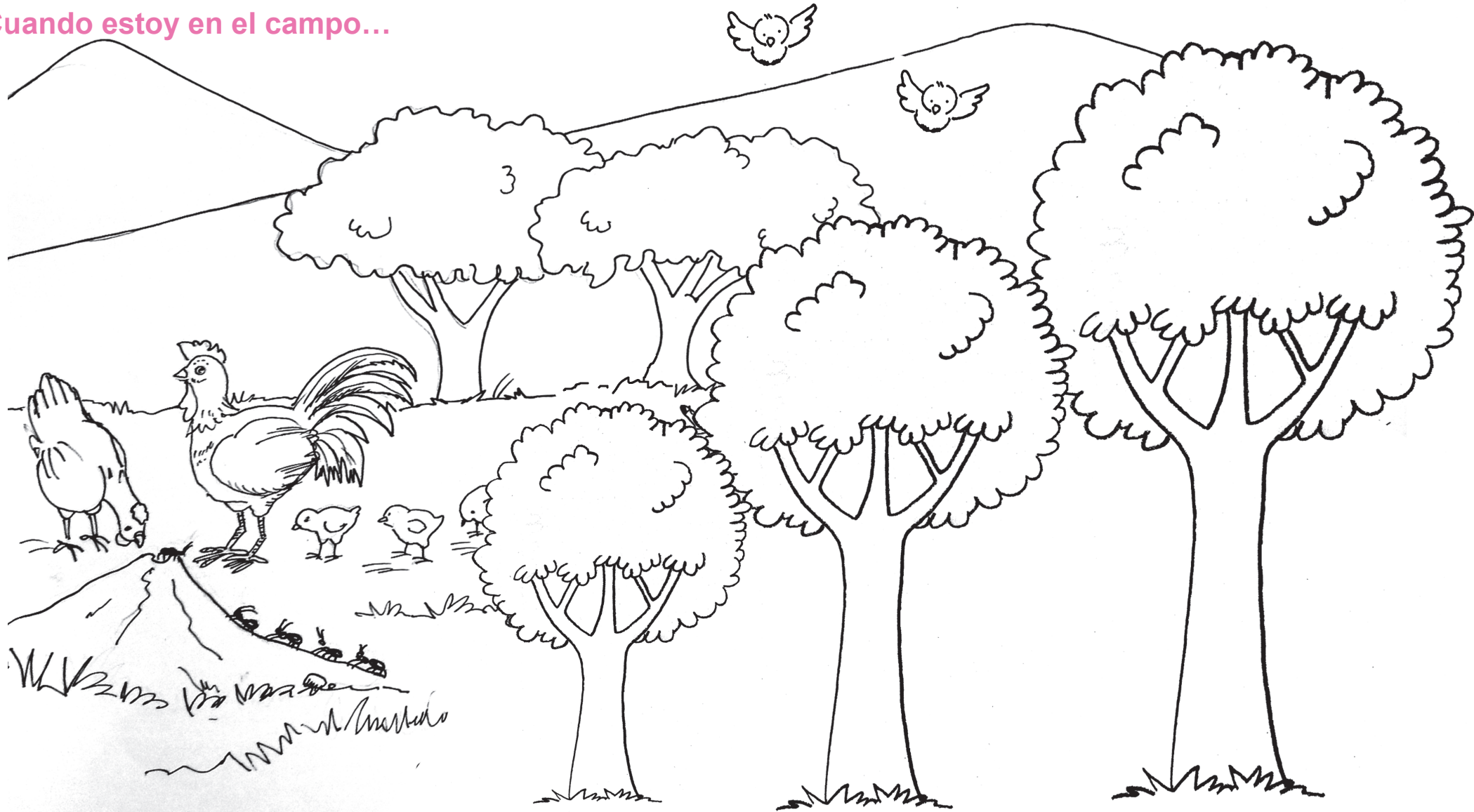

Completo
mi trabajo



Sigo
instrucciones



Trabajo limpio
y en orden

Los niños y las niñas observan la ilustración y describen lo que ven. Responden: ¿Qué sonidos se escuchan en el campo? ¿A qué hora se levantan las personas en el campo? Cuando amanece, ¿qué se ve en el campo? ¿Cómo es el aire en el campo? Señalan los árboles y pintan de color verde el grande, amarillo el mediano y naranja el pequeño. Los niños se ponen de pie si la expresión que escuchan es falsa y suben la mano si es verdadera. Ejemplo: En el campo el aire es puro. En el campo se escucha el ruido de camionetas y carros pasando por la ventana. Pintan el resto de la ilustración.

Quando estamos en el campo vamos al mercado.



Completo mi trabajo



Sigo instrucciones



Trabajo limpio y en orden

Los niños y niñas observan la ilustración y describen lo que ven. Escuchan que en el campo las personas tienen la costumbre de ir al pueblo el día de mercado. Cuentan sus experiencias cuando han ido al mercado. Responden: ¿qué vende la señora? ¿Qué vende el señor? Se ponen en grupos de cinco y comienzan a decir mensajes sobre lo que hacen cuando van al mercado, cuchicheando al oído del compañero o compañera. Colorean las verduras de colores amarillo y verde. Señalan los comestibles que están a la izquierda y les hacen una línea color morado, señalan los comestibles que están a la derecha y les hacen un círculo.

En el campo, ¡vamos a la feria!



Observan la escena, describen lo que ven. Responden: cuando es la fiesta del pueblo, ¿han ido a la feria? ¿Qué han hecho? ¿A qué se han subido? ¿Han estado contentos o tristes? ¿Han comprado comida o vendido comida? Juegan a decir el contrario o los antónimos de las expresiones que escuchan. Ejemplo: En la feria han subido a los juegos. En la feria han bajado de los juegos. Luego, cada uno dirá una expresión utilizando la disyunción: Ejemplo: En la feria comen o beben alimentos. Colorean las ilustraciones.



Completo
mi trabajo



Sigo
instrucciones



Trabajo limpio
y en orden

Cuando estoy en la ciudad...

Alto y delgado,
cabeza brillante,
ilumina de noche
a los caminantes.

(El poste de luz)

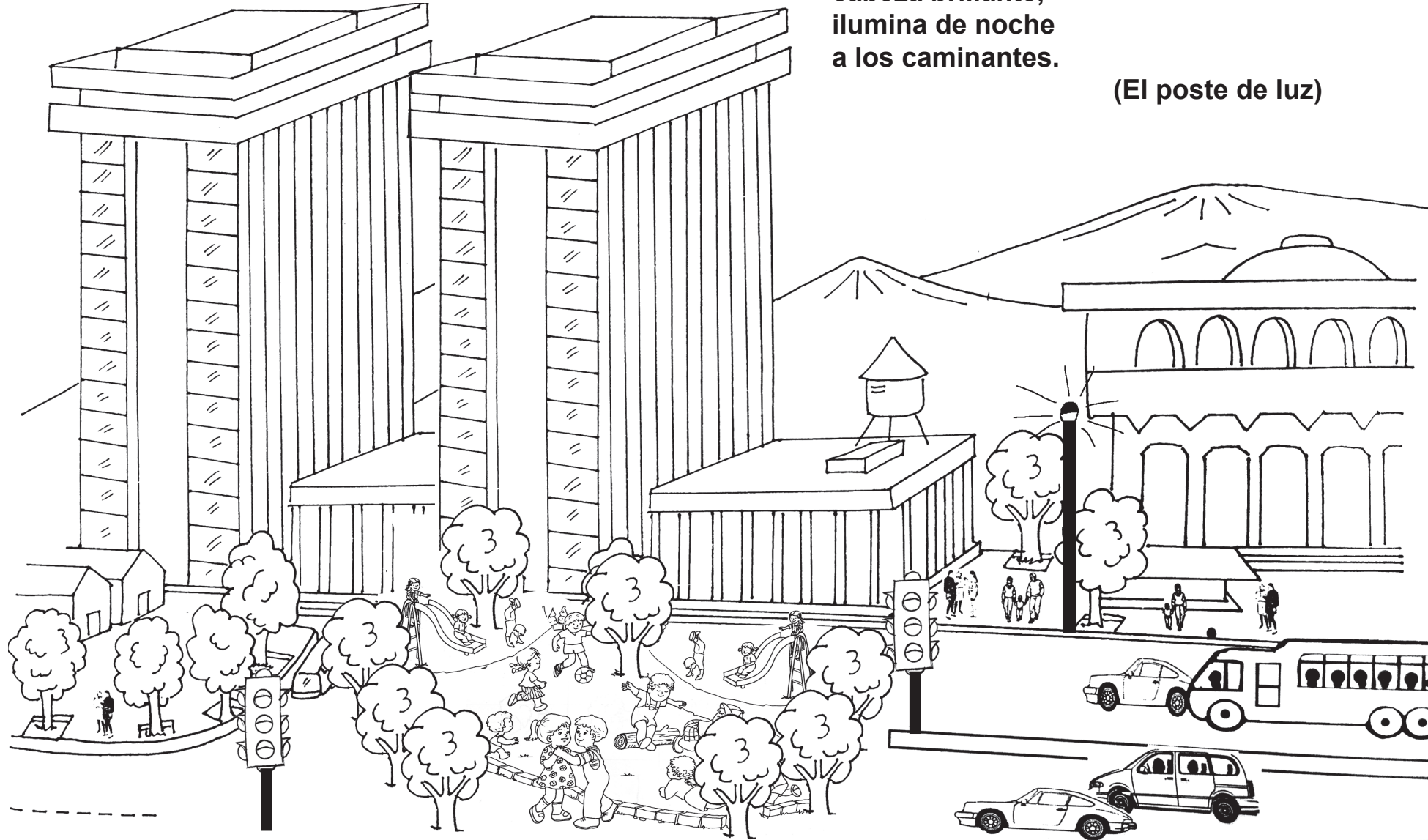

Completo
mi trabajo



Sigo
instrucciones



Trabajo limpio
y en orden

Observan la escena, conversan acerca de las características físicas de la ciudad. Describen lo que ven en las calles. Responden: ¿Qué tiene diferente la ciudad y el campo? ¿En qué se diferencian las casas de la ciudad y las casas del campo? ¿Cómo es el aire de la ciudad? ¿Qué ruidos se escuchan? En grupos de cinco integrantes expresan lo que ven, cuchicheándolo al compañero o compañera que tienen al lado. Escuchan expresiones que dice el o la docente, y las repiten cambiando para decirlo con un sinónimo. Ejemplo: La ciudad es bonita. La ciudad es hermosa. Los edificios tienen muchos pisos. Los edificios tienen varios pisos. Colorean la ciudad. Escuchan la adivinanza y dicen la respuesta. La repiten y la aprenden.

¿Qué hacemos con mis amigos y amigas, en la ciudad?

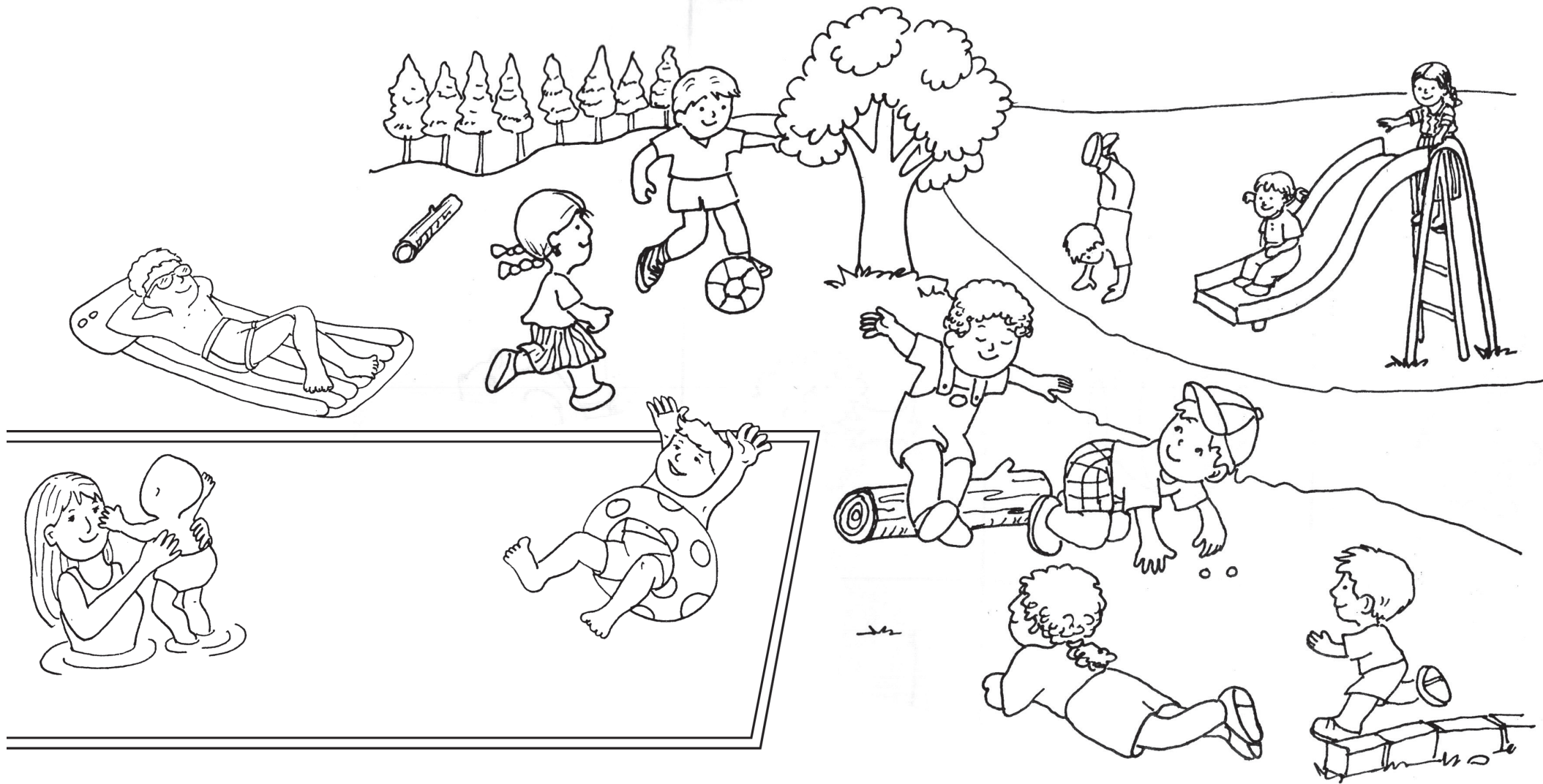

Completo
mi trabajo



Sigo
instrucciones



Trabajo limpio
y en orden

Los niños y las niñas observan la ilustración y conversan acerca de las actividades que realizan en la ciudad. Responden: ¿dónde juegan? Reconocen que no se puede jugar afuera de las casas, por lo que van a los parques. ¿Con qué juegan en el parque? ¿Qué hacen en la piscina? Mueven los brazos como si nadaran. En su lugar, corren, moviendo brazos y piernas. Colorean la ilustración.

¿Qué hacemos con mis amigos y amigas, en el campo?

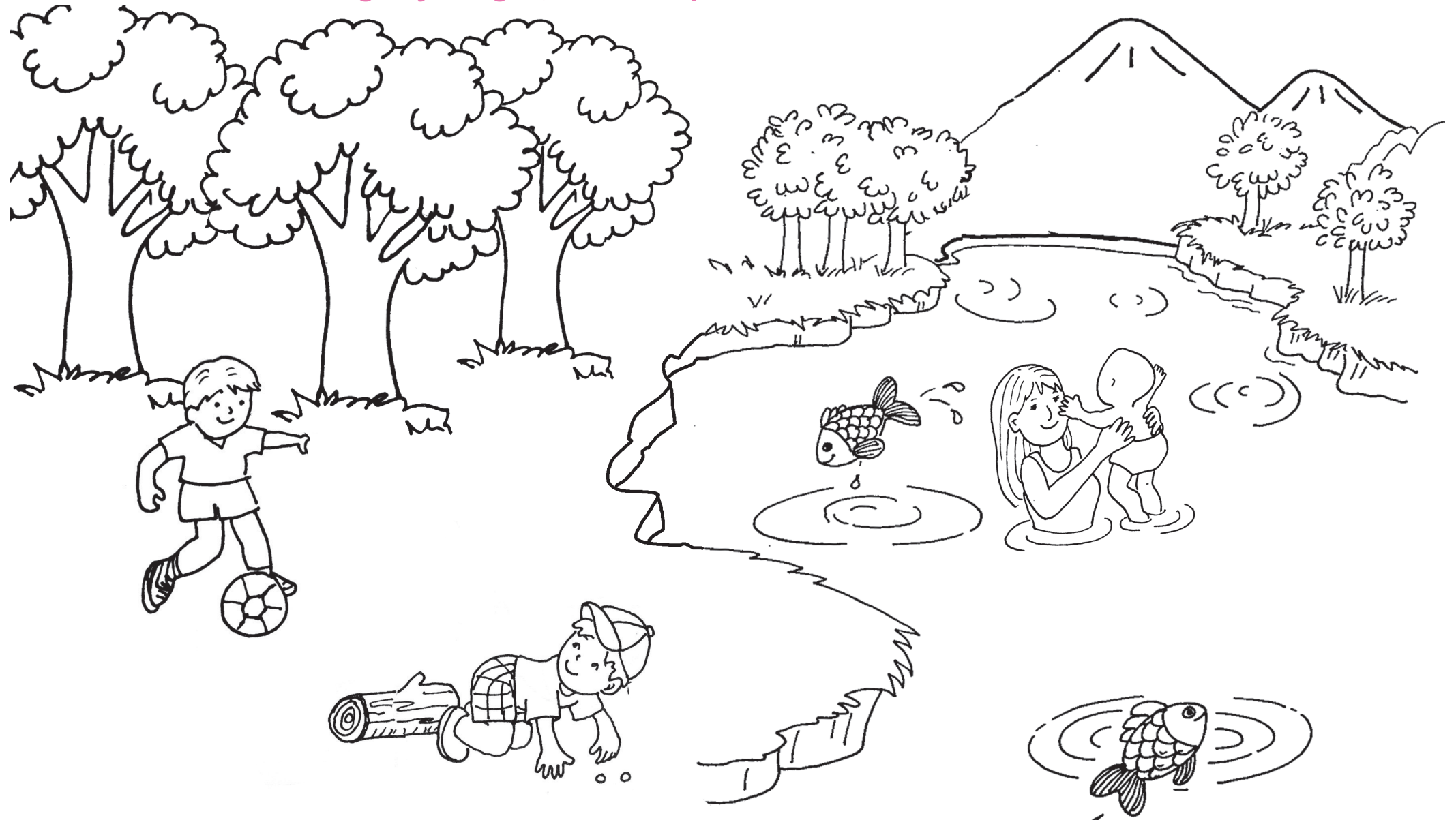

Completo mi trabajo



Sigo instrucciones



Trabajo limpio y en orden

Observan la ilustración y describen lo que ven. Responden: ¿qué hacen cuando están en el campo? ¿Qué hacen los y las niñas en el río? ¿Se puede hacer esto en la ciudad? Definen lo que sí se puede hacer en la ciudad y lo que no. Si no se puede nadar en el río ¿dónde nadan los niños que viven en la ciudad? Mencionan otras actividades que pueden hacer en el campo, que no pueden hacer en la ciudad. Señalan los niños que están arriba y hacen una línea a los que están abajo. Colorean la ilustración.

¿Qué elementos pertenecen al conjunto ciudad y cuáles al conjunto campo?

--	--



Completo
mi trabajo



Sigo
instrucciones



Trabajo limpio
y en orden

Observan los dibujos de la página 111, identifican aquellas que son del campo y las que son de la ciudad. El o la docente expresa juicios lógicos y los niños y las niñas representan con un código establecido en grupo, la identificación de: negación, afirmación. Recortan los dibujos, los pintan y los pegan en la hoja, los del campo en el lado izquierdo y los de la ciudad en el lado derecho.

¿Qué producimos en el campo?

Tengo un arbolito
que lo he de regar
con agua de los
cielos,
¿cuándo lloverá?

Verdes son sus
hojas
y blanca la flor;
quisiera verlo pronto
más alto que yo.

Nunca de su lado
me separaré;
será el mástil del
barco
que yo mandaré.

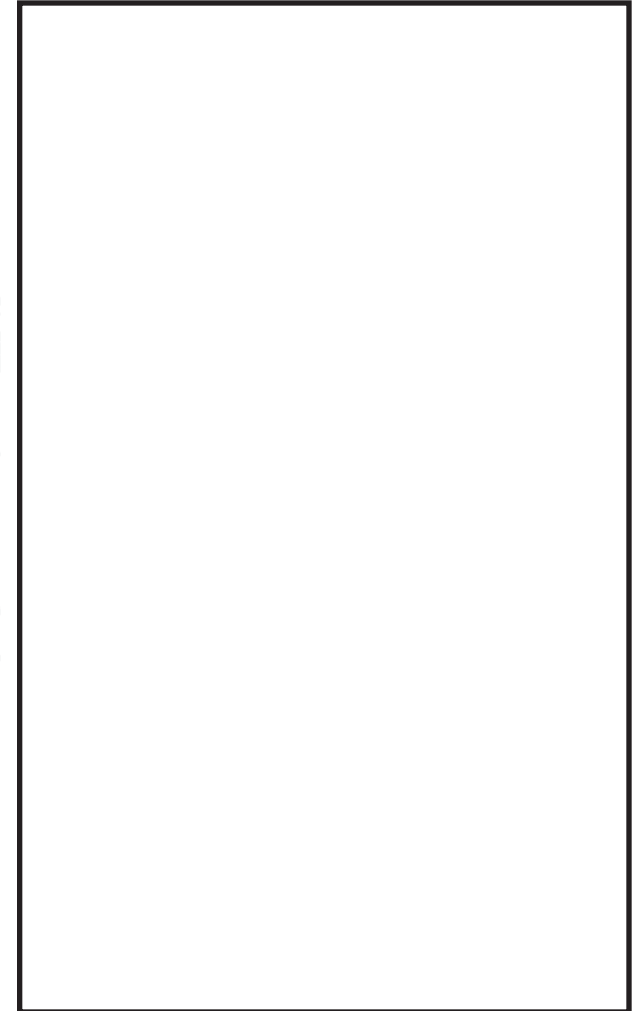
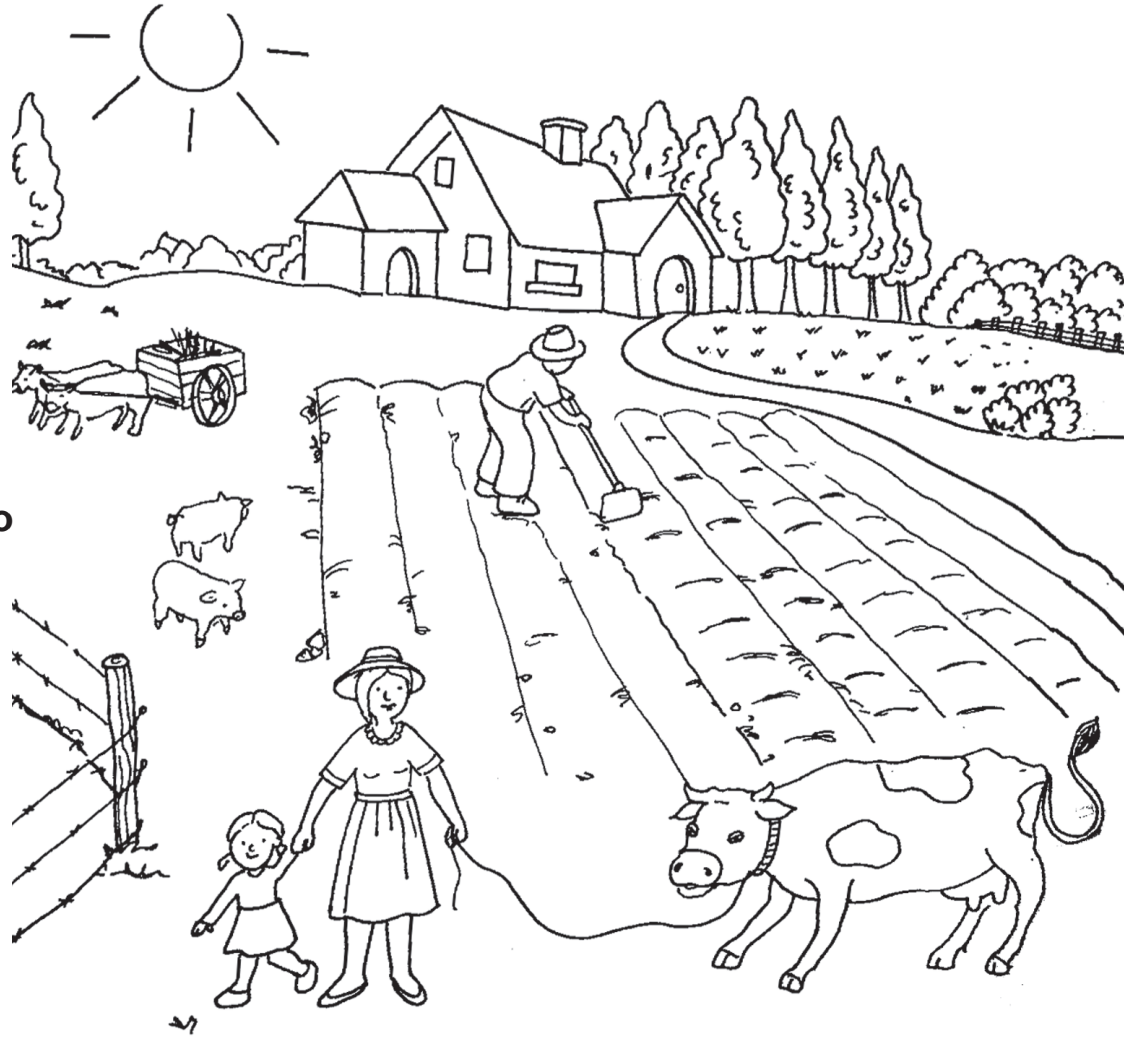

Completo
mi trabajo



Sigo
instrucciones



Trabajo limpio
y en orden

Observan la ilustración y describen lo que ven. Si nunca han estado en el campo, escuchan la explicación. En los surcos se siembran las semillas, que producen las plantas. Recuerdan los nombres de las plantas y que necesitan que se rieguen con agua para que crezcan. Responden: en la ciudad, ¿dónde se siembran las plantas? En macetas. Dibujan una maceta con flores en el cuadrado que está a la derecha. Colorean los surcos de color verde. Escuchan el poema y lo repiten. Contestan preguntas sobre su contenido. Lo aprenden y lo recitan.

¿Qué animales podemos tener en las granjas?

Baja a beber y no bebe.
 Baja a pastar y no pasta.
 Se revuelca y no se ensucia.
 ¿Quién es?

(La sombra del caballo)

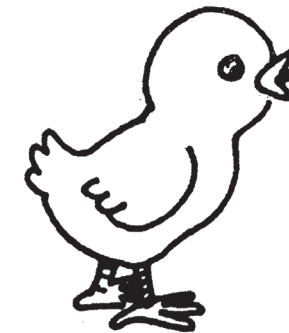
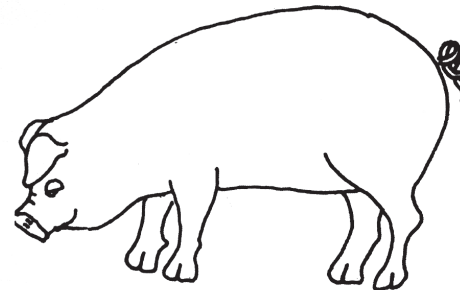
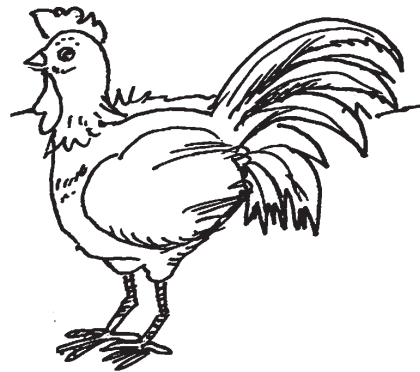
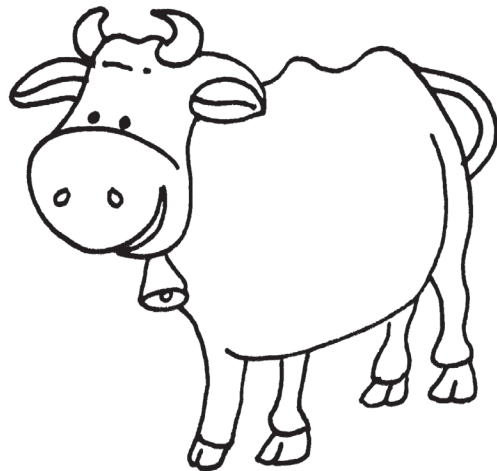
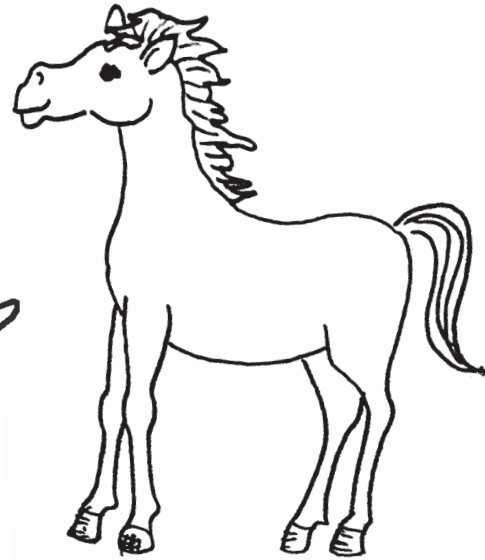
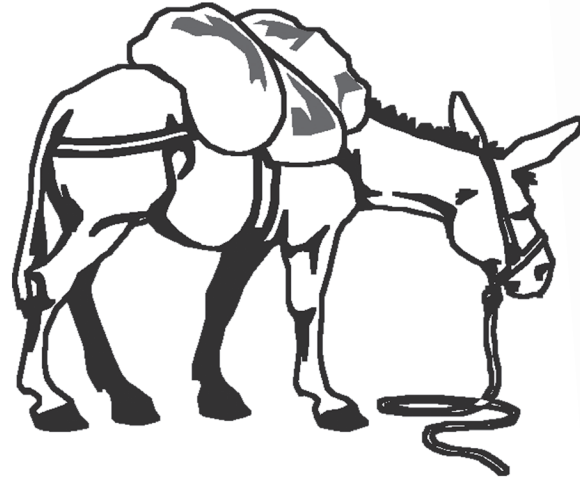

Completo
mi trabajo



Sigo
instrucciones



Trabajo limpio
y en orden

Los niños y las niñas observan la ilustración y recuerdan los nombres de los animales que crecen en el campo, en las granjas. Señalan los animales que son grandes, les hacen una línea color verde; los animales medianos con una línea color naranja; y los pequeños con color morado. Los y las niñas imitan el sonido de los animales. Responden: ¿se pueden tener estos animales en la ciudad? ¿Qué otros animales se pueden tener en la granja? Escuchan la adivinanza. La repiten y dicen su respuesta.

Los animales domésticos

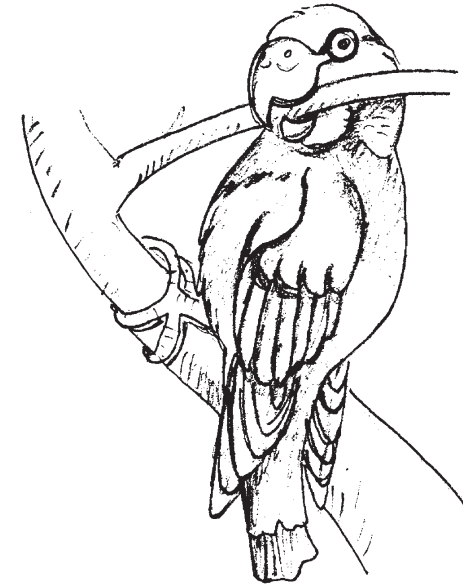
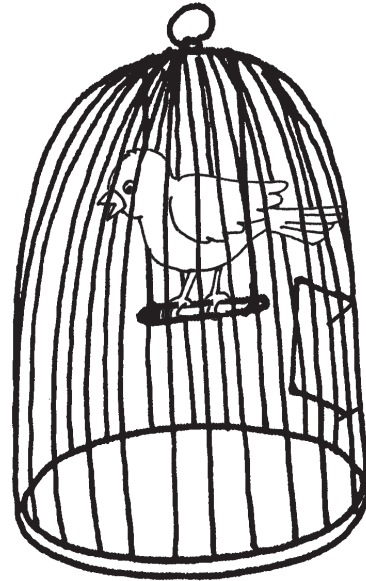
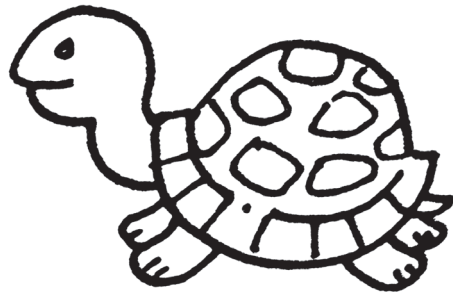
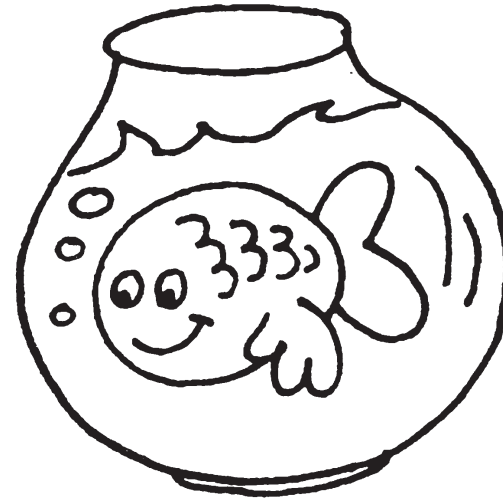
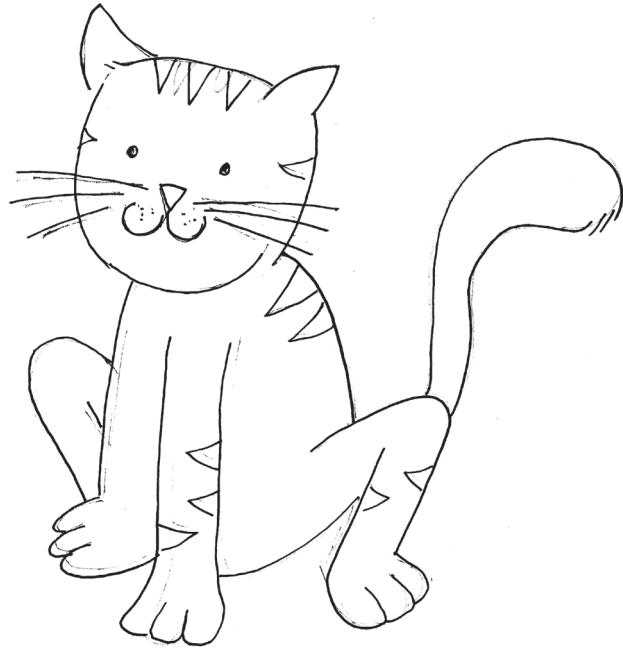

Completo
mi trabajo



Sigo
instrucciones



Trabajo limpio
y en orden

Observan los dibujos y dicen los nombres de los animales que ven. Responden: ¿se pueden tener estos animales adentro de las casas? ¿En qué otro lugar encontrarían un pez? ¿Dónde encontrarían un loro o un canario? Los niños y las niñas cierran los ojos y escuchan el sonido de un animal, que la o el docente hacen. Identifican el animal que emite ese sonido. Colorean los animales que vuelan, con color verde. El animal que es acuático, de azul. Los animales terrestres, de otros colores.

¿A qué conjunto pertenece?

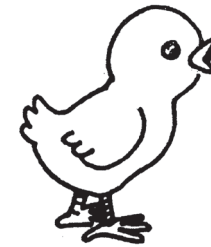
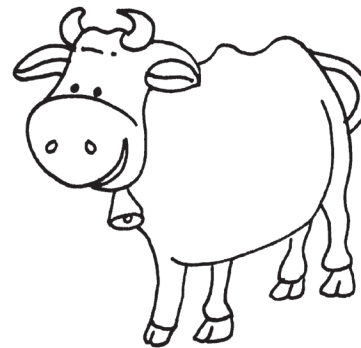
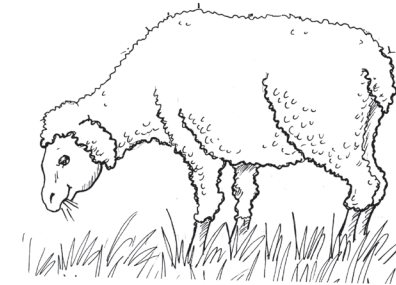
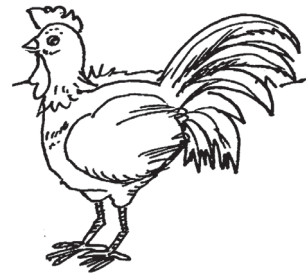
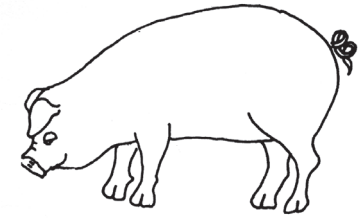
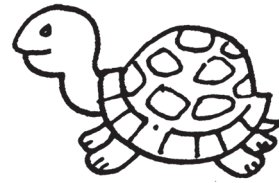
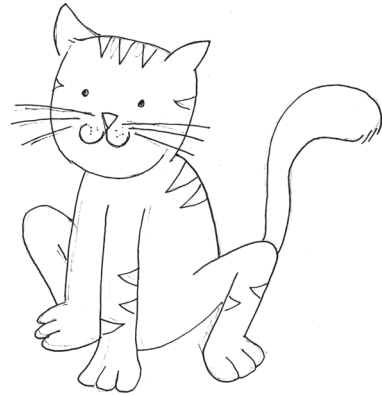
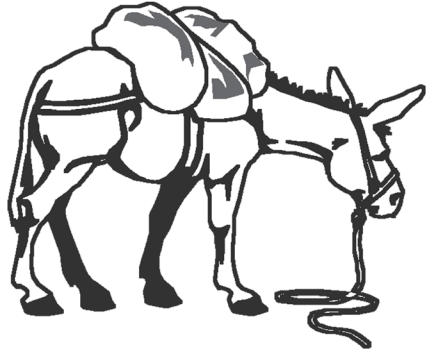

Completo
mi trabajo



Sigo
instrucciones



Trabajo limpio
y en orden

Los niños y las niñas observan los animales que aparecen en la ilustración, cierran los ojos y dicen los nombres que recuerdan. Responden: ¿qué animales son de corral y podemos verlos en las granjas? Les trazan un círculo verde. ¿Qué animales pueden tenerse en la casa? Les trazan un círculo naranja. Unen los círculos verdes con una línea color violeta, para formar el conjunto de animales de corral. Luego, unen los círculos naranja con una línea color azul, para formar el conjunto de animales domésticos. Salen al patio e imitan los sonidos de los animales de la granja. Reconocen el sonido que hace otra niña o niño y forman parejas. Imitan también la forma cómo caminan. Hacen lo mismo con los animales domésticos. Pintan las ilustraciones con el color que prefieran.

¿Viste tu programa?

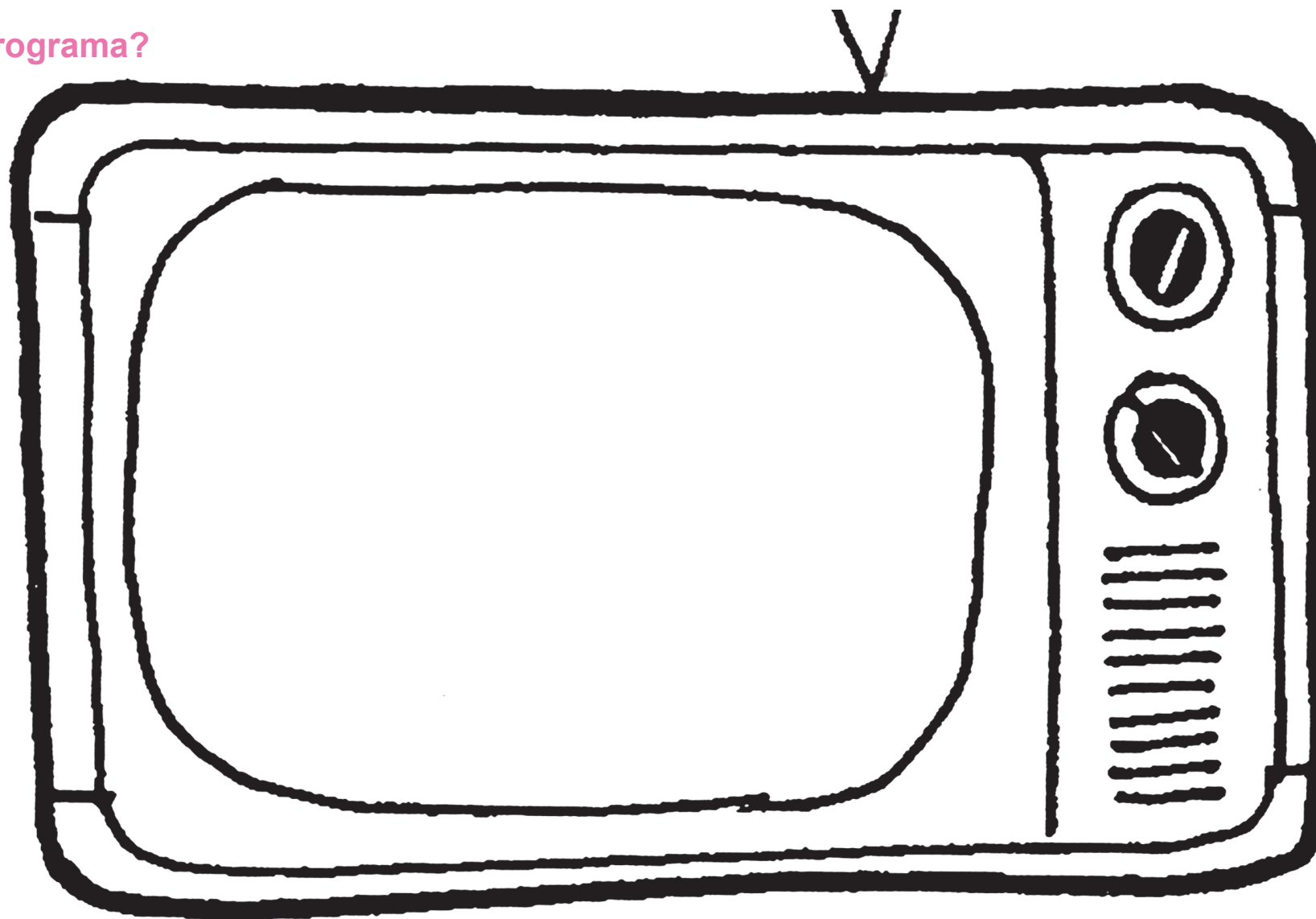

Completo
mi trabajo



Sigo
instrucciones



Trabajo limpio
y en orden

Los niños y las niñas observan la ilustración y conversan acerca de los programas que pueden ver en la televisión. Responden: ¿qué programas han visto en la televisión? ¿Cuál programa les gusta más y por qué? ¿Qué programa vieron ayer? ¿Qué programa van a ver hoy y cuál van a ver mañana? Dibujan en la pantalla de la televisión, el personaje que más les gusta del programa que vieron ayer. Escriben en las líneas abajo, el nombre del personaje. Imitan al personaje: ¿cómo baila, canta y habla? Colorean el dibujo. Punzan y bordan el marco de la televisión.

¿Has escuchado las noticias?

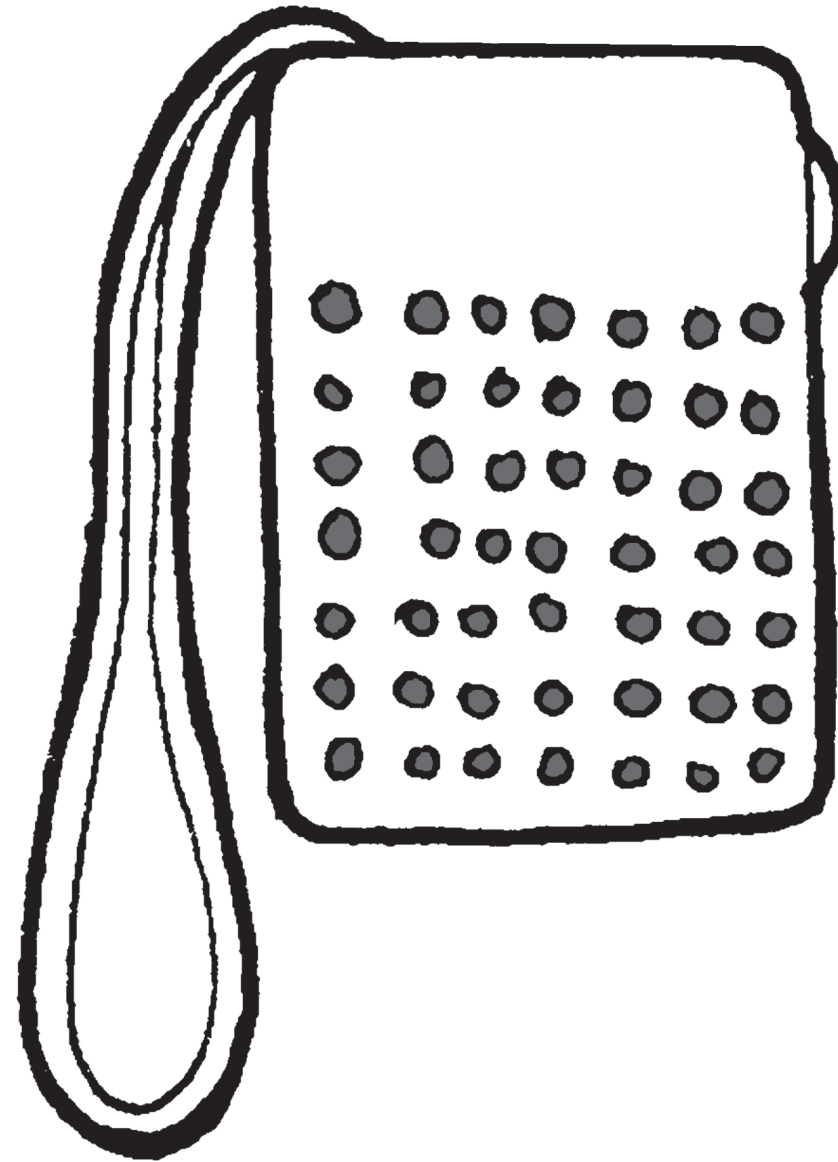
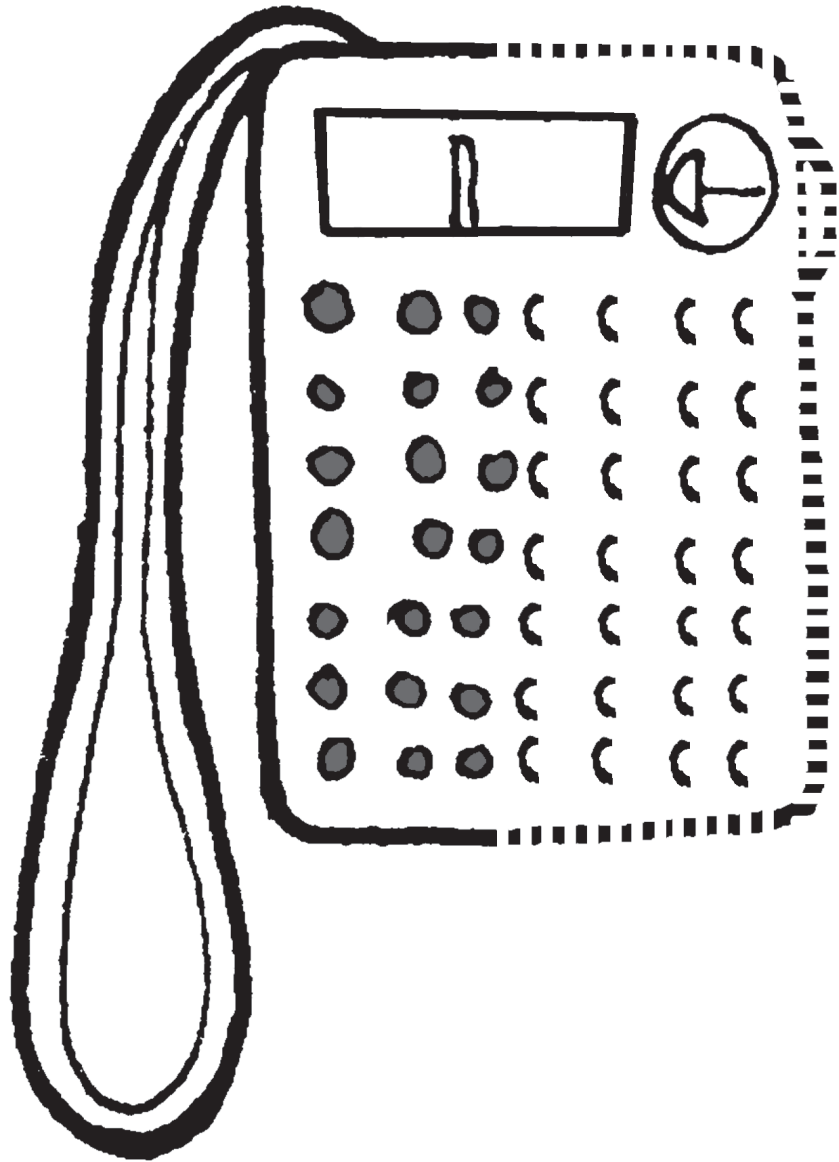

Los niños y las niñas observan la ilustración y conversan acerca de los medios que utilizan en su comunidad para comunicarse. Responden: ¿qué escuchan en la radio? Cantan un anuncio actual, juegan con su voz cantando lento, normal y rápido. Recuerdan una noticia que hayan escuchado y la repiten. Juegan a inventar noticias de la escuela y las dicen como si fueran locutores. Completan el radio de la izquierda, trazando las líneas punteadas con color verde. Completan el radio de la derecha, agregando las partes que le faltan. Utilizan crayón color violeta.



Completo
mi trabajo



Sigo
instrucciones



Trabajo limpio
y en orden

¿Me llamaste? ¡Hablemos por teléfono!



Completo
mi trabajo



Sigo
instrucciones



Trabajo limpio
y en orden



Los niños y las niñas observan las ilustraciones y conversan acerca de los tipos de teléfonos que conocen. Responden: ¿dónde se coloca el teléfono que está a la izquierda? Lo pintan de color violeta. ¿Dónde se coloca el teléfono que aparece en medio? Lo pintan de color verde. ¿Qué se necesita para utilizar el teléfono que está a la derecha? Lo pintan de color naranja. ¿Conocen los teléfonos comunitarios? Escuchan que en las comunidades donde no hay teléfonos, las tiendas o algunas casas, tienen teléfonos que prestan para que las personas puedan utilizarlos para llamar o para que los llamen. Se llaman teléfonos comunitarios. Si tienen teléfono en sus casas y conocen el número, lo dicen. Juegan a hacer un teléfono con dos vasos de papel y un hilo que colocan en el centro del fondo de cada vaso. En parejas, uno habla y el otro escucha. Coloren los teléfonos de papel y el hilo.

¡Comuniquémonos por escrito!

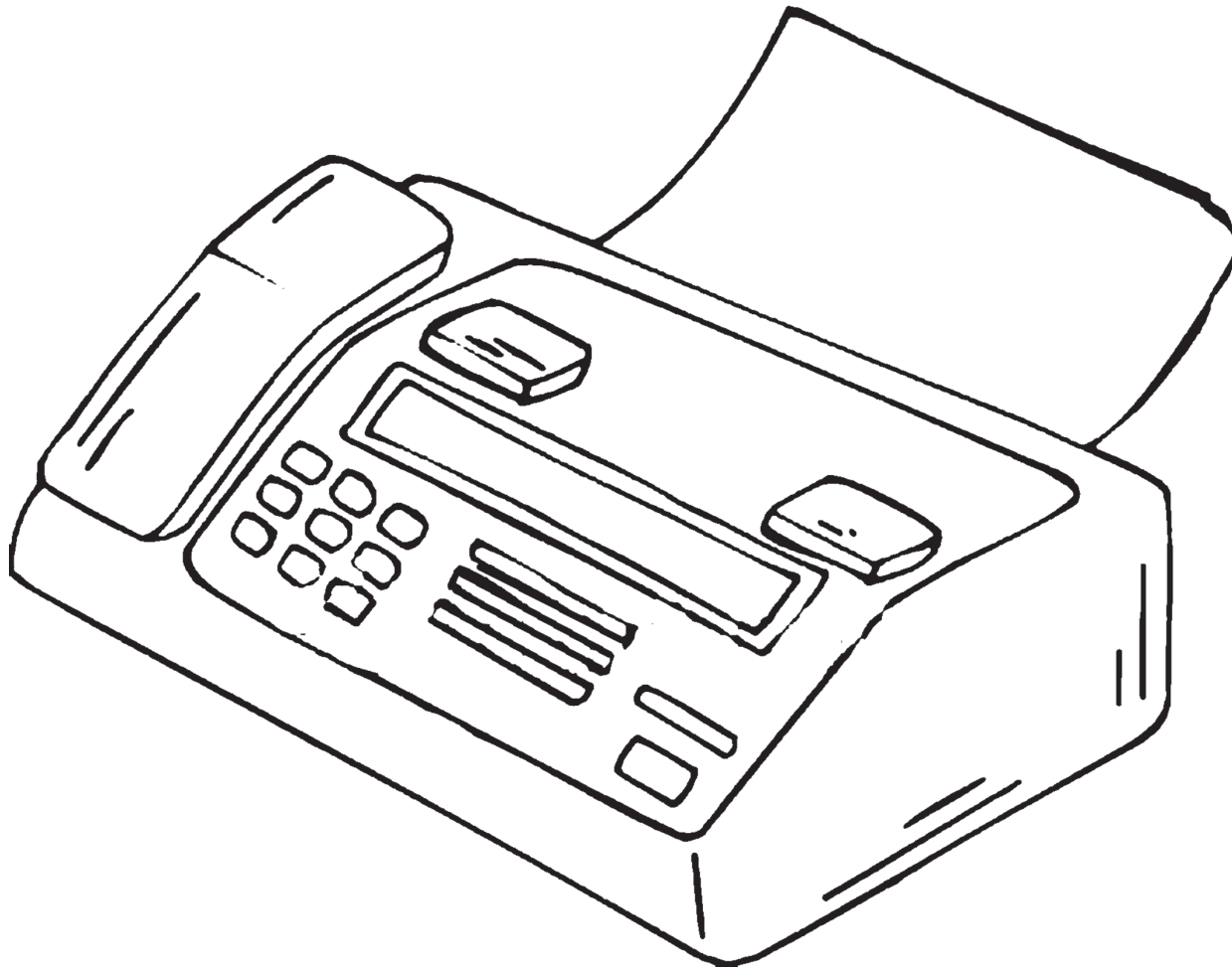

San Juan, 24 de mayo de 2008.

Querida Daniela:

Hoy que es tu cumpleaños, quiero desearte que tengas muchos abrazos de los que te queremos, tu mamá, papá y hermanitos. Voy a llegar personalmente a darte un beso y un regalo. ¿Quieres adivinar qué es?

Tu abuelita que te quiere mucho,

María



Completo
mi trabajo



Sigo
instrucciones



Trabajo limpio
y en orden

Los niños y las niñas observan las ilustraciones y reconocen el teléfono. Responden: ¿Por qué está saliendo una carta del teléfono? Escuchan: el fax es un teléfono que recibe llamadas y también cartas escritas. ¿Qué es una carta? Escuchan el mensaje que tiene la carta. Responden: ¿Qué creen que le van a dar de regalo? Escuchan: la carta tiene la fecha, el saludo a la persona que dirigen la carta, el mensaje que quieren dar, una despedida y la firma. Señalan las partes de la carta, con líneas de colores secundarios. Simulan que leen la carta, moviendo los ojos, siguiendo las líneas de izquierda a derecha. En una hoja de papel, contestan la carta (garabatos). Leen su carta. Colorean las ilustraciones.

¿Qué ves en el periódico?



Completo
mi trabajo



Sigo
instrucciones



Trabajo limpio
y en orden

El gran circo llegó

Redacción

El espectáculo que por muchos años ha maravillado a chicos y grandes, el show que nunca pasa de moda, el Gran Circo, por fin llega a nuestra comunidad.

Después de una larga gira alrededor del mundo el Gran Circo por fin instalada sus coloridas carpas en los campos de nuestra comunidad para ofrecernos el espectáculo más impresionante jamás visto.

Risas, diversión, asombrosos malabares, magia y aplausos es lo que podremos disfrutar en las funciones que el Gran Circo tiene preparadas para toda la familia.

Con los divertidos payasos, los temerarios trapecistas, los asombrosos animales y nuevas atracciones, el Gran Circo nos promete un espectáculo que por mucho tiempo permanecerá en nuestra memoria.

Ven con toda la familia al Gran Circo, instalado en los campos de nuestra comunidad, en funciones de 11:00, 15:00 y 19:00 horas

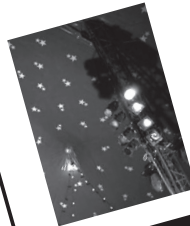

Los niños y las niñas observan la ilustración y conversan acerca de lo que pueden ver en el periódico. Interpretan la caricatura. Responden: ¿qué ven en la foto? ¿Les han tomado fotos? ¿Qué estaban haciendo en la foto? ¿Qué está sucediendo en la caricatura? Explican haciendo una narración de lo que sucede. Escuchan la lectura de la noticia. Responden a preguntas sobre la noticia, que hace el o la docente. Colorean la caricatura.

¿Te dieron un volante? No, pero vi la noticia en el afiche de la tienda



Completo
mi trabajo



Sigo
instrucciones



Trabajo limpio
y en orden

Los niños y las niñas observan las ilustraciones y conversan acerca de lo que anuncian. Escuchan que son dos tipos de comunicación que se utilizan en el campo y en la ciudad. El volante que está a la izquierda, es del tamaño de una media hoja. Está impreso y lo reparten en los lugares por donde uno pasa. ¿Les han entregado alguna vez uno? ¿Qué decía? El afiche aparece pegado en las paredes. ¿Han visto uno? ¿Qué decía? ¿Dónde los han visto pegados? ¿Qué creen que dice este volante? ¿Qué dice el afiche? ¿Dicen lo mismo? Escuchan las expresiones que dice el o la docente y suben la mano si son verdaderas. Ejemplo: Podemos ver afiches en las paredes de la tienda. Completan la ilustración del circo, con color naranja.

¿Cómo viajas cuando vas al campo?

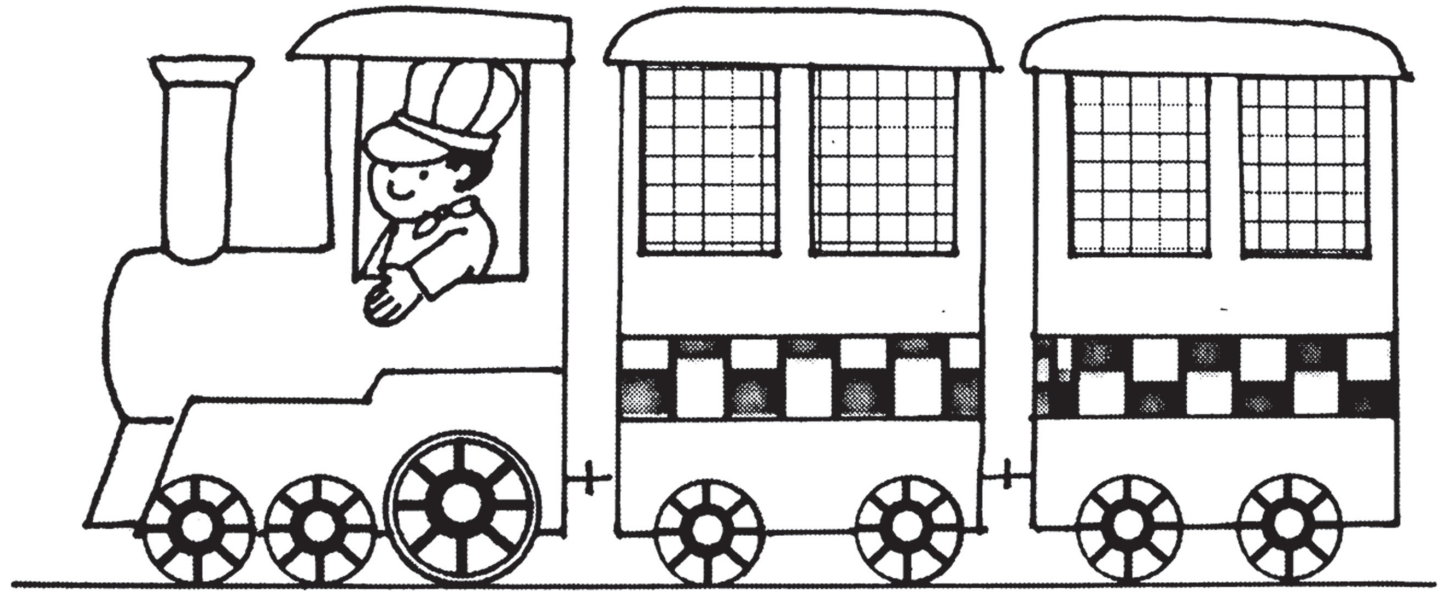
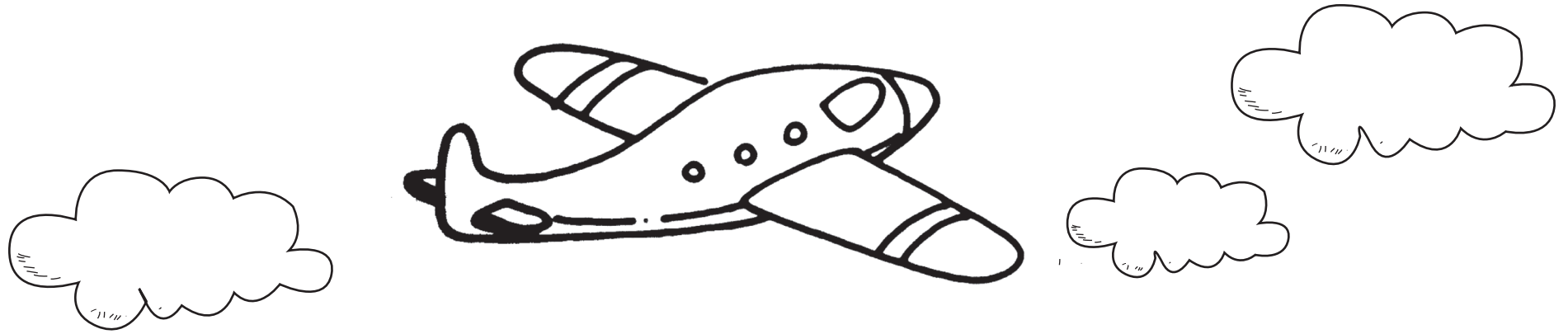

Completo
mi trabajo



Sigo
instrucciones



Trabajo limpio
y en orden

Los niños y las niñas observan las ilustraciones. Identifican las ilustraciones. Responden: ¿Han visto un avión? ¿Es diferente de este dibujo? ¿En qué se diferencia? Escuchan que se llama avioneta. ¿Qué hay en la ilustración de la derecha? ¿Han visto alguna vez un tren? ¿Para qué sirve? ¿Cómo va sentada la gente adentro? Ponen las sillas de dos en dos, en fila. Se sientan y un niño o niña va sentada adelante, es el o la conductora. Pretenden que van en tren y hacen el sonido chu- chu.- Cambian el ritmo del sonido: más rápido, más lento. Más agudo, más grave. Siguen el ritmo marcado por el o la docente: con los pies imitan el sonido a diferentes ritmos. Colorean las ilustraciones.

¿Cómo viajan otras personas?

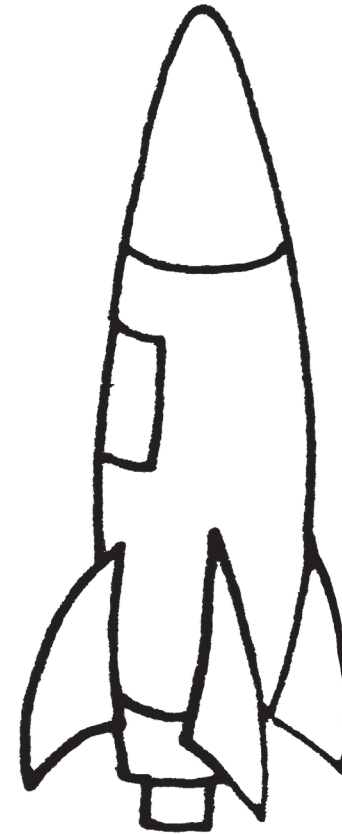
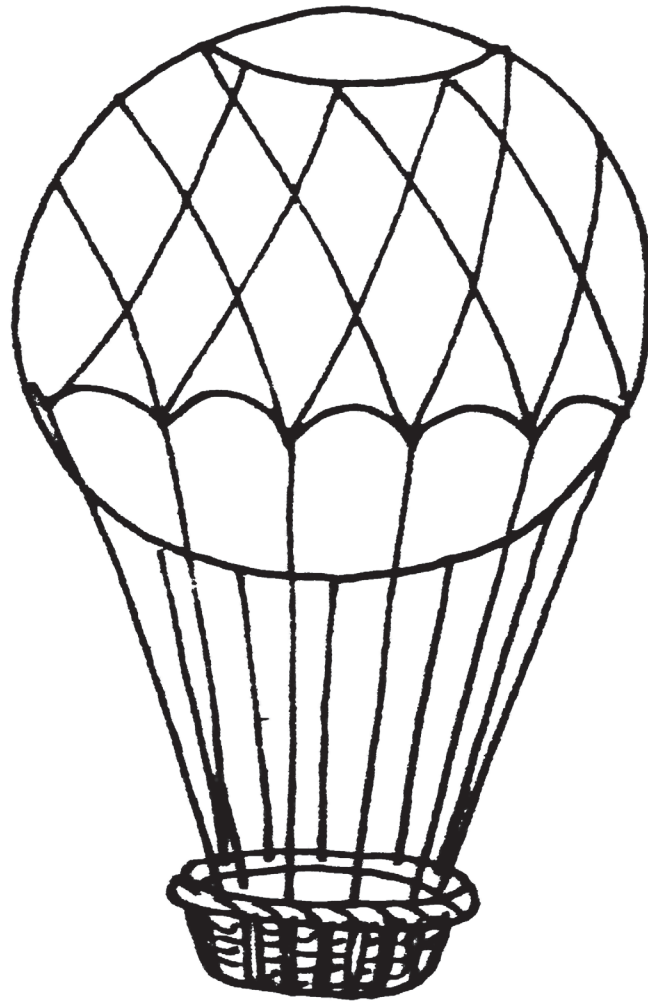

Observan las dos ilustraciones. Responden ¿qué ven en la ilustración que está a la izquierda? ¿Qué es lo que está a la derecha? Escuchan que los globos se usaban antes para viajar, pero que ahora sólo lo usan para ver el paisaje en viajes cortos. El cohete sirve para ir fuera al espacio. Los que montan en los cohetes se llaman astronautas. ¿Han escuchado de los astronautas que llegaron a la luna? ¿Les gustaría ser astronautas? Pintan el cohete con color amarillo, luego con color rojo y forman el naranja.



Completo
mi trabajo



Sigo
instrucciones



Trabajo limpio
y en orden

¿Cómo puedo viajar en la comunidad?

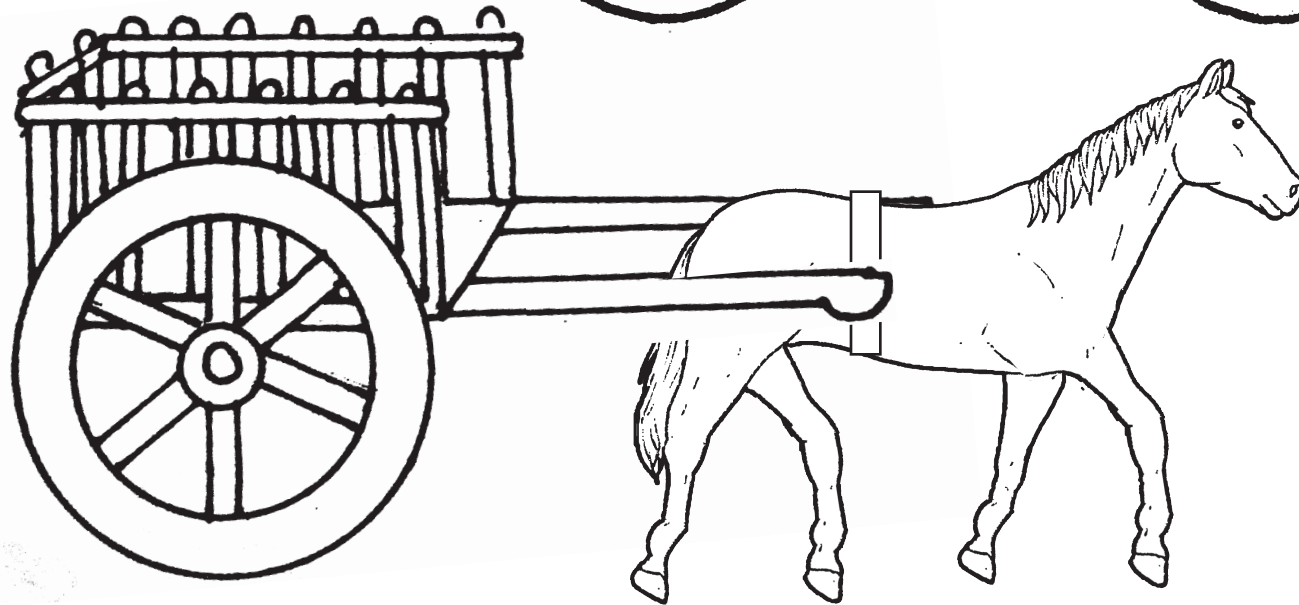
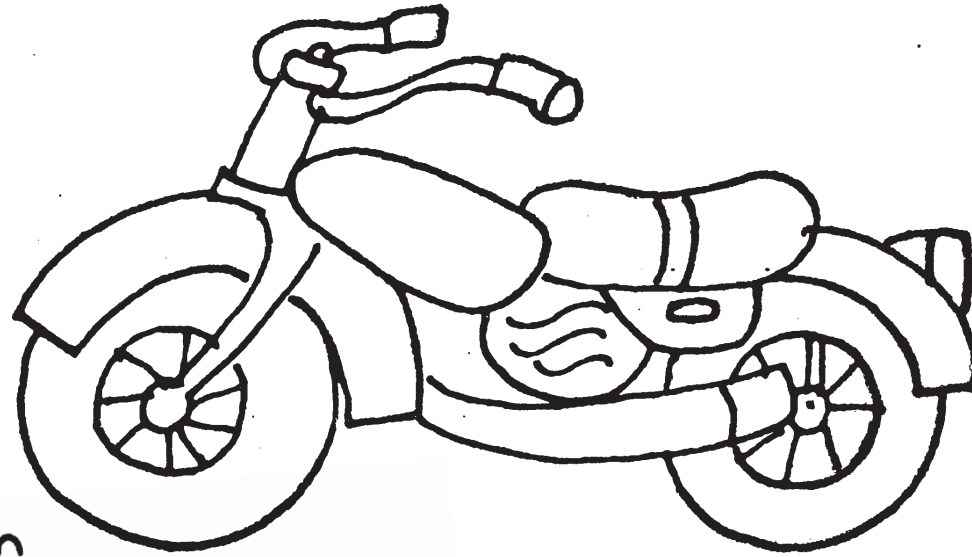

Completo
mi trabajo



Sigo
instrucciones



Trabajo limpio
y en orden

Conversan acerca de las ilustraciones que ven. Responden: ¿han montado alguna vez en moto? ¿Se usan carretas en esta comunidad? ¿Para qué las usan? ¿Han montado alguna vez en bicicleta? De pie, realizan los movimientos con piernas y manos, para imitar cuando montan en moto. Hacen el sonido de la moto. Sentados, mueven las piernas como si montaran en bicicleta. Dibujan en la carreta lo que han visto que llevan en ella. Escriben, con garabatos, una explicación de lo que dibujaron. Colorean las ilustraciones.

Indicador		P	A
DESTREZAS DE APRENDIZAJE			
1.1	Describe diferencias y similitudes de las sensaciones que percibe por medio de sus sentidos.		
1.2	Selecciona uno o varios estímulos determinados del fondo visual o auditivo que los rodea.		
1.3	Describe con seguridad los colores secundarios a partir de dos colores primarios y la generación de colores agrisados y colores pastel.		
1.4	Describe la ubicación de los objetos según su posición en el espacio.		
1.5	Identifica palabras conocidas y las letras que conforman su nombre dentro y fuera del aula.		
1.6	Repite modelos complejos de golpes, utilizando sus manos u otros objetos.		
1.7	Sigue secuencias de tres y cuatro instrucciones.		
1.8	Reproduce poesías, canciones y cuentos.		
1.9	Selecciona uno o varios estímulos determinados del fondo visual o auditivo que los rodea.		
2.1	Completa libremente la figura humana vista de perfil		
3.1	Ubica izquierda o derecha sobre objetos y otras personas ubicadas frente a él o ella.		
3.2	Organiza la posición de elementos en el espacio utilizando diferentes medios (tablero de clavijas, tablero de elásticos, cubos, tarjetas o láminas, entre otros).		
4.1	Reproduce diferentes ritmos que escucha utilizando cualquier objeto. Repite secuencias de ritmos en forma de eco.		
4.2	Utiliza los conceptos de hoy, mañana y ayer, en situaciones de la vida diaria.		
5.1	Utiliza adecuadamente sus manos empleando tijeras, agujas, lápices y otros materiales en diversas actividades.		

Indicador		P	A
5.2	Coordina sus manos al abrochar botones, cinchos, sacar tuercas, atornillar, entre otros.		
5.3	Realiza con seguridad trazos de diversas formas con crayones y pinceles delgados.		
6.1	Asocia símbolos para el uso de falso y verdadero en actividades que realiza.		
6.2	Identifica distintas palabras que indican la relación de oposición (antónimos) o similitud (sinónimos).		
6.3	Utiliza su creatividad para clasificar u ordenar objetos según el criterio que se le presenta.		
7.1	Adopta diferentes roles según sea la actividad que desarrolla.		
7.2	Dibuja características que percibe de los objetos en su realidad circundante.		
7.3	Describe las características de un objeto como parte integrante de un conjunto.		
COMUNICACIÓN Y LENGUAJE			
1.1	Produce diferentes sonidos, al articular palabras.		
1.2	Participa en actividades de comunicación oral y gestual, haciendo uso de reglas sociales.		
1.3	Expresa oraciones estructuradas de forma lógica y ordenada en su lengua materna.		
2.1	Realiza acciones usando como base lo que escucha.		
2.2	Asigna una ilustración a una historieta según su significado.		
2.3	Interpreta mensajes gráficos y gestuales de su entorno inmediato.		
3.1	Realiza juegos rítmicos y rimas siguiendo las indicaciones que se le proporcionen.		
MEDIO SOCIAL Y NATURAL			
4.1	Describe el beneficio que obtiene el ser humano de los animales, las plantas y de los minerales.		



**Completo
mi trabajo**



**Sigo
instrucciones**



**Trabajo limpio
y en orden**



Completo
mi trabajo



Sigo
instrucciones



Trabajo limpio
y en orden

Indicador		P	A
5.1	Identifica las comunidades vecinas y sus lugares de importancia.		
5.2	Participa con alegría y espontaneidad en diversas actividades con sus amigos, amigas, vecinos y vecinas.		
5.3	Practica hábitos que permiten convivir armónicamente.		
5.4	Describe las costumbres y estilos de vida del campo y la ciudad.		
EXPRESIÓN ARTÍSTICA			
1.1	Explora diferentes sensaciones relacionadas a la emisión y producción de sonidos con su voz y su cuerpo.		
1.2	Marca el pulso de la música, con su cuerpo o con diversos objetos.		
1.3	Comenta las sensaciones relacionadas con la ejecución de movimientos de su cuerpo, el de otras personas y el ambiente físico que le rodea.		
1.4	Aplica las reglas generales de comportamiento en la clase de movimiento creativo.		
1.5	Identifica componentes de las Artes Plásticas en elementos de su entorno y en el paisaje natural.		
2.1	Interpreta canciones en su idioma materno y en otros idiomas.		
2.2	Practica juegos y ejercicios de respiración para una mejor emisión de la voz y relajación corporal.		
2.3	Proyecta su voz utilizando frases, poemas y canciones.		
2.4	Participa en juegos propios de su comunidad o de otras, como medio socializador e integrador, atendiendo las instrucciones dadas.		
2.5	Representa diversos roles, personajes reales e imaginarios y ocupaciones de su comunidad, en actividades de juego.		
2.6	Utiliza conceptos básicos del movimiento: cuerpo, espacio, tiempo, energía y relaciones, expresando sus emociones en los diversos juegos y actividades en las que participa.		

Indicador		P	A
2.7	Se expresa de manera gráfico plástica, utilizando distintos materiales de su entorno combinando los componentes de las Artes Plásticas.		
3.1	Utiliza sus capacidades motrices y vocales en actividades de modificación, improvisación e invención.		
3.2	Utiliza instrumentos, materiales u objetos de su entorno al crear y recrear los juegos y otras actividades en las que participa.		
3.3	Representa a través de elementos gráfico - plásticos, diversos aspectos de la realidad, vividos, conocidos e imaginados.		
4.1	Participa en actividades de movimiento, expresión corporal y gráfica al escuchar la música.		
4.2	Identifica las voces de distintos personajes y motivos musicales escuchados en un cuento.		
4.3	Comenta dónde, cuándo, quiénes y cómo bailan en su familia y en su comunidad.		
4.4	Participa en actividades artísticas escolares de acuerdo a su edad, tomando en cuenta sus capacidades y limitaciones.		
EDUCACIÓN FÍSICA			
2.1	Utiliza con autonomía espacios determinados al realizar diversos movimientos.		
2.2	Diferencia izquierda derecha en si mismo (a), en relación a otro (a) y con los objetos.		
2.3	Ejecuta trayectorias con su propio cuerpo y con los objetos en el espacio.		
4.1	Identifica información perceptiva en la ejecución de acciones de equilibrio.		
5.1	Ejecuta acciones en respuesta a estímulos complejos percibidos.		
5.2	Diferencia estímulos visuales, auditivos y táctiles.		
5.3	Describe experiencias ante estímulos visuales, auditivos y táctiles.		

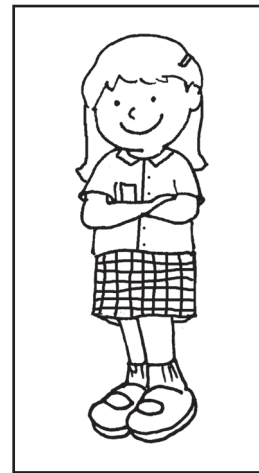
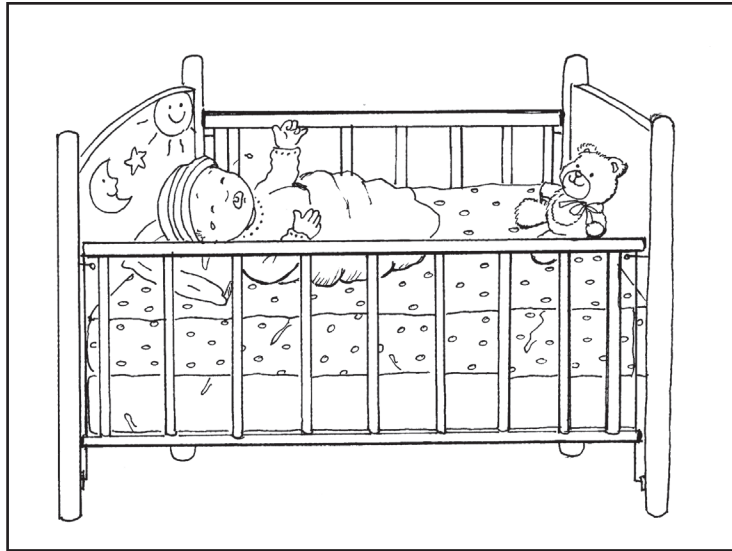
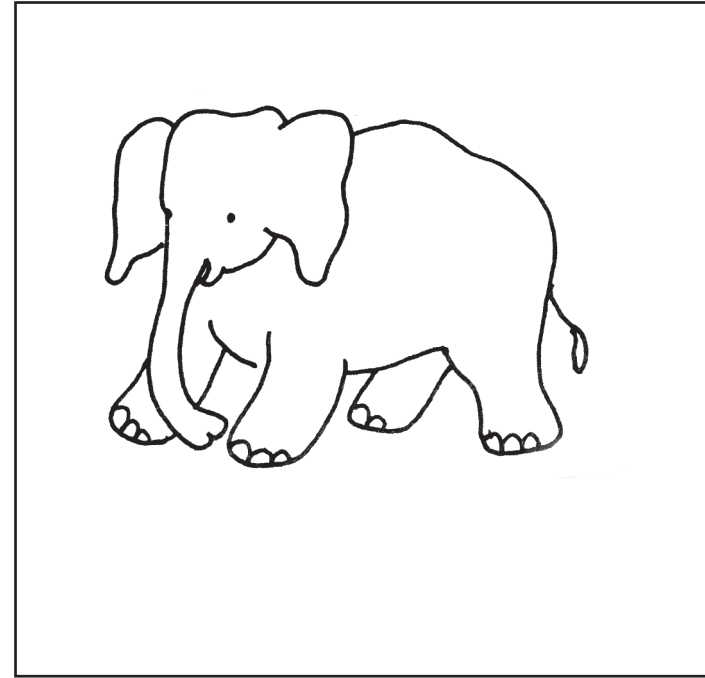

Recorta las líneas _____

Dobla las líneas punteadas - - - - -

